



<ORIGINAL>

English

Français

Español

CITY MULTI Control System  
and M-series and P-series Air Conditioners

## MA Remote Controller

PAR-40MAAU

## Instruction Book

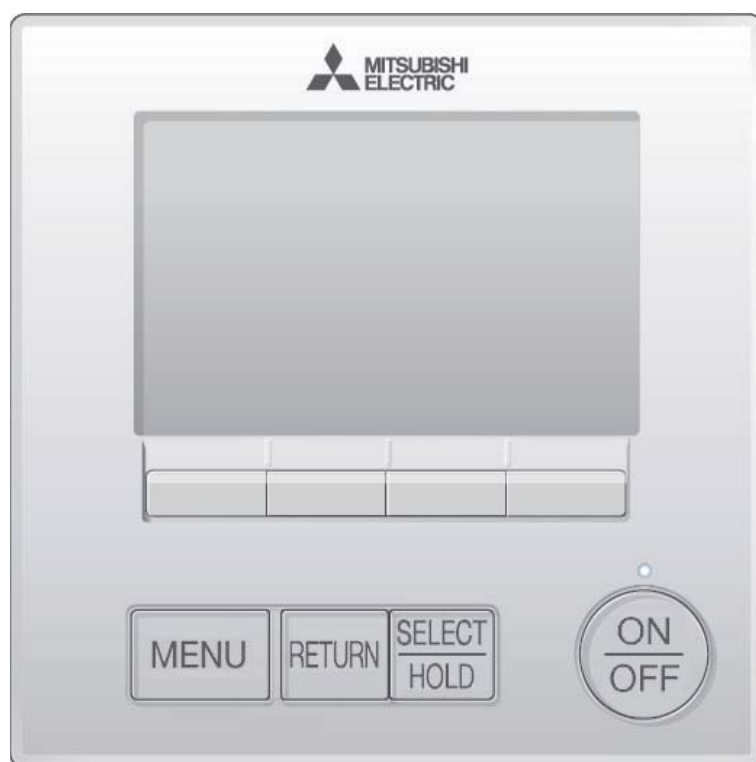

Prior to use, thoroughly read the instructions in this manual to use the product correctly.  
Retain for future reference.

Make sure that this CD-ROM and the simple Manual are passed on to any future users.

To ensure safety and proper operation of the remote controller, the remote controller should only be installed by qualified personnel.





# Contents

Safety precautions.....	4
Controller components .....	6
Controller interface .....	6
Display .....	8
Menu structure and icons .....	10
Menu structure .....	10
Icon explanations .....	13
Basic operations .....	14
Power ON/OFF .....	14
Operation mode, temperature, fan speed, and HOLD settings .....	15
Navigating through the menu .....	20
Main menu list.....	20
Restrictions for the sub remote controller .....	21
Navigating through the Main menu .....	22
Function settings .....	23
Vane•Louver•Vent. (Lossnay) .....	23
High power.....	26
Manual vane angle .....	27
Timer (On/Off timer).....	30
Timer (Auto-Off timer) .....	33
Weekly timer .....	35
OU silent mode .....	38
Restriction .....	41
Energy saving .....	47
Clock .....	52
Daylight saving time.....	54
Main display .....	56
Black and white inversion setting.....	57
Contrast•Brightness .....	59
Language selection.....	60
Initialize remote controller .....	62
Remote controller information.....	64
Troubleshooting .....	65
Error information .....	65
No occupancy Auto-OFF .....	68
Maintenance .....	69
Filter information .....	69
Specifications .....	71
Controller specifications.....	71
Function list (as of December 1, 2018).....	72
List of functions that can/cannot be used in combination ..	73

# Safety precautions

- Thoroughly read the following safety precautions before using the unit.
- Observe these precautions carefully to ensure safety.

 <b>WARNING</b>	Indicates a risk of death or serious injury.
 <b>CAUTION</b>	Indicates a risk of serious injury or structural damage.

- After reading this manual, pass it on to the end user to retain for future reference.
- Keep this manual for future reference and refer to it as necessary. This manual should be made available to those who repair or relocate the controller. Make sure that the manual is passed on to any future users.

## General precautions

### **WARNING**

Do not install the unit in a place where large amounts of oil, steam, organic solvents, or corrosive gases, such as sulfuric gas, are present or where acidic/alkaline solutions or sprays are used frequently. These substances can compromise the performance of the unit or cause certain components of the unit to corrode, which can result in electric shock, malfunctions, smoke, or fire.

To reduce the risk of shorting, current leakage, electric shock, malfunctions, smoke, or fire, do not wash the controller with water or any other liquid.

To reduce the risk of electric shock, malfunctions, smoke or fire, do not operate the switches/buttons or touch other electrical parts with wet hands.

When disinfecting the unit using alcohol, ventilate the room adequately. The fumes of the alcohol around the unit may cause a fire or explosion when the unit is turned on.

To reduce the risk of injury or electric shock, before spraying a chemical around the controller, stop the operation and cover the controller.

To reduce the risk of injury or electric shock, stop the operation and switch off the power supply before cleaning, maintaining, or inspecting the controller.

If any abnormality (e.g., burning smell) is noticed, stop the operation, turn off the power switch, and consult your dealer. Continued use of the product may result in electric shock, malfunctions, or fire.

Properly install all required covers to keep moisture and dust out of the controller. Dust accumulation and water can cause electric shock, smoke, or fire.

### **CAUTION**

To reduce the risk of fire or explosion, do not place flammable materials or use flammable sprays around the controller.

To reduce the risk of damage to the controller, do not directly spray insecticide or other flammable sprays on the controller.

To reduce the risk of environmental pollution, consult an authorized agency for proper disposal of remote controller.

To reduce the risk of electric shock or malfunctions, do not touch the touch panel, switches, or buttons with a pointy or sharp object.

To reduce the risk of injury and electric shock, avoid contact with sharp edges of certain parts.

To reduce the risk of injury, wear protective gear when working on the controller.

To avoid injury from broken glass, do not apply excessive force on the glass parts.

## Precautions for moving or repairing the controller

### **WARNING**

The controller should be repaired or moved only by qualified personnel. Do not disassemble or modify the controller. Improper installation or repair may cause injury, electric shock, or fire.

### **CAUTION**

To reduce the risk of shorting, electric shock, fire, or malfunction, do not touch the circuit board with tools or with your hands, and do not allow dust to accumulate on the circuit board.

## Additional precautions

To avoid damage to the controller, use appropriate tools to install, inspect, or repair the controller.

To avoid discoloration, do not use benzene, thinner, or chemical rag to clean the controller. To clean the controller, wipe with a soft cloth soaked in mild detergent that is diluted with an appropriate amount of water, and wipe down with a wet cloth followed by a dry cloth. Do not use the detergent straight.

This controller is designed for exclusive use with the Building Management System by Mitsubishi Electric. The use of this controller for with other systems or for other purposes may cause malfunctions.

To avoid damage to the controller, provide protection against static electricity.

This appliance is not intended for use by persons (including children) with reduced physical, sensory or mental capabilities, or lack of experience and knowledge, unless they have been given supervision or instruction concerning use of the appliance by a person responsible for their safety. Children should be supervised to ensure that they do not play with the appliance.

This appliance is intended to be used by expert or trained users in shops, in light industry and on farms, or for commercial use by lay persons.

If the supply cord is damaged, it must be replaced by the manufacturer, its service agent or similarly qualified persons in order to avoid a hazard.

# Controller components

## Controller interface

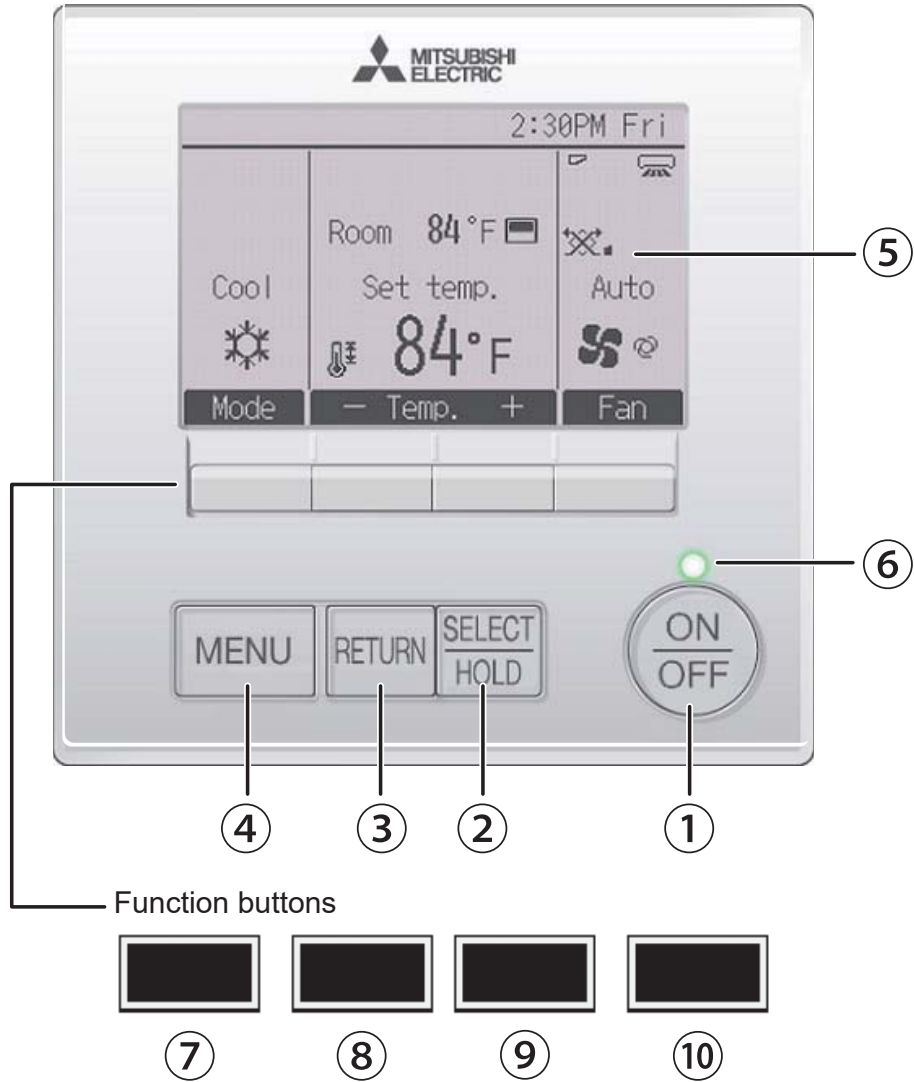



**① ON/OFF button**

Press to turn ON/OFF the indoor unit.

**② SELECT/HOLD button**

Press to save the setting.  
When the Main menu is displayed, pressing this button will enable/disable the HOLD function.

**③ RETURN button**

Press to return to the previous screen.

**④ MENU button**

**Page 22**

Press to bring up the Main menu.

**⑤ Backlit LCD**

Operation settings will appear.  
When the backlight is off, pressing any button turns the backlight on and it will stay lit for a certain period of time depending on the screen.

When the backlight is off, pressing any button turns the backlight on and does not perform its function. (except for the ON/OFF button)

**⑥ ON/OFF lamp**

This lamp lights up in green while the unit is in operation. It blinks while the remote controller is starting up or when there is an error.

**⑦ Function button F1**

Main display: Press to change the operation mode.  
Menu screen: The button function varies with the screen.

The functions of the function buttons change depending on the screen. Refer to the button function guide that appears at the bottom of the LCD for the functions they serve on a given screen.

When the system is centrally controlled, the button function guide that corresponds to the locked button will not appear.

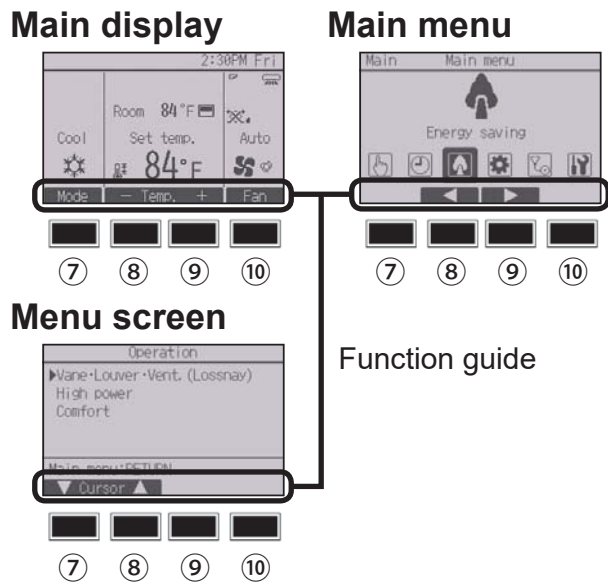

**⑧ Function button F2**

Main display: Press to decrease temperature.  
Main menu: Press to move the cursor left.  
Menu screen: The button function varies with the screen.

**⑨ Function button F3**

Main display: Press to increase temperature.  
Main menu: Press to move the cursor right.  
Menu screen: The button function varies with the screen.

**⑩ Function button F4**

Main display: Press to change the fan speed.  
Menu screen: The button function varies with the screen.

# Controller components

## Display

The main display can be displayed in two different modes: “Full” and “Basic.” The factory setting is “Full.” To switch to the “Basic” mode, change the setting on the Main display setting. (Refer to page 56.)

### Full mode



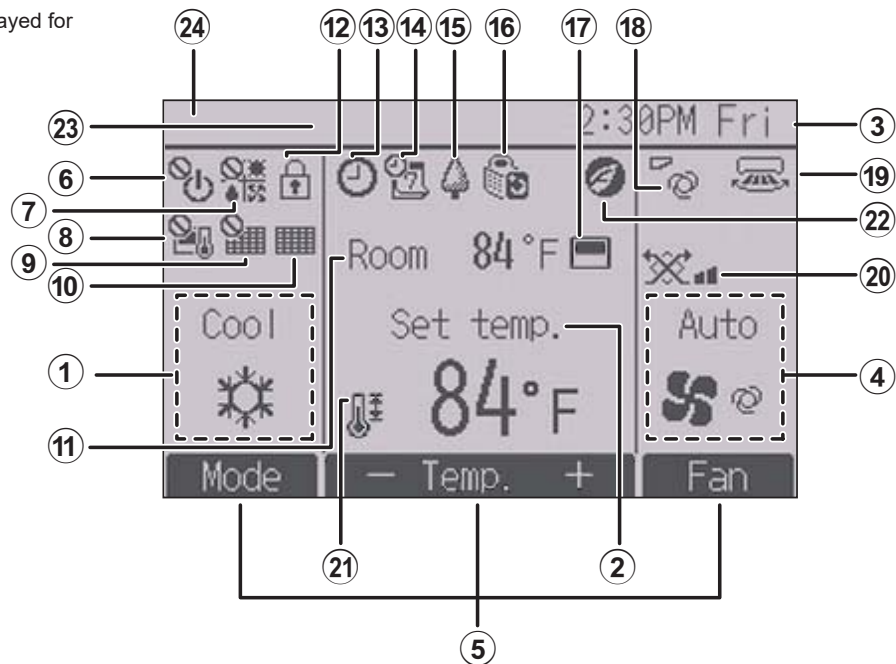



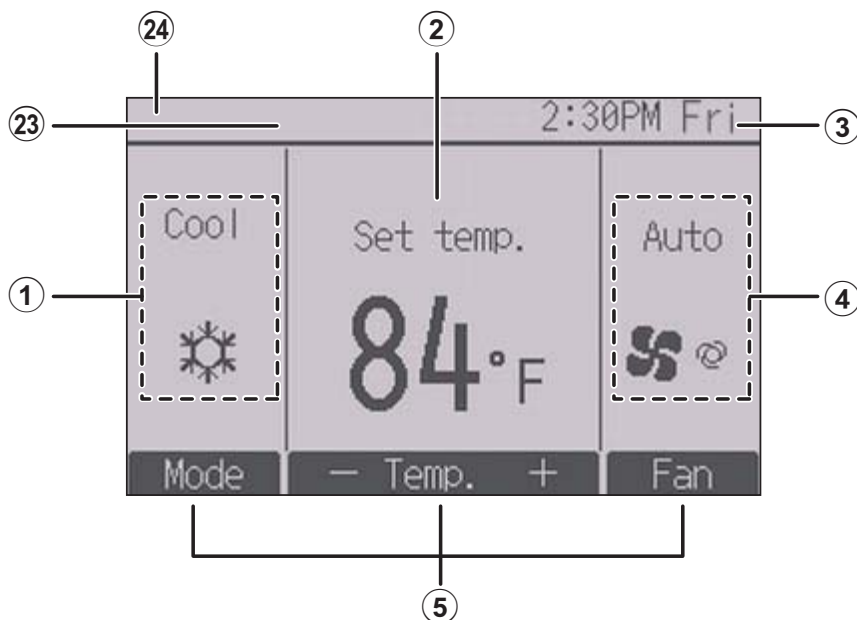



\* All icons are displayed for explanation.











### Basic mode





<b>① Operation mode</b>	<b>Page 15</b>
<b>② Preset temperature</b>	<b>Page 17</b>
<b>③ Clock</b>	See the Installation Manual.
<b>④ Fan speed</b>	<b>Page 19</b>
<b>⑤ Button function guide</b>	Functions of the corresponding buttons appear here.
<b>⑥</b> 	Appears when the ON/OFF operation is centrally controlled.
<b>⑦</b> 	Appears when the operation mode is centrally controlled.
<b>⑧</b> 	Appears when the preset temperature is centrally controlled.
<b>⑨</b> 	Appears when the filter reset function is centrally controlled.
<b>⑩</b> 	<b>Page 69</b> Indicates when filter needs maintenance.
<b>⑪ Room temperature</b>	See the Installation Manual.
<b>⑫</b> 	<b>Page 44</b> Appears when the buttons are locked.
<b>⑬</b> 	<b>Page 30, 33</b> Appears when the On/Off timer (Page 30) or Auto-off timer (Page 33) function is enabled.  appears when the timer is disabled by the centralized control system.  appears when the HOLD function is enabled.
<b>⑭</b> 	<b>Page 35</b> Appears when the Weekly timer is enabled.

<b>⑮</b> 	<b>Page 49</b> Appears while the units are operated in the energy-save mode. (Will not appear on some models of indoor units)
<b>⑯</b> 	<b>Page 38</b> Appears while the outdoor units are operated in the silent mode.
<b>⑰</b> 	Appears when the built-in thermistor on the remote controller is activated to monitor the room temperature (⑪).  appears when the thermistor on the indoor unit is activated to monitor the room temperature.
<b>⑱</b> 	<b>Page 24</b> Indicates the vane setting.
<b>⑲</b> 	<b>Page 24</b> Indicates the louver setting.
<b>⑳</b> 	<b>Page 25</b> Indicates the ventilation setting.
<b>㉑</b> 	<b>Page 41</b> Appears when the preset temperature range is restricted.
<b>㉒</b> 	Appears when an energy-saving operation is performed using a "3D i-See sensor" function.
<b>㉓ Centrally controlled</b>	Appears for a certain period of time when a centrally-controlled item is operated.
<b>㉔ Error display</b>	An error code appears during the error. * When an error code is displayed on the main display, an error is occurring but the indoor unit can keep its operation. Check the error code, and consult your dealer.

Most settings (except ON/OFF, mode, fan speed, temperature) can be made from the Main menu. (Refer to Page 22.)

# Menu structure and icons

## Menu structure

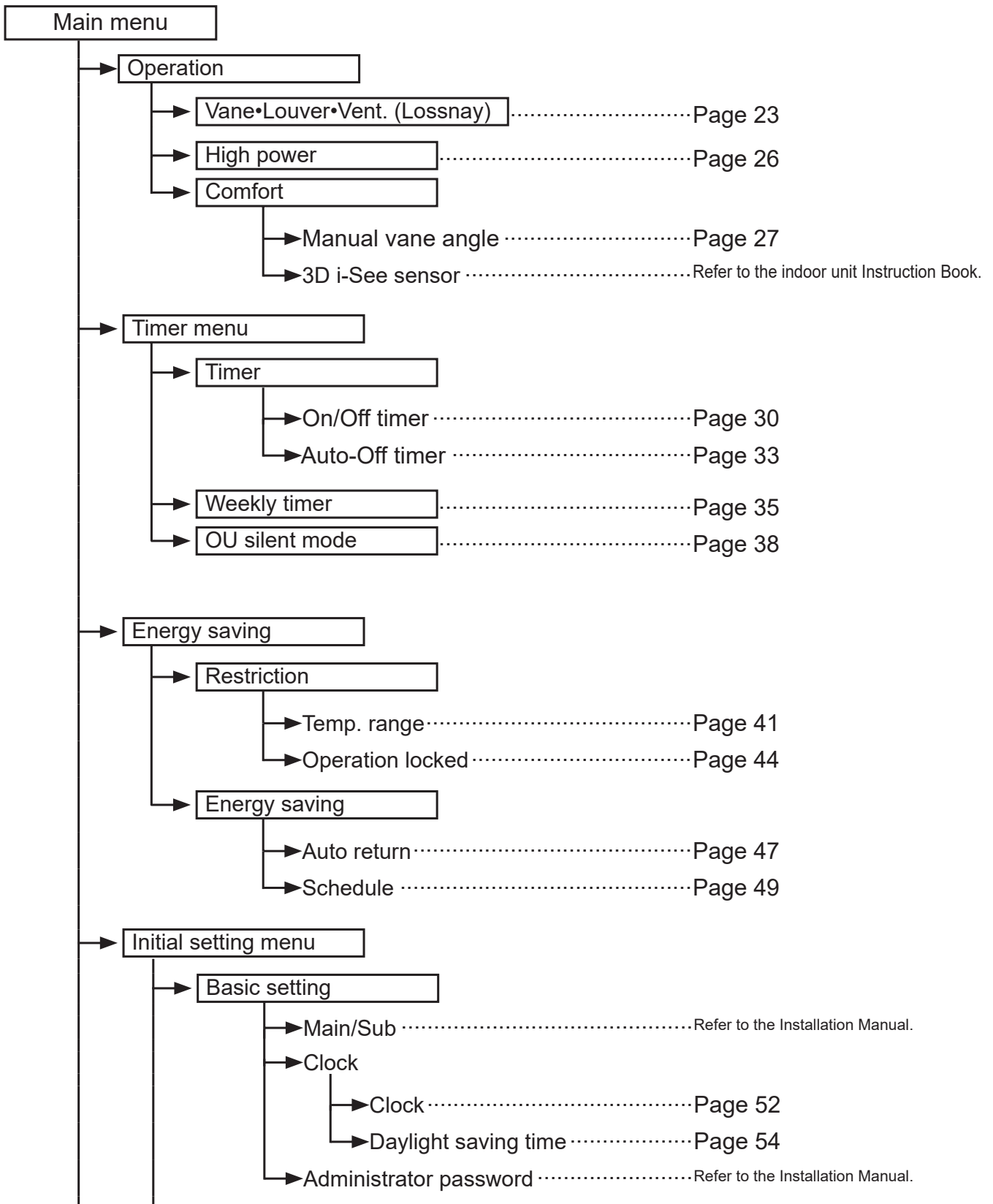

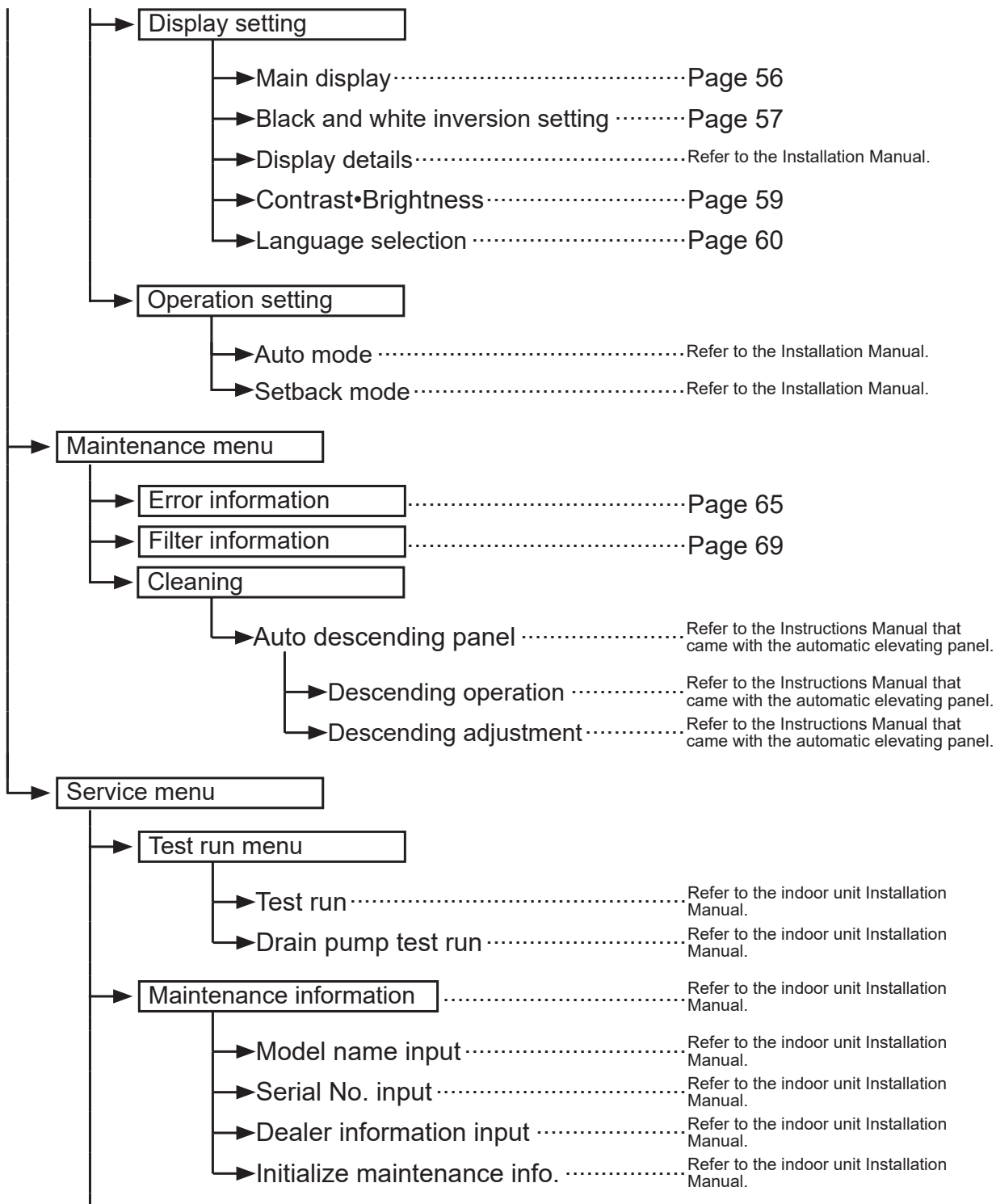

# Menu structure and icons

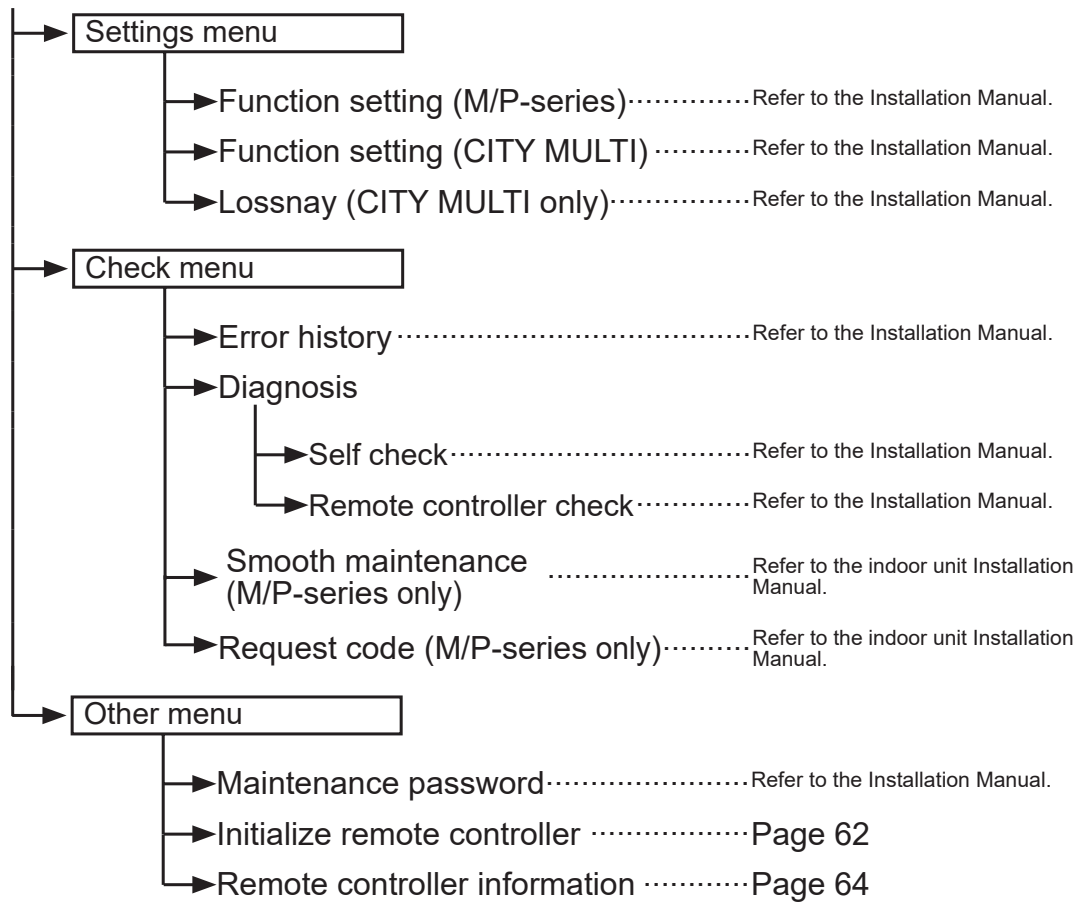

Not all functions are available on all models of indoor units.













## Icon explanations

# Controller operation

Timer



The table below summarizes the square icons used in this manual.

	<p>The administrator or maintenance user password must be entered on the password input screen to change settings. There is no settings that can skip this process.</p>  <p>  : Press to move the cursor left.   : Press to move the cursor right.   : Press to decrease the value by 1.   : Press to increase the value by 1.         </p> <p>* Changes cannot be made unless the correct password is entered.</p>	 <p>Indicates settings that can be made only from the main remote controller.</p>
	<p>Indicates settings that can be changed only while the units are in operation.</p>	 <p>Indicates settings that can be changed only while the units are not in operation.</p>
	<p>Indicates settings that can be changed only while the units are operated in the Cool, Heat, or Auto mode.</p>	 <p>Indicates functions that are not available when the buttons are locked or the system is centrally controlled.</p>

# Basic operations

## Power ON/OFF



Button operation

### ON

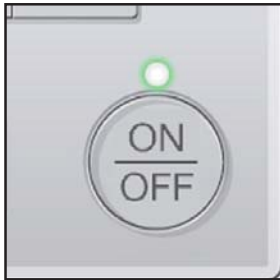

Press the **ON/OFF** button.

The ON/OFF lamp will light up in green, and the operation will start.

When “LED lighting” is set to “No,” the ON/OFF lamp will not light up.

### OFF

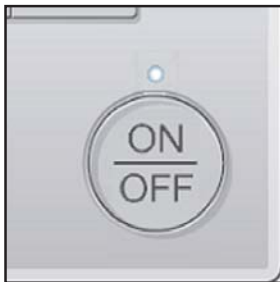

Press the **ON/OFF** button again.

The ON/OFF lamp will come off, and the operation will stop.

# Operation mode, temperature, fan speed, and HOLD settings



Button operation

## Operation mode

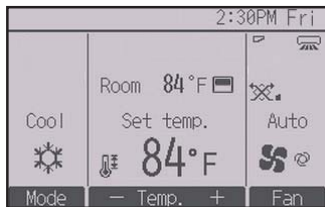

Each pressing of the **F1** button cycles through the following operation modes.

Select the desired operation mode.



Cool



Drying

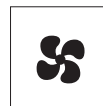

Fan

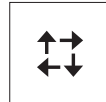

Auto

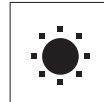

Heat

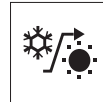

Setback

- Operation modes that are not available to the connected indoor unit models will not appear on the display.

### What the blinking mode icon means

The mode icon will blink when other indoor units in the same refrigerant system (connected to the same outdoor unit) are already operated in a different mode. In this case, the rest of the unit in the same group can only be operated in the same mode.

# Basic operations

## Auto (dual set point) and Setback modes:

When the operation mode is set to the Auto (dual set point) mode or the Setback mode, two set temperatures (one each for cooling and heating) can be set. Depending on the room temperature, indoor unit will automatically operate in either the cooling or heating mode and keep the room temperature within the preset range.

### ■ Differences between the two modes

- Auto (dual set point) mode

The set temperatures that are specified for the Cool/Drying mode and the Heat mode will be used to automatically control the room temperature to stay within the set temperatures. This mode is especially effective during the in-between seasons, when the temperature difference between the highest and the lowest is large and both heating and cooling modes are used within the same day.

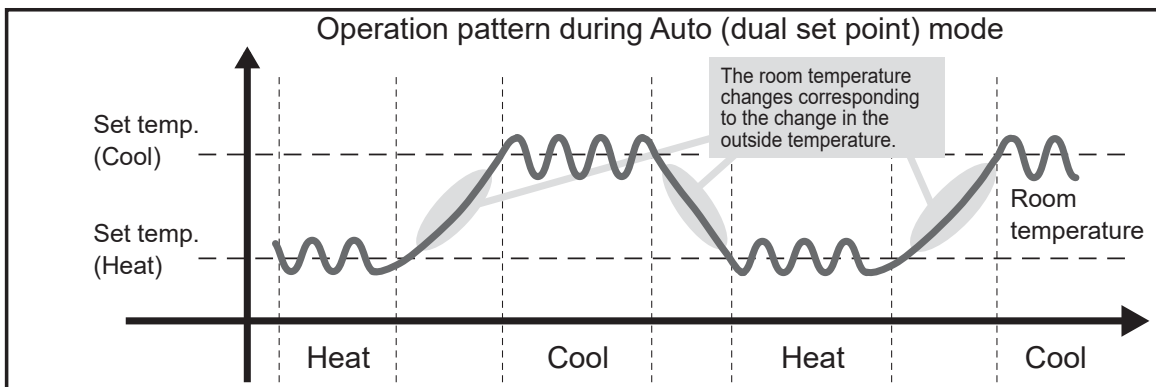

- Setback mode

Room temperature is controlled to stay within the set temperature range that is specified for the Setback mode. By leaving sufficient temperature differential between the set temperature for cooling (upper limit) and heating (lower limit), it is possible to keep the room temperature within the specified range without overworking the air conditioners. This setting will be especially effective during periods of non-occupancy.

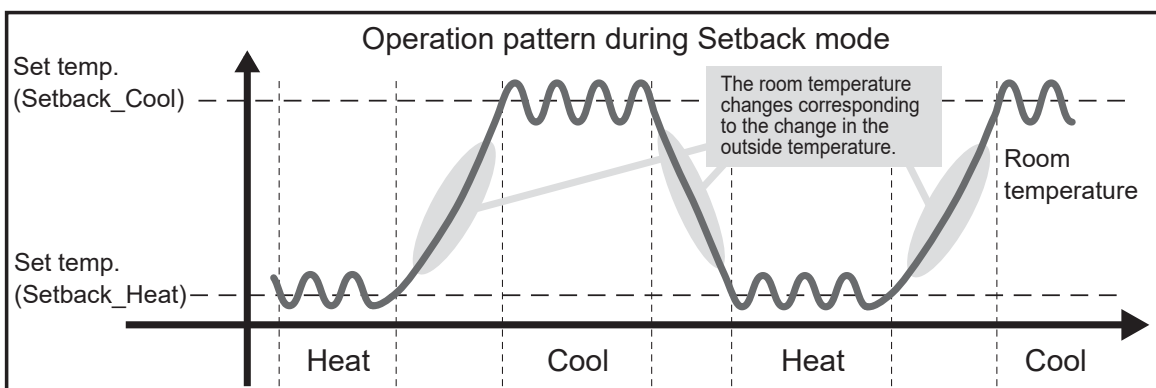





# Preset temperature

<Cool, Drying, Heat, and Auto (single set point)>

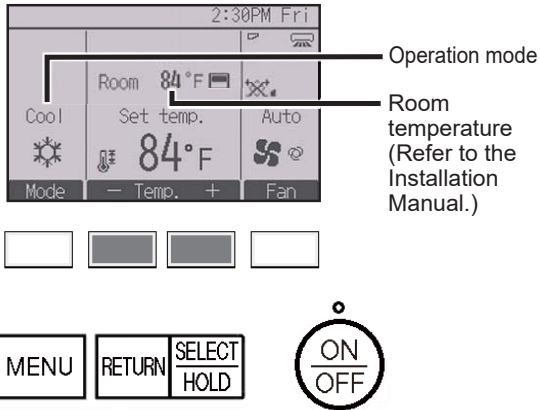

Press the **[F2]** button to decrease the preset temperature, and press the **[F3]** button to increase.

- Refer to the table on page 18 for the settable temperature range for different operation modes.
- Preset temperature range cannot be set for Fan/Ventilation operation.
- Preset temperature will be displayed either in Centigrade in 0.5- or 1-degree increments, or in Fahrenheit, depending on the indoor unit model and the display mode setting on the remote controller.

<Auto (dual set point) or Setback mode>

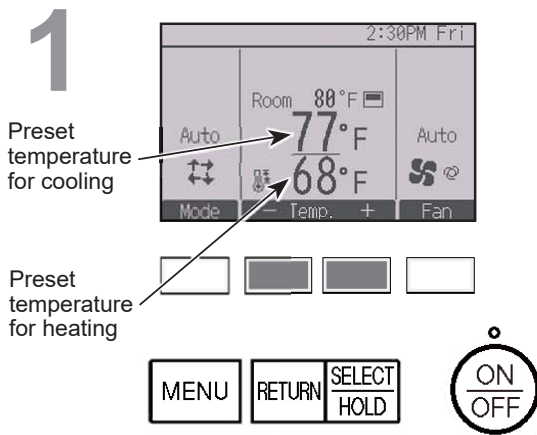

The current preset temperatures will appear.

Press the **[F2]** or **[F3]** button to display the Settings screen.

# Basic operations

2

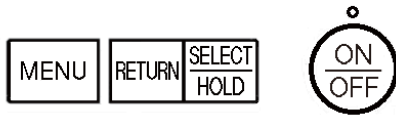
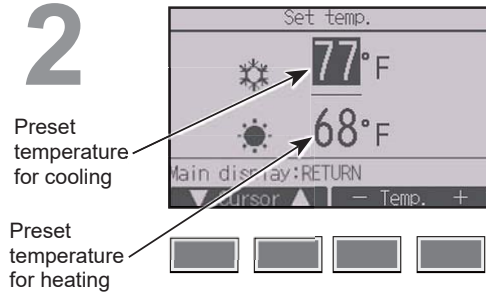

Press the **[F1]** or **[F2]** button to move the cursor to the desired temperature setting (cooling or heating).

Press the **[F3]** button to decrease the selected temperature, and press the **[F4]** button to increase.

- Refer to the table below for the settable temperature range for different operation modes.
- The preset temperature settings for cooling and heating in the Auto (dual set point) mode are also used by the Cool/Drying and Heat modes.
- The preset temperatures for cooling and heating in the Auto (dual set point) mode must meet the conditions below:
  - Preset cooling temperature is higher than preset heating temperature.
  - The minimum temperature difference requirement between cooling and heating preset temperatures (varies with the models of indoor units connected) is met.
  - If preset temperatures are set in a way that does not meet the minimum temperature difference requirement, both preset temperatures will automatically be changed within the allowable setting ranges.

Settable preset temperature range

Operation mode	Preset temperature range
Cool/Drying	19 ~ 30 °C (67 ~ 87 °F)
Heat	17 ~ 28 °C (63 ~ 83 °F)
Auto (Single set point)	19 ~ 28 °C (67 ~ 83 °F)
Auto (Dual set points)	[Cool] Preset temperature range for the Cool mode [Heat] Preset temperature range for the Heat mode
Setback	[Cool] Preset temperature range for the Cool mode [Heat] Preset temperature range for the Heat mode
Fan/Ventilation	Not settable

**The settable temperature range varies with the model of indoor units.**



# Fan speed

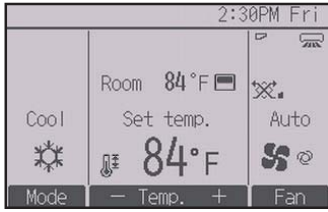

Each pressing of the **F4** button cycles through the following fan speeds.

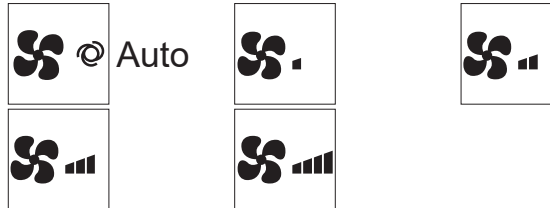

- The available fan speeds depend on the models of connected indoor units.

# HOLD setting

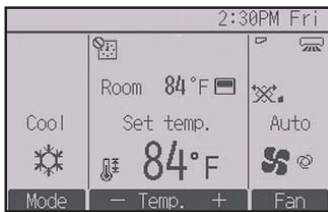

Press the **SELECT/HOLD** button to enable/disable the HOLD function.

If the HOLD function is enabled, the following functions will be prohibited, and  will appear.

- ON/OFF timer
- Auto-Off timer
- Weekly timer
- Automatic return to the preset temperature

# Navigating through the menu

## Main menu list

Main menu	Setting items		Setting details	Page
Operation	Vane•Louver•Vent. (Lossnay)		<b>Use to set the vane angle.</b> • Select a desired vane setting from five different settings. <b>Use to turn ON/OFF the louver.</b> • Select a desired setting from “ON” and “OFF.” <b>Use to set the amount of ventilation.</b> • Select a desired setting from “Off,” “Low,” and “High.”	23
	High power		<b>Use to reach the comfortable room temperature quickly.</b> • Units can be operated in the High-power mode for up to 30 minutes.	26
	Comfort	Manual vane angle	<b>Use to fix each vane angle.</b>	27
Timer	Timer	On/Off timer	<b>Use to set the operation On/Off times.</b> • Time can be set in 5-minute increments. * Clock setting is required.	30
		Auto-Off timer	<b>Use to set the Auto-Off time.</b> • Time can be set to a value from 30 to 240 in 10-minute increments.	33
	Weekly timer		<b>Use to set the weekly operation On/Off times.</b> • Up to eight operation patterns can be set for each day. • Two types of weekly schedules can be set. * Clock setting is required. * Not valid when the On/Off timer is enabled. * 1°F increments	35
	OU silent mode		<b>Use to set the time periods in which priority is given to quiet operation of outdoor units over temperature control. Set the Start/Stop times for each day of the week.</b> • Select the desired silent level from “Normal,” “Middle,” and “Quiet.” * Clock setting is required.	38
Energy saving	Restriction	Temp. range	<b>Use to restrict the preset temperature range.</b> • Different temperature ranges can be set for different operation modes. * 1°F increments	41
		Operation locked	<b>Use to lock selected functions.</b> • The locked functions cannot be operated.	44
	Energy saving	Auto return	<b>Use to get the units to operate at the preset temperature after performing energy-save operation for a specified time period.</b> • Time can be set to a value from 30 and 120 in 10-minute increments. * This function will not be valid when the preset temperature ranges are restricted. * 1°F increments	47



Main menu	Setting items		Setting details	Page
Energy saving	Energy saving	Schedule	<p>Set the start/stop times to operate the units in the energy-save mode for each day of the week, and set the energy-saving rate.</p> <ul style="list-style-type: none"> <li>Up to four energy-save operation patterns can be set for each day.</li> <li>Time can be set in 5-minute increments.</li> <li>Energy-saving rate can be set to a value from 0% and 50 to 90% in 10% increments.</li> </ul> <p>* Clock setting is required.</p>	49
Initial setting	Basic setting	Clock	Use to set the current time.	52
		Daylight saving time	Sets the daylight saving time.	54
	Display setting	Main display	Use to switch between "Full" and "Basic" modes for the Status display and the Main display. <ul style="list-style-type: none"> <li>The default setting is "Full."</li> </ul>	56
		Black and white inversion setting	Use to invert the colors of the display, turning white background to black and black characters to white.	57
		Contrast·Brightness	Use to adjust screen contrast and brightness.	59
		Language selection	Use to select the desired language.	60
Service	Initialize remote controller		Use to initialize the remote controller to the factory shipment status.	62
	Remote controller information		Use to display the remote controller model name, software version, and serial number.	64
Maintenance	Error information		<p>Use to check error information when an error occurs.</p> <ul style="list-style-type: none"> <li>Error code, error source, refrigerant address, unit model, manufacturing number, contact information (dealer's phone number) can be displayed.</li> </ul> <p>* The unit model, manufacturing number, and contact information need to be registered in advance to be displayed.</p>	65
	Filter information		<p>Use to check the filter status.</p> <ul style="list-style-type: none"> <li>The filter sign can be reset.</li> </ul>	69

## Restrictions for the sub remote controller



The following settings cannot be made from the sub remote controller. Make these settings from the main remote controller. "Main" is displayed in the title of the Main menu on the main remote controller.

- Timer (On/Off timer, Auto-Off timer, Weekly timer, OU silent mode)
- Energy saving (Auto return, Schedule)
- Maintenance (Manual vane angle)

# Navigating through the menu

## Navigating through the Main menu

Button operation

### Accessing the Main menu

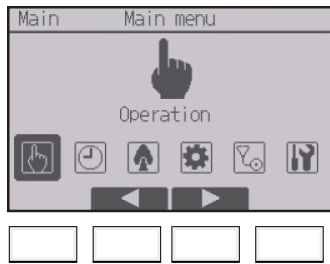

Press the **[Menu]** button on the Main display.

The Main menu will appear.

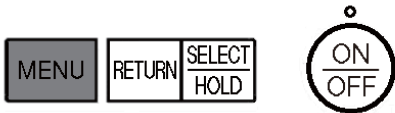

### Item selection

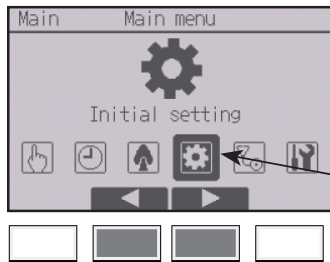

Press **[F2]** to move the cursor left.

Press **[F3]** to move the cursor right.

Cursor

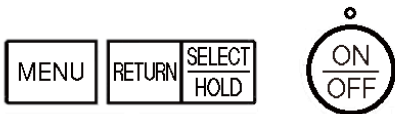

# Function settings

Vane•Louver•Vent. (Lossnay)

ON

Button operation

## Accessing the menu

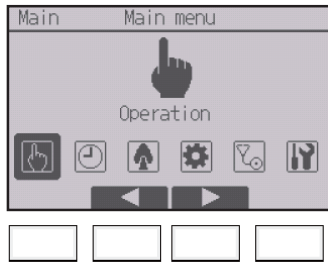

Select “Operation” from the Main menu (refer to page 22), and press the **SELECT** button.

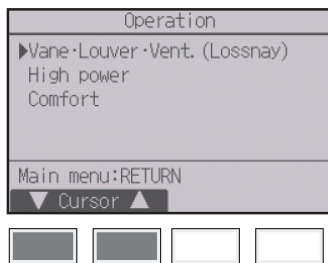
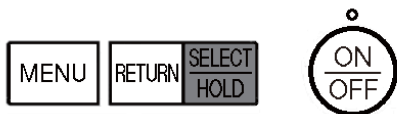

Select “Vane•Louver•Vent. (Lossnay)” from the Operation menu, and press the **SELECT** button.

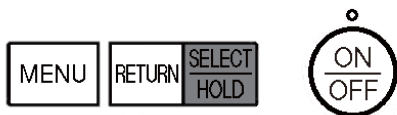

# Function settings

## Vane setting

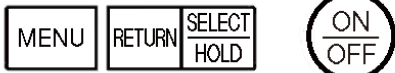
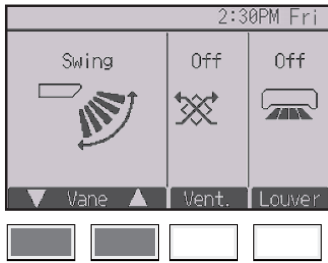

(Sample screen on CITY MULTI)

Each pressing of the **[F1]** or **[F2]** button cycles through the following vane settings. Select the desired setting.

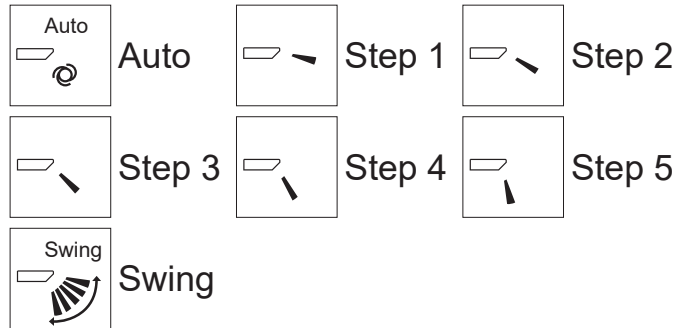

Select "Swing" to move the vanes up and down automatically.

When set to "Step 1" through "Step 5", the vane will be fixed at the selected angle.

- **[1h]** under the vane setting icon  
This icon will appear when the vane is set to "Step 5" and the fan operates at low speed during cooling or drying operation (depends on the model).  
The icon will go off in an hour, and the vane setting will automatically change.

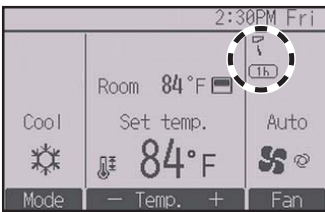

## Louver setting

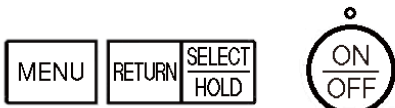
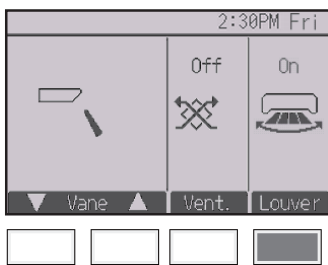

(Sample screen on CITY MULTI)

Press the **[F4]** button to turn the louver swing ON and OFF.







## Ventilation setting

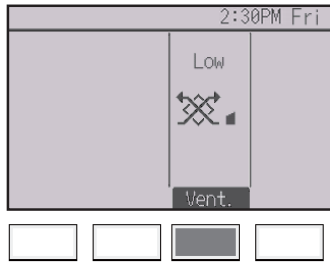

Each pressing of the **F3** button cycles through the following ventilation settings.

\* Settable only when Lossnay unit is connected.



- The fan on some models of indoor units may be interlocked with certain models of ventilation units.



(Sample screen on M/P-series)

## Returning to the Operation menu

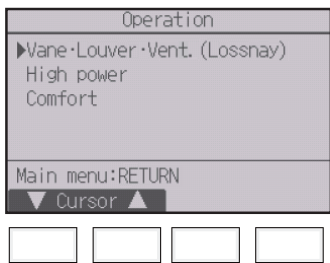

Press the **RETURN** button to go back to the Operation menu.



# Function settings

## High power



### Function description

High-power operation function allows the units to operate at higher-than-normal capacity so that the room air can be conditioned to an optimum temperature quickly. This operation will last for up to 30 minutes, and the unit will return to the normal operation mode at the end of the 30 minutes or when the room temperature reaches the preset temperature, whichever is earlier. The units will return to the normal operation when the operation mode or fan speed is changed.

### Button operation

1

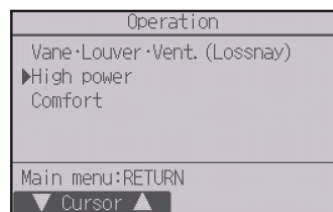

Select “High power” from the Operation menu during Cooling, Heating, or Auto operation, and press the **SELECT** button.

“High power” function is available only on the models that support the function.

2



Move the cursor to “Yes” with the **F3** or **F4** button, and press the **SELECT** button.

A confirmation screen will appear.

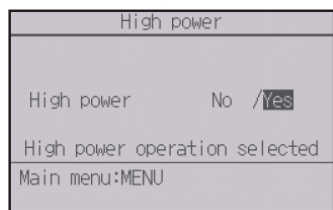

#### Navigating through the screens

- To go back to the Main menu ..... **MENU** button
- To return to the previous screen ..... **RETURN** button

# Manual vane angle



## Button operation

1



Select "Comfort" from the Operation menu, and press the **SELECT** button.

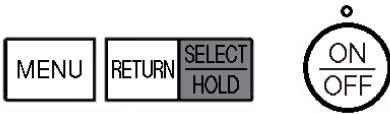

2



Select "Manual vane angle" with the **F1** or **F2** button, and press the **SELECT** button.

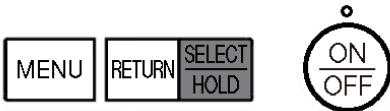

# Function settings

## 3



Move the cursor to “Ref. address” or “Unit No.” with the **[F1]** button to select.

Select the refrigerant address and the unit number for the units to whose vanes are to be fixed, with the **[F2]** or **[F3]** button, and press the **[SELECT]** button.

- Ref. address: Refrigerant address
- Unit No.: 1, 2, 3, 4

Press the **[F4]** button to confirm the unit.

The screen at left shows a sample display on M/P-series units. On CITY MULTI units, “M-NET address” is displayed instead of “Ref. address”, and the “Unit No.” will not be displayed.

## 4

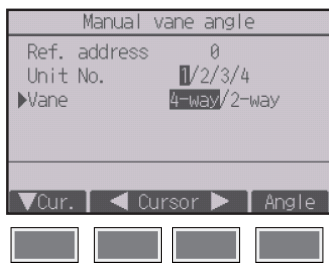

Select “Vane” with the **[F1]** button.

Select “4-way” or “2-way” with the **[F2]** or **[F3]** button, and press the **[F4]** button.

# 5

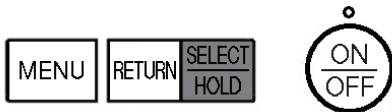
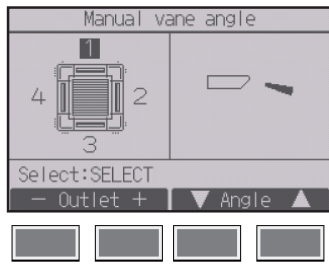

The current vane setting will appear.

Select the desired outlets from “1,” “2,” “3,” “4,” or “1, 2, 3, 4 (all outlets)” with the **[F1]** or **[F2]** button.

Press the **[F3]** or **[F4]** button to go through the following options and select the desired setting.

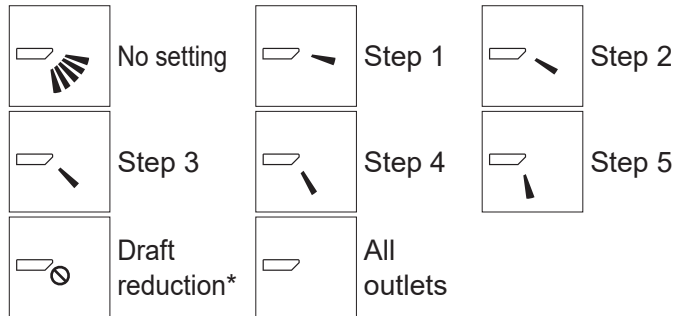

Press the **[SELECT]** button to save the settings.

A screen will appear that indicates the setting information is being transmitted.

The setting changes will be made to the selected outlet.

The screen will automatically return to the previous screen when the transmission is completed.

Make the settings for other outlets, following the same procedures.

If all outlets are selected,  will be displayed the next time the unit goes into operation.

### Navigating through the screens

- To return to the previous screen ..... **[RETURN]** button

### \*Draft reduction

The [Draft reduction] mode keeps the vane angle more horizontal than the angle of Step 1 so that the airflow will not be directed toward the people.

This function can be set only for one outlet.

This function cannot be set for models with two or three outlets.

In the Draft reduction mode, the airflow may cause the ceiling discoloration.

# Function settings

## Timer (On/Off timer)

Main

P

### Button operation

1

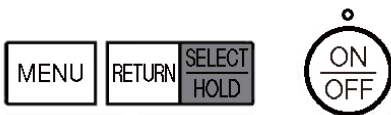

Select "Timer" from the Main menu (refer to page 22), and press the **SELECT** button.

#### The On/Off timer will not work in the following cases:

when On/Off timer is disabled, during an error, during check (in the service menu), during test run, during remote controller diagnosis, when the clock is not set, during function setting, when the system is centrally controlled (when On/Off operation or timer operation from local remote controller is prohibited), when the HOLD function is enabled.

2

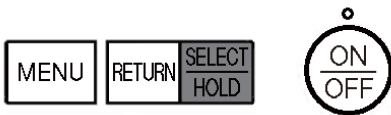
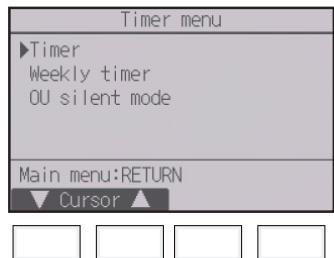

Move the cursor to "Timer," and press the **SELECT** button.

3

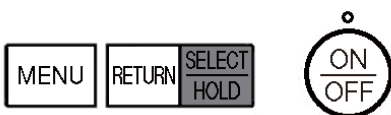
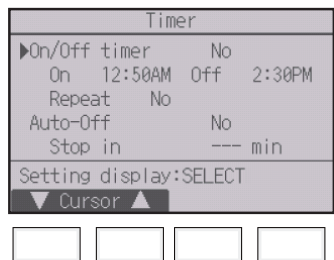

The current settings will appear.

Move the cursor to "On/Off timer," and press the **SELECT** button.

4

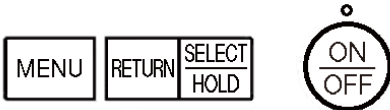
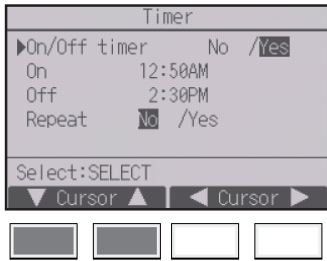

The screen to set the timer will appear.

Select the desired item with the **[F1]** or **[F2]** button out of “On/Off timer,” “On,” “Off,” or “Repeat.”

5

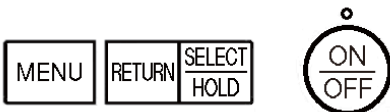

Change the setting with the **[F3]** or **[F4]** button.

- On/Off timer: No (disable)/Yes (enable)
- On: Operation start time  
(settable in 5-minute increments)
  - \* Press and hold the button to rapidly advance the numbers.
- Off: Operation stop time  
(settable in 5-minute increments)
  - \* Press and hold the button to rapidly advance the numbers.
- Repeat: No (once)/Yes (repeat)

# Function settings

6

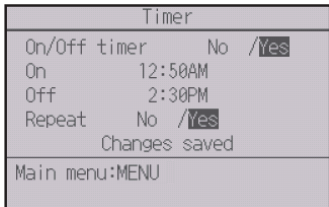
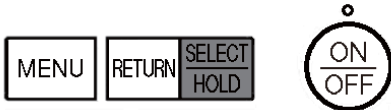
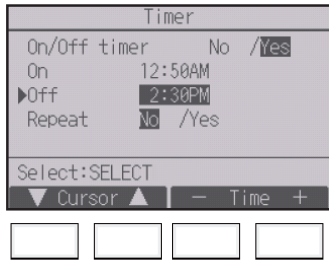



Press the **SELECT** button to save the settings.

A confirmation screen will appear.

### Navigating through the screens

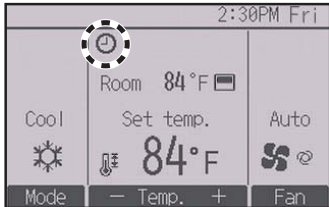
- To go back to the Main menu ..... **MENU** button
- To return to the previous screen ..... **RETURN** button



 will appear on the Main display in the Full mode when the On/Off timer is enabled. The icon will not appear while the HOLD function is enabled.

 appears when the timer is disabled by the centralized control system.



## Button operation

1



Bring up the Timer setting screen.  
(Refer to page 30.)

Select “Auto-Off”, and press the **[SELECT]** button.

**The Auto-Off timer will not work in the following cases:**

when Auto-Off timer is disabled, during an error, during check (in the service menu), during test run, during remote controller diagnosis, during function setting, when the system is centrally controlled (when On/Off operation or timer operation from local controller is prohibited), when the HOLD function is enabled.

2



The current settings will appear.

Move the cursor to “Auto-Off” or “Stop in --- min” with the **[F1]** or **[F2]** button.

3



Change the setting with the **[F3]** or **[F4]** button.

- Auto-Off: No (disable)/Yes (enable)
- Stop in --- min: Timer setting (The settable range is 30 to 240 minutes in 10-minute increments.)

# Function settings

4

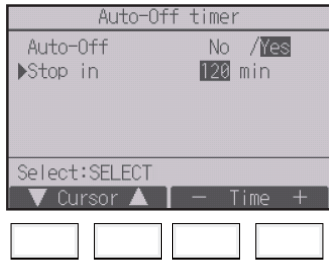

Press the **SELECT** button to save the settings.

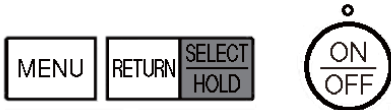



A confirmation screen will appear.

## Navigating through the screens

- To go back to the Main menu ..... **MENU** button
- To return to the previous screen ..... **RETURN** button



 will appear on the Main display in the Full mode when the Auto-Off timer is enabled. The icon will not appear while the HOLD function is enabled.

 appears when the timer is disabled by the centralized control system.

# Weekly timer



## Button operation

1



Select "Weekly timer" from the Timer menu, and press the **SELECT** button.

**The Weekly timer will not work in the following cases:**

when the On/Off timer is enabled, when the weekly timer is disabled, during an error, during check (in the service menu), during test run, during remote controller diagnosis, when the clock is not set, during function setting, when the system is centrally controlled (On/Off operation, temperature setting, or timer operation from local remote controller is prohibited), when the HOLD function is enabled.

2

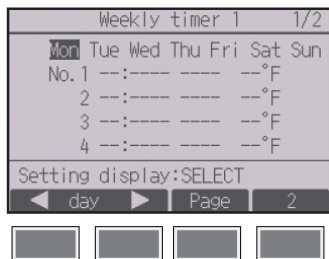

The current settings will appear.

Press the **F1** or **F2** button to see the settings for each day of the week.

Press the **F3** button to see patterns 5 through 8.

Press the **F4** button to display the status of Setting 2.

Press the **SELECT** button to go to the setting screen.

# Function settings

3



The weekly timer settings screen will appear.

In the “Action” setting, select “1” to enable the timer setting 1, or select “2” to enable the timer setting 2 with the **[F3]** or **[F4]** button. Then, press the **[SELECT]** button.

To check the setting contents of the timer setting 1 or 2, move the cursor to “Setting” with the **[F1]** or **[F2]** button, and select “1” or “2” with the **[F3]** or **[F4]** button.

4

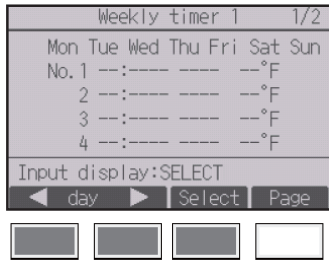

The weekly timer setting screen will appear and the current settings will be displayed.

Up to eight operation patterns can be set for each day.

Move the cursor to the desired day of the week with the **[F1]** or **[F2]** button, and press the **[F3]** button to select it. (Multiple days can be selected.)

Press the **[SELECT]** button.

# 5

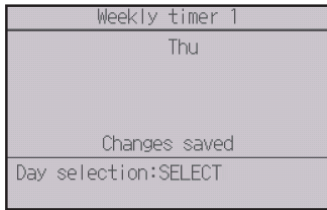
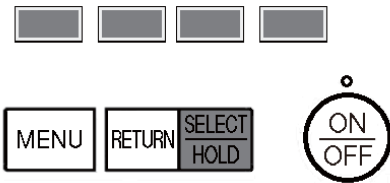
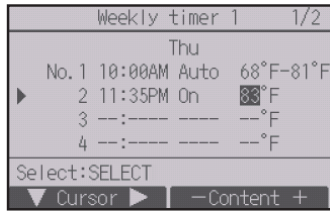

Operation pattern setting screen will appear.

Press the **[F1]** button to move the cursor to the desired pattern number.

Move the cursor to the time, On/Off, or temperature with the **[F2]** button.

Change the settings with the **[F3]** or **[F4]** button.

- Time: settable in 5-minute increments
  - \* Press and hold the button to rapidly advance the numbers.
- On/Off/Auto: Selectable settings depend on the model of connected indoor unit. (When an Auto pattern is executed, the system will operate in the Auto (dual set point) mode.)
- Temperature: The settable temperature range depends on the connected indoor units. (1°C/1°F increments)
 

When the Auto (dual set point) mode is selected, two preset temperatures can be set. If an operation pattern with a single preset temperature setting is executed during the Auto (dual set point) mode, its setting will be used as the cooling temperature setting in the Cool mode.

Press the **[SELECT]** button to save the settings.

A confirmation screen will appear.

### Navigating through the screens

- To go back to the setting change/day of the week selection screen ..... **[SELECT]** button
- To go back to the Main menu ..... **[MENU]** button
- To return to the previous screen ..... **[RETURN]** button

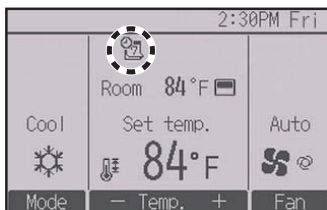

 will appear on the Main display in the Full mode when the weekly timer setting for the current day exists.

The icon will not appear while the On/Off timer is enabled or the system is under centralized control (Timer operation from local remote controller is prohibited), or while the HOLD function is enabled.

# Function settings

## OU silent mode



### Function description

This function allows the user to set the time periods in which priority is given to quiet operation of outdoor units over temperature control. Set the start and stop times each day of the week for the quiet operation. Select the desired silent level from “Middle” and “Quiet”.

### Button operation

1

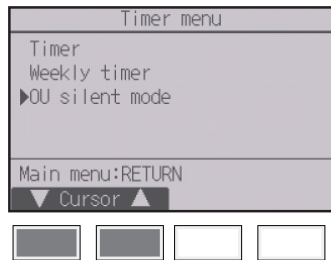

Select “OU silent mode” from the Timer menu, and press the **SELECT** button.



“OU silent mode” function is available only on the models that support the function.

2

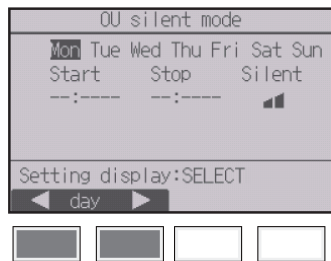

The current settings will appear.

Press the **F1** or **F2** button to see the settings for each day of the week.

Press the **SELECT** button to go to the setting screen.



3

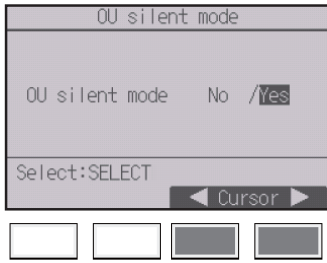

The screen to enable (Yes) and disable (No) the silent mode will appear.

To enable this setting, move the cursor to “Yes” with the **F3** or **F4** button, and press the **SELECT** button .

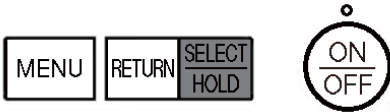

4

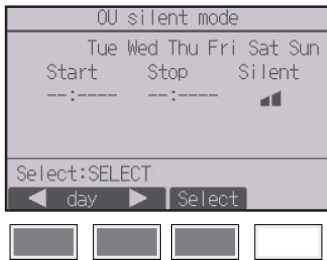

The OU silent mode setting screen will appear.

To make or change the setting, move the cursor to the desired day of the week with the **F1** or **F2** button, and press the **F3** button to select it. (Multiple days can be selected.)

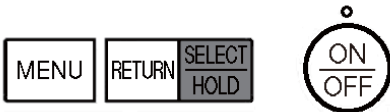

Press the **SELECT** button.

# Function settings

5

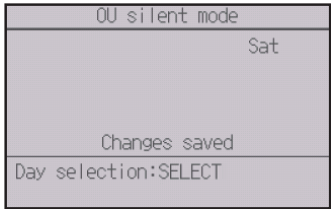
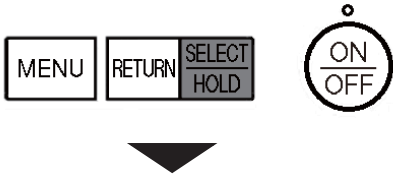
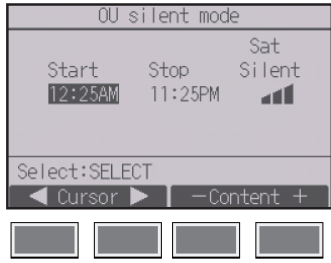

The setting screen will appear.

Move the cursor to the desired item with the **[F1]** or **[F2]** button out of Start time, Stop time, or Silent level.

Change the settings with the **[F3]** or **[F4]** button.

- Start/Stop time: settable in 5-minute increments
  - \* Press and hold the button to rapidly advance the numbers.
- Silent level: Normal, Middle, Quiet



Press the **[SELECT]** button to save the settings. A confirmation screen will appear.

### Navigating through the screens

- To go back to the setting change/day of the week selection screen ..... **[SELECT]** button
- To go back to the Main menu ..... **[MENU]** button
- To return to the previous screen ..... **[RETURN]** button

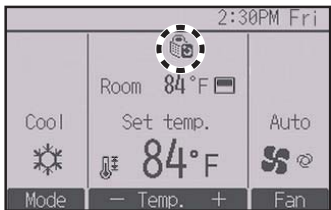

 will appear on the Main display in the Full mode during the OU silent mode.



## Setting the temperature range restriction

### Button operation

1

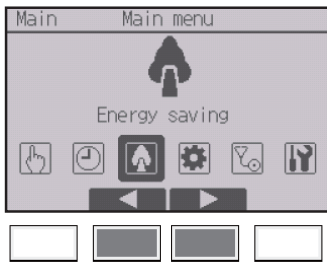

Select "Energy saving" from the Main menu (refer to page 22), and press the **SELECT** button.

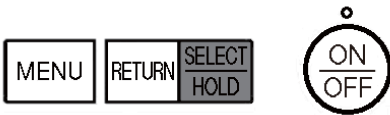

2

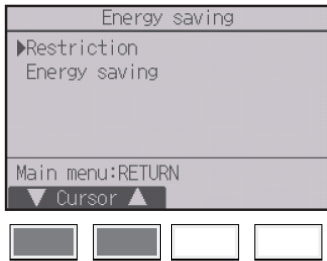

Move the cursor to "Restriction" with the **F1** or **F2** button, and press the **SELECT** button.

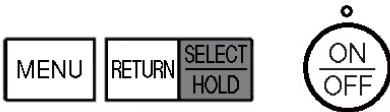



# 5

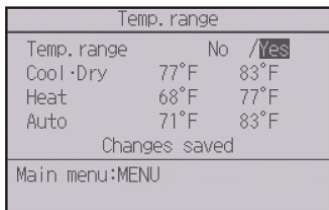
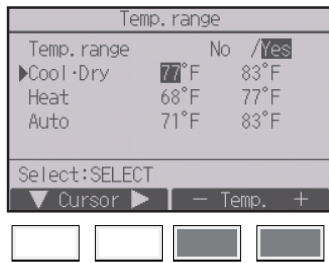

Change the settings with the **[F3]** or **[F4]** button.

- Temp. range: No (unrestricted) or Yes (restricted)
- Cool·Drying: Upper and lower limit temperature (1°C/1°F increments)
- Heat: Upper and lower limit temperature (1°C/1°F increments)
- Auto: Upper and lower limit temperature (1°C/1°F increments)

Temperature setting ranges

Mode	Lower limit	Upper limit
Cool·Drying *1 *3	19 ~ 30°C (67 ~ 87°F)	30 ~ 19°C (87 ~ 67°F)
Heat *2 *3	17 ~ 28°C (63 ~ 83°F)	28 ~ 17°C (83 ~ 63°F)
Auto *4	19 ~ 28°C (67 ~ 83°F)	28 ~ 19°C (83 ~ 67°F)

\* The settable range varies depending on the connected unit.

\*1 Temperature ranges for the Cool, Drying, and Auto (dual set point) modes can be set.

\*2 Temperature ranges for the Heat and Auto (dual set point) modes can be set.

\*3 Temperature ranges for the Heat, Cool, and Drying modes must meet the conditions below:

- Upper limit for cooling - upper limit for heating ≥ Minimum temperature difference (varies with indoor unit model)
- Lower limit for cooling - lower limit for heating ≥ Minimum temperature difference (varies with indoor unit model)

\*4 Temperature range for the Auto (single set point) mode can be set.

Press the **[SELECT]** button to save the settings.

A confirmation screen will appear.

### Navigating through the screens

- To go back to the Main menu ..... **[MENU]** button
- To return to the previous screen ..... **[RETURN]** button

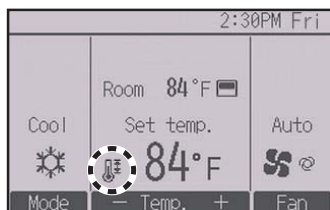

 will appear on the Status display and the Main display in the Full mode when the temperature range is restricted.

# Function settings

## Restriction



### Operation lock function

To enable the operation lock function, set the item "Operation locked" to "Yes".

#### Button operation

1

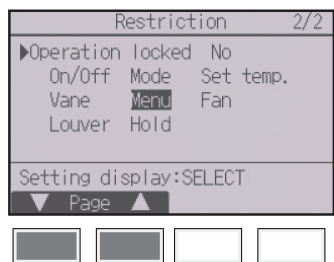

Bring up the Restriction setting screen. (Refer to page 41.)

Move the cursor to "Operation locked" and press the **SELECT** button.

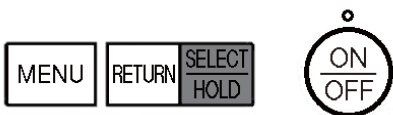

2

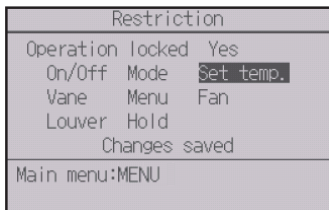
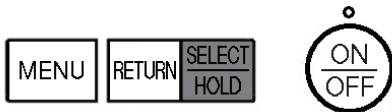

The screen to make the settings for the operation lock function will appear.

Move the cursor to the desired item with the **[F1]** or **[F2]** button out of “Operation locked,” “Location,” “On/Off,” “Mode,” “Set temp.,” “Menu,” “Fan,” “Louver,” “Vane,” or “HOLD.”

Change the settings with the **[F3]** or **[F4]** button.

- Operation locked: No (disable)/Yes (enable)
- Location: “Individual” or “Hotel”
- On/Off: On/Off operation
- Mode: Operation mode setting
- Set temp.: Preset temp. setting
- Vane: Vane setting
- Menu: Menu setting
- Fan: Fan speed setting
- Louver: Louver setting
- HOLD: HOLD setting

“-” / “Locked”

When “Hotel” is selected for the “Location” setting, the following operations will be locked automatically: Mode, Vane, Menu, and Louver.

Press the **[SELECT]** button to save the settings. A confirmation screen will appear.

**Navigating through the screens**

- To go back to the Main menu ..... **[MENU]** button
- To return to the previous screen ..... **[RETURN]** button

# Function settings

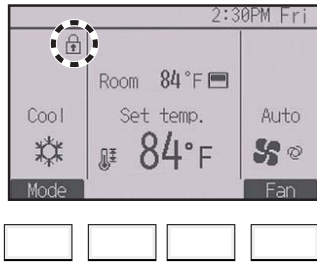

 will appear on the Main display in the Full mode when the operation lock function setting is enabled.

Operation guide that corresponds to the locked function will be suppressed.

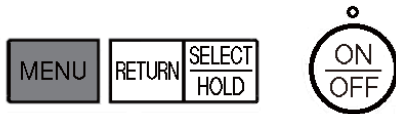

To display the main menu while the menu setting is being locked, press and hold the **Menu** button for ten or more seconds. Enter the administrator's password on the password input screen.

## Automatic return to the preset temperature

After the Auto return function is enabled, when the operation mode change or ON/OFF operation is performed from this remote controller, the set temperature automatically returns to the required temperature regardless of the set time.

### Button operation

1

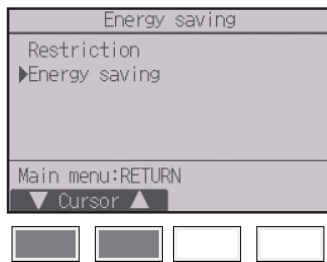

Select “Energy saving” from the Energy saving menu, and press the **SELECT** button.

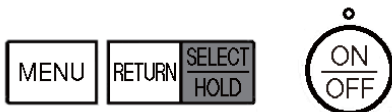

2

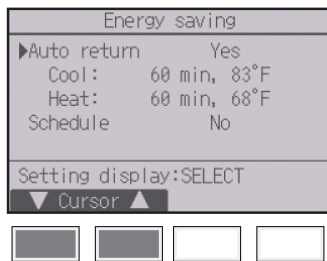

The current settings will appear.

Move the cursor to “Auto return” with the **F1** or **F2** button, and press the **SELECT** button.

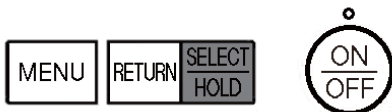

# Function settings

3

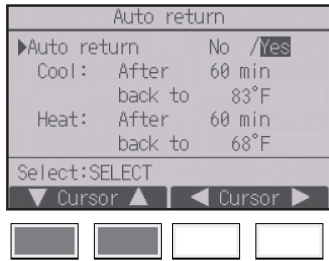

The screen to make the settings for the automatic return to the preset temperature will appear.

Move the cursor to the desired item with the **F1** or **F2** button out of “Auto return,” “Cool,” or “Heat.”

4

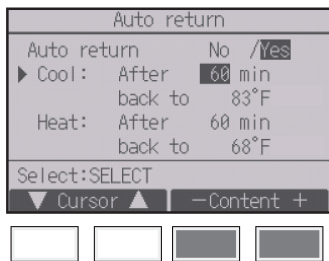

Change the settings with the **F3** or **F4** button.

- Auto return: No (disable)/Yes (enable)
- Cool: Timer setting range is 30 to 120 minutes in 10-minute increments. Temperature setting range is 19 to 30°C (67 to 87°F) (1°C/1°F increments).
- Heat: Timer setting range is 30 to 120 minutes in 10-minute increments. Temperature setting range is 17 to 28°C (63 to 83°F) (1°C/1°F increments).

Press the **SELECT** button to save the settings. “Cool” includes “Drying” and “Auto Cool” modes, and “Heat” includes “Auto Heat” mode.

The screen to set the selected item will appear.

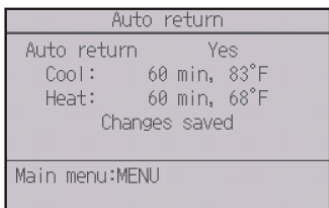

### Navigating through the screens

- To go back to the Main menu ..... **MENU** button
- To return to the previous screen ..... **RETURN** button

Timer or preset temperature settings will not be effective when the temperature range is restricted, when the HOLD function is enabled, and when the system is centrally controlled (when the temperature range setting from local controller is prohibited). When the system is centrally controlled (when timer operation from local remote controller is prohibited), only the timer setting will be ineffective.



## Setting the energy-saving operation schedule

### Button operation

1

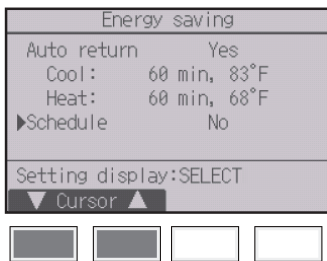

Bring up the “Energy saving” screen. (Refer to page 47.)

Move the cursor to “Schedule,” and press the **SELECT** button.

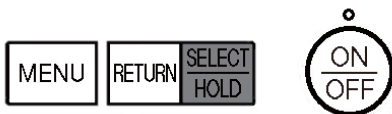

2

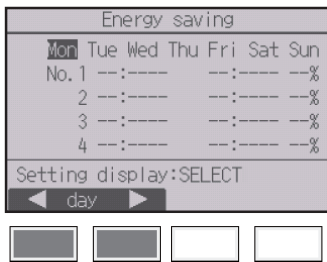

The screen to see the schedule will appear.

Press the **F1** or **F2** button to see the settings for each day of the week.

Press the **SELECT** button to go to the setting screen.

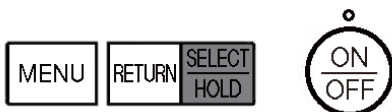

3

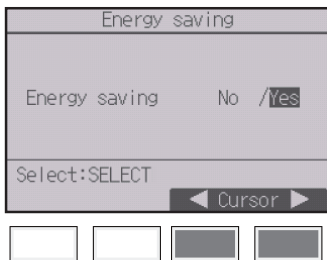

The screen to enable (Yes)/disable (No) the energy-saving operation schedule will appear.

Select “No” or “Yes” with the **F3** or **F4** button.

Press the **SELECT** button to go to the setting change/day of the week selection screen.

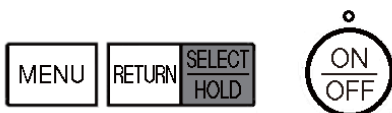

# Function settings

4

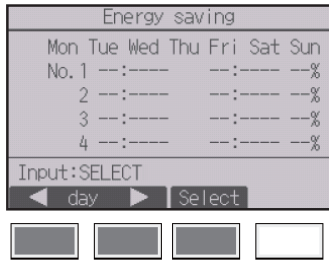

The setting change/day of the week selection screen will appear.

Up to four operation patterns can be set for each day. Move the cursor to the desired day of the week with the **[F1]** or **[F2]** button, and press the **[F3]** button to select it. (Multiple days can be selected.)

Press the **[SELECT]** button to go to the pattern setting screen.

5

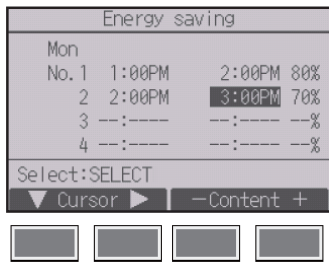

The pattern setting screen will appear.

Press the **[F1]** button to move the cursor to the desired pattern number.

Move the cursor to the desired item with the **[F2]** button out of the start time, stop time, and energy-saving rate (arranged in this order from the left).

Change the settings with the **[F3]** or **[F4]** button.

- Start/Stop time: settable in 5-minute increments
  - \* Press and hold the button to rapidly advance the numbers.
- Energy-saving rate: The setting range is 0% and 50 to 90% in 10% increments.

Press the **[SELECT]** button to save the settings. A confirmation screen will appear.

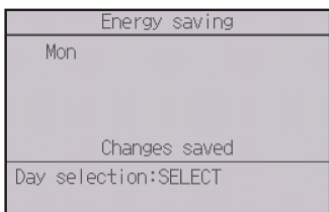

The lower the value, the greater the energy-saving effect.

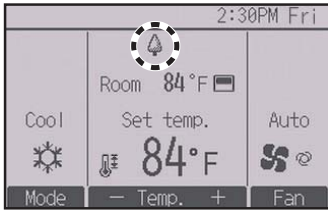

 will appear on the Main display in the Full mode when the unit is operated in the energy saving mode.

#### **Navigating through the screens**

- To go back to the setting change/day of the week selection screen ..... **SELECT** button
- To go back to the Main menu ..... **MENU** button
- To return to the previous screen ..... **RETURN** button

# Function settings

## Clock



### Button operation

1

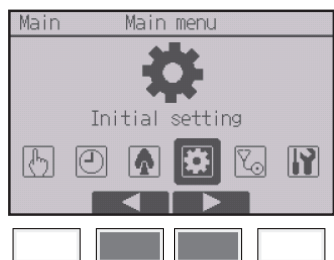

Select “Initial setting” from the Main menu (refer to page 22), and press the **SELECT** button.

**Clock setting is required before making the following settings.**

- On/Off timer
- Weekly timer
- OU silent mode
- Energy saving

If a given system has no system controllers, the clock time will not automatically be corrected. In this case, periodically correct the clock time.

2



Move the cursor to “Basic setting” with the **F1** or **F2** button, and press the **SELECT** button.

3



Select “Clock” with the **F1** or **F2** button, and press the **SELECT** button.

4

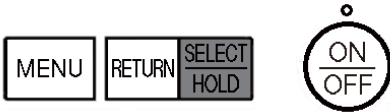

Move the cursor to “Clock” with the **F1** or **F2** button, and press the **SELECT** button.

5

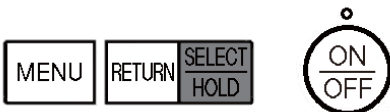

Move the cursor to the desired item with the **F1** or **F2** button out of year, month, date, hour, or minute. Increase or decrease the value for the selected item with the **F3** or **F4** button, and press the **SELECT** button.

A confirmation screen will appear.

**Navigating through the screens**

- To go back to the Main menu ..... **MENU** button
- To return to the previous screen ..... **RETURN** button

# Function settings

## Daylight saving time



### Function description

The start/end time for daylight saving time can be set. The daylight saving time function will be activated based on the setting contents.

- If a given system has a system controller, disable this setting to keep the correct time.
- At the beginning and the end of daylight saving time, the timer may go into action twice or not at all.
- This function will not work unless the clock has been set.

### Button operation

1

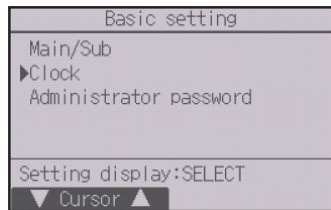

Select “Clock” from the Basic setting menu, and press the **SELECT** button.

2

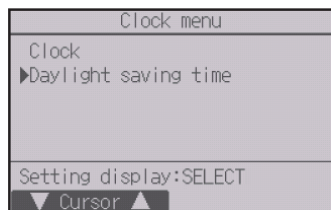

Move the cursor to “Daylight saving time” with the **F1** or **F2** button, and press the **SELECT** button.

# 3

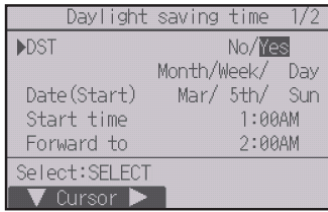

Move the cursor to the following items with the **[F1]** button to make the settings.

- **DST**  
Select “No” (disable) or “Yes” (enable) with the **[F2]** button. The default setting is “No.”
- **Date(Start)\*1**  
Set the day of the week, week number, and month with the **[F3]** or **[F4]** button. The default setting is “Sun/5th/Mar.”
- **Start time**  
Set the start time for daylight saving time with the **[F3]** or **[F4]** button.
- **Forward to**  
Set the time when the clock is to be set forward to at the start time above with the **[F3]** or **[F4]** button.
- **Date(End)\*1 (2nd page)**  
Set the day of the week, week number, and month with the **[F3]** or **[F4]** button. The default setting is “Sun/5th/Oct.”
- **End time (2nd page)**  
Set the end time for daylight saving time with the **[F3]** or **[F4]** button.
- **Backward to (2nd page)**  
Set the time when the clock is to be set backward to at the end time above with the **[F3]** or **[F4]** button.

\*1 If “5th” is selected for the week number and the 5th week does not exist in the selected month of the year, the setting is considered to be “4th.”

Press the **[SELECT]** button to save the settings. A confirmation screen will appear.

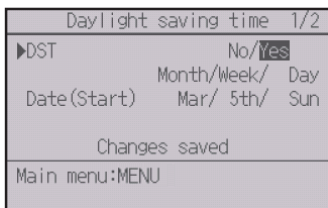

**Navigating through the screens**

- To go back to the Main menu ..... **[MENU]** button
- To return to the previous screen ..... **[RETURN]** button

# Function settings

## Main display



### Button operation

1

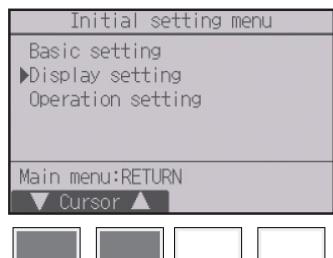

Select “Display setting” from the Initial setting menu, and press the **SELECT** button.



2



Move the cursor to “Main display” with the **F1** or **F2** button, and press the **SELECT** button.



3

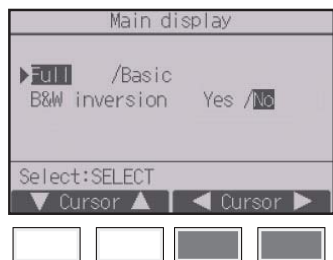

Select “Full” or “Basic” (refer to page 8) with the **F3** or **F4** button, and press the **SELECT** button.

A confirmation screen will appear.



#### Navigating through the screens

- To go back to the Main menu ..... **MENU** button
- To return to the previous screen ..... **RETURN** button



# Black and white inversion setting



## Button operation

1

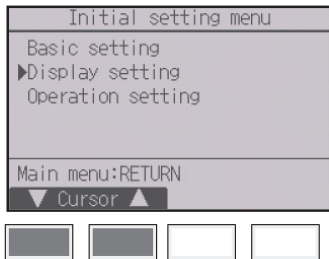

Select “Display setting” from the Initial setting menu, and press the **SELECT** button.

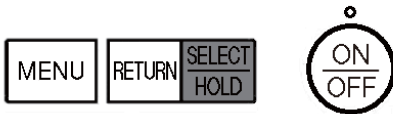

2



Move the cursor to “Main display” with the **F1** or **F2** button, and press the **SELECT** button.

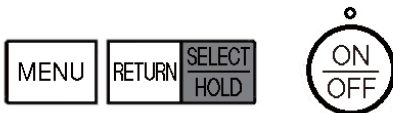

3

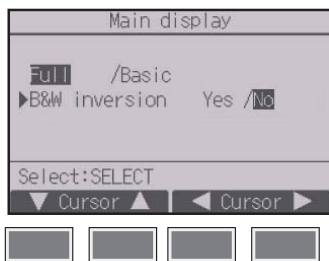

Select “B&W inversion” with the **F1** or **F2** button, and select the display mode “Yes” or “No” with the **F3** or **F4** button, and press the **SELECT** button. (The factory setting is “No.”)

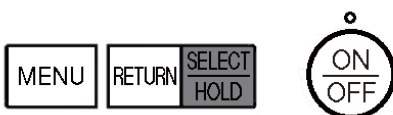

### Navigating through the screens

- To go back to the Main menu ..... **MENU** button
- To return to the previous screen ..... **RETURN** button

# Function settings

---

---

4

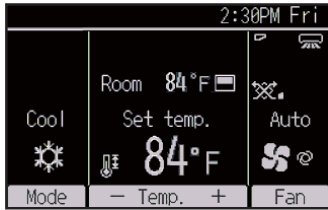

Selecting “Yes” will invert the colors of the display, turning white background to black and black characters to white as shown at left.

# Contrast•Brightness



## Button operation

1

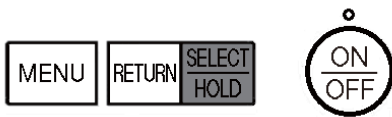

Select “Display setting” from the Initial setting menu, and press the **SELECT** button.

2

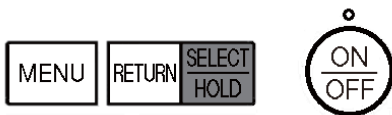

Move the cursor to “Contrast•Brightness” with the **F1** or **F2** button, and press the **SELECT** button.

3

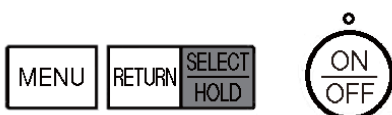
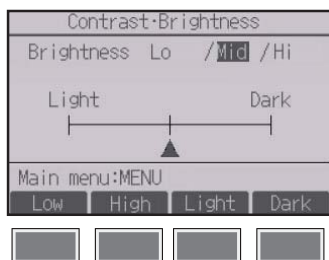

Adjust the brightness with the **F1** or **F2** button.  
Adjust the contrast with the **F3** or **F4** button,  
and press the **MENU** or **RETURN** button.

### Navigating through the screens

- To go back to the Main menu ..... **MENU** button
- To return to the previous screen ..... **RETURN** button

# Function settings

## Language selection



### Function description

The desired language can be set. The language options are English, French, and Spanish.

### Button operation

1

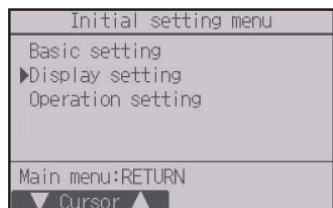

Select “Display setting” from the Initial setting menu, and press the **SELECT** button.



2



Move the cursor to “Language selection” with the **F1** or **F2** button, and press the **SELECT** button.



3

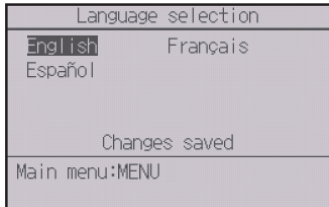

Move the cursor to the language you desire with the **[F1]** through **[F4]** buttons, and press the **[SELECT]** button to save the setting.

When the power is on for the first time, the Language selection screen will be displayed. Select a desired language. The system will not start-up without language selection.

A screen will appear that indicates the setting has been saved.

#### Navigating through the screens

- To go back to the Main menu ..... **[MENU]** button
- To return to the previous screen ..... **[RETURN]** button

# Function settings

## Initialize remote controller



### Function description

The remote controller can be initialized to the factory shipment state. Note that the following data will be initialized.

The remote controller will automatically be started up after being initialized.

Timer setting, Weekly timer setting, OU silent mode setting, Energy saving setting, Energy saving option setting, Main/Sub setting, Clock setting, Daylight saving time setting, Main display setting, Contrast•Brightness setting, Display details setting, Auto mode setting, Setback mode setting, Model name setting, Serial No. setting, Dealer information setting, Error information, Administrator password, Maintenance password

### Button operation

1



Select "Others" from the Service menu, and press the **SELECT** button.

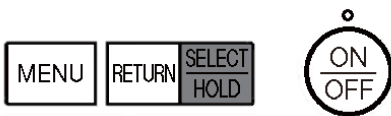

2



Move the cursor to "Initialize remote controller" with the **F1** or **F2** button, and press the **SELECT** button.

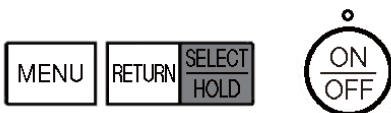



3

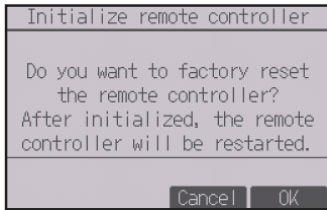

Select "OK" with the **F4** button.

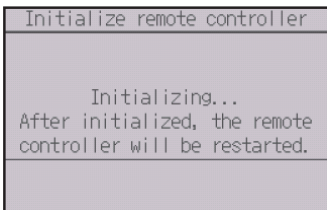

The remote controller will automatically be started up after being initialized.

# Function settings

## Remote controller information



### Function description

The information of the remote controller in use can be checked.

### Button operation

1

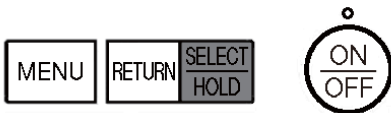

Select “Others” from the Service menu, and press the **SELECT** button.

2

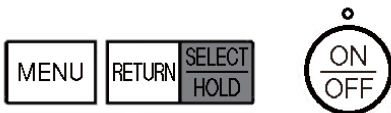

Move the cursor to “Remote controller information” with the **F1** or **F2** button, and press the **SELECT** button.

3

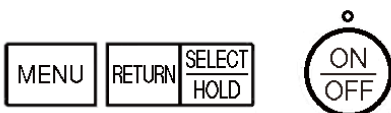
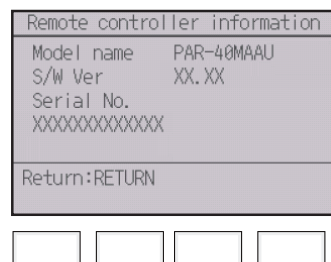

The model name, software version, and serial number of the remote controller in use can be checked.



# Troubleshooting

## Error information

**When an error occurs, the following screen will appear and the operation LED will blink. Check the error status, stop the operation, and consult your dealer.**

### Button operation

1

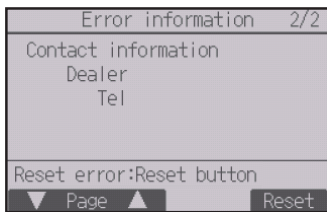
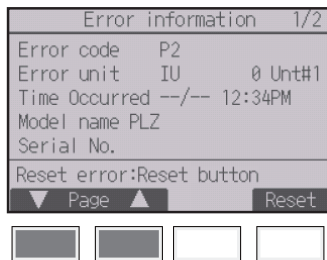

Error code, error unit, refrigerant address, unit model name, date and time on which an error occurred, and serial number will appear.

The model name and serial number will appear only if the information have been registered.

Press the **[F1]** or **[F2]** button to go to the next page.

Contact information (dealer's phone number) will appear if the information have been registered.

# Troubleshooting

2

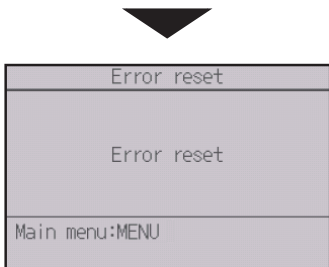
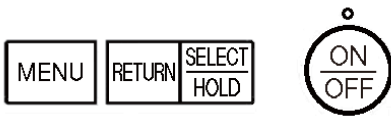
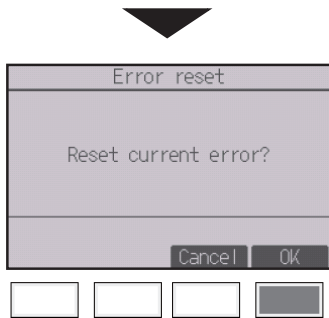
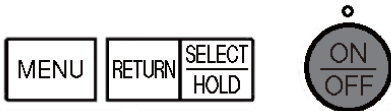
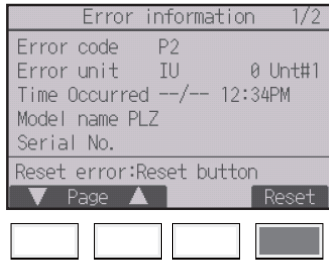

Press the **[F4]** button or the **[ON/OFF]** button to reset the error that is occurring.

**Errors cannot be reset while the ON/OFF operation is prohibited.**

Select "OK" with the **[F4]** button.

A confirmation screen will appear.

**Navigating through the screens**

- To go back to the Main menu ..... **[MENU]** button



## Checking the error information

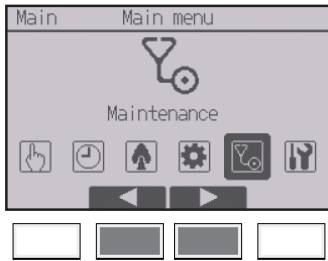

While no errors are occurring, page 2/2 of the error information (refer to page 65) can be viewed from the menu operation.

Select “Maintenance” menu from the Main menu, and press the **SELECT** button.

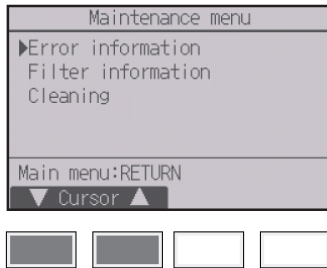
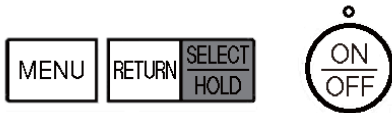

To display the error information screen, select “Error information” from the Maintenance menu.

Errors cannot be reset.

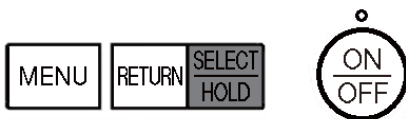

# Troubleshooting

## No occupancy Auto-OFF

The following screen will appear for the 3D i-See sensor panel model when the unit is stopped due to the No occupancy Auto-OFF function of the energy saving option. Refer to the indoor unit Instruction Book for the 3D i-See sensor setting.

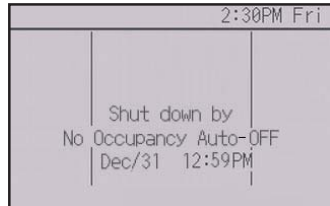

# Maintenance

## Filter information

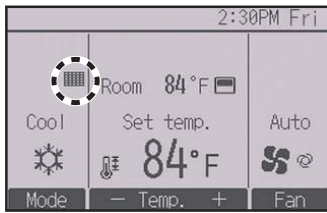

 will appear on the Main display in the Full mode when it is time to clean the filters.

**Wash, clean, or replace the filters when this sign appears.**

**Refer to the indoor unit Instructions Manual for details.**

### Button operation

1

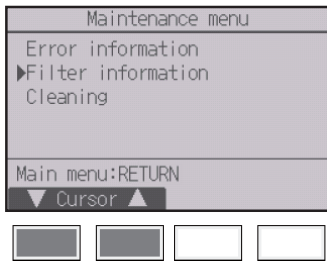

Select "Filter information" from the Maintenance menu, and press the **SELECT** button.

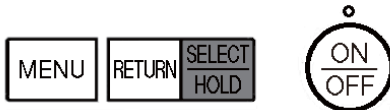

2



Press the **F4** button to reset filter sign.

Refer to the indoor unit Instructions Manual for how to clean the filter.

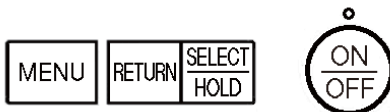

# Maintenance

3

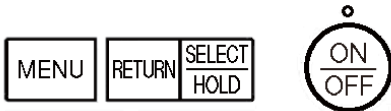
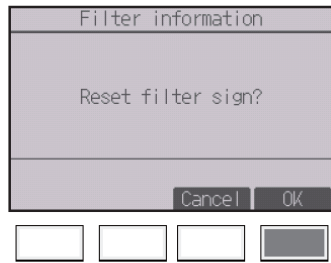

Select "OK" with the **F4** button.

A confirmation screen will appear.

### Navigating through the screens

- To go back to the Main menu ..... **MENU** button
- To return to the previous screen ..... **RETURN** button



When the  is displayed on the Main display in the Full mode, the system is centrally controlled and the filter sign cannot be reset.

If two or more indoor units are connected, filter cleaning timing for each unit may be different, depending on the filter type.

The icon  will appear when the filter on the main unit is due for cleaning.

When the filter sign is reset, the cumulative operation time of all units will be reset.

The icon  is scheduled to appear after a certain duration of operation, based on the premise that the indoor units are installed in a space with ordinary air quality. Depending on the air quality, the filter may require more frequent cleaning.

The cumulative time at which filter needs cleaning depends on the model.

# Specifications

## Controller specifications

	Specification
Product size	120(W) × 120(H) × 14.5(D) mm (4 23/32 × 4 23/32 × 37/64 [in])
Net weight	0.19 kg (27/64 lbs)
Rated power supply voltage	12 VDC (supplied from indoor units)
Power consumption	0.3 W
Usage environment	Temperature 0 ~ 40°C (32 ~ 104°F) Humidity 25 ~ 90%RH (with no dew condensation)
Material	Main body: ABS

**Note:**

This equipment has been tested and found to comply with the limits for a Class B digital device, pursuant to Part 15 of the FCC Rules. These limits are designed to provide reasonable protection against harmful interference in a residential installation. This equipment generates, uses and can radiate radio frequency energy and, if not installed and used in accordance with the instructions, may cause harmful interference to radio communications.

However, there is no guarantee that interference will not occur in a particular installation.

If this equipment does cause harmful interference to radio or television reception, which can be determined by turning the equipment off and on, the user is encouraged to try to correct the interference by one or more of the following measures:

- Reorient or relocate the receiving antenna.
- Increase the separation between the equipment and receiver.
- Connect the equipment into an outlet on a circuit different from that to which the receiver is connected.
- Consult the dealer or an experienced radio/TV technician for help.

# Specifications

## Function list (as of December 1, 2018)

○ : Supported    × : Unsupported

	Function	CITY MULTI	M/P-series	Required password
Power	Power ON/OFF	○	○	-
Settings	Operation mode	○	○	-
	Auto (dual set point) mode	○	○	-
	Preset temperature	○	○	-
	Fan speed	○	○	-
	HOLD	○	○	-
Operation menu	Vane•Louver•Vent. (Lossnay)	○	○	-
	High power	×	○	-
	Manual vane angle	○	○	-
	3D i-See sensor	○	○	-
Timer menu	Timer (On/Off timer)	○	○	administrator
	Timer (Auto-Off timer)	○	○	administrator
	Weekly timer	○	○	administrator
	OU silent mode	○	○	administrator
Energy saving menu	Temperature range restriction	○	○	administrator
	Operation lock function	○	○	administrator
	Auto return	○	○	administrator
	Schedule	×	○	administrator
Initial setting menu	Main/Sub	○	○	administrator
	Clock	○	○	administrator
	Clock display format setting	○	○	administrator
	Daylight saving time	○	○	administrator
	Main display	○	○	administrator
	Black and white inversion	○	○	administrator
	Contrast•Brightness	○	○	administrator
	Language selection	○	○	administrator
	Password (Administrator)	○	○	administrator
Service menu	Initialize remote controller	○	○	maintenance
	Remote controller information	○	○	maintenance
	Test run	○	○	maintenance
	Model information input	○	○	maintenance
	Dealer information input	○	○	maintenance
	Function setting	○	○	maintenance
	Smooth maintenance	×	○	maintenance
	Password (Maintenance)	○	○	maintenance
Maintenance menu	Auto descending panel	○	○	-
	Error information	○	○	-
	Filter information	○	○	-

\* The supported functions vary depending on the unit model.





## List of functions that can/cannot be used in combination

	High power	On/Off timer	Auto-off timer	Weekly timer	OU silent mode	Temperature range	Operation lock	Auto return	Energy saving schedule	Setback
High power		○	○	○	△1	○	△2	○	△1	×3
On/Off timer	○		○	×1	○	○	○	○	○	○
Auto-off timer	○	○		○	○	○	○	○	○	○
Weekly timer	○	×1	○		○	○	○	○	○	○
OU silent mode	△1	○	○	○		○	○	○	○	○
Temperature range	○	○	○	○	○		○	×2	○	△3
Operation lock	△2	○	○	○	○	○		○	○	△2
Auto return	○	○	○	○	○	×2	○		○	△4
Energy saving schedule	△1	○	○	○	○	○	○	○		○
Setback	×3	○	○	○	○	△3	△2	△4	○	

○ : Can be used in combination    × : Cannot be used in combination    △ : Restricted

△ 1: This function is enabled after completing the high power operation because the high power operation has the higher priority.

△ 2: This function cannot be operated if some operation is locked.

△ 3: Temperature range setting cannot be used for Setback operation.

△ 4: Auto return function cannot be used for Setback operation.

× 1: Weekly timer setting is not effective because On/Off timer has the higher priority.

× 2: Auto return function cannot be used because Temperature range setting has the higher priority.

× 3: When the unit is operated in the Setback mode, High power operation cannot be used. High power operation can be used only when the unit is operated in the Cool, Heat, or Auto mode.



Système de contrôle CITY MULTI  
et climatiseurs des séries M et P

## **Contrôleur à distance MA PAR-40MAAU**

### **Manuel d'utilisation**

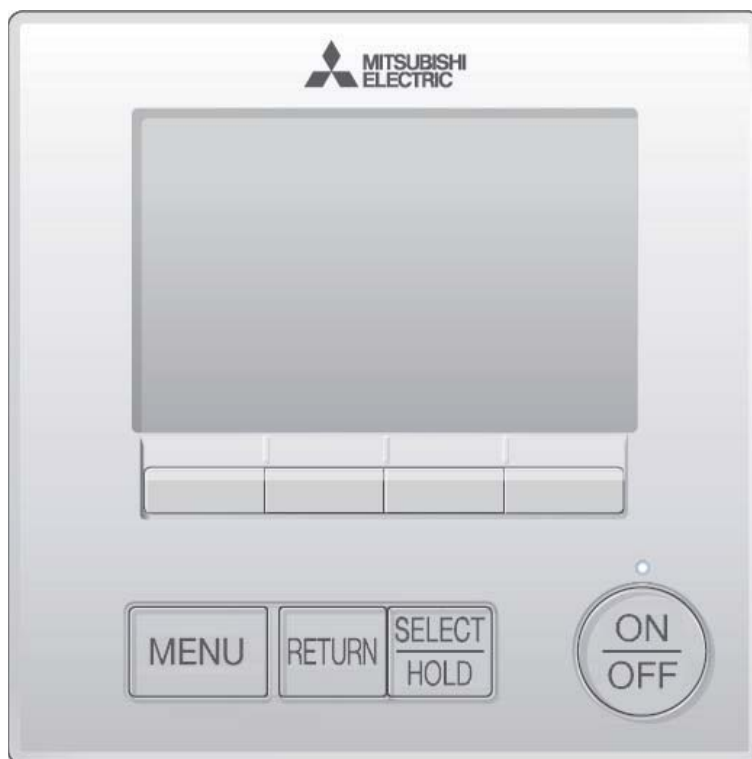

Avant toute utilisation, lire attentivement les instructions de ce manuel pour utiliser le produit correctement.

Conservez-le pour vous y référer ultérieurement.

Assurez-vous que ce CD-ROM et le manuel simplifié sont bien remis à tout futur utilisateur.

Pour assurer la sécurité et le bon fonctionnement de la télécommande, elle doit être installée uniquement par du personnel qualifié.



# Table des matières



---

---

Consignes de sécurité .....	4
Caractéristiques de la télécommande .....	6
Interface de la télécommande .....	6
Écran principal de réglage .....	8
Structure et icônes des menus .....	10
Structure des menus .....	10
Explication des icônes .....	13
Opérations de base .....	14
Marche / Arrêt .....	14
Réglage de mode de fonctionnement, température, vitesse ventilateur et Verrouillage .....	15
Naviguer dans le menu .....	20
Liste du Menu général .....	20
Restrictions pour la télécommande secondaire .....	22
Naviguer dans le Menu général .....	23
Réglages des fonctions .....	24
Vane•Volet•Vent(Lossnay) .....	24
Forte puissance .....	27
Angle de volet manuel .....	28
Timer (ON/OFF timer) .....	31
Timer (Arrêt auto timer) .....	34
Horloge hebdomadaire .....	36
Mode silence unité extérieure .....	39
Limites .....	42
Économie d'énergie .....	48
Horloge .....	53
Heure d'été .....	55
Écran principal de réglage .....	57
Réglage de l'inversion noir et blanc .....	58
Contraste•Luminosité .....	60
Sélection de la langue .....	61
Initialiser la télécommande .....	63
Informations sur la télécommande .....	65
Résolution des problèmes .....	66
Information de défaut .....	66
Arrêt automatique en non occupation .....	69
Maintenance .....	70
Informations sur le filtre .....	70
Caractéristiques .....	72
Caractéristiques de la télécommande .....	72
Liste des fonctions (au 1er décembre 2018) .....	73
Liste des fonctions compatibles / incompatibles entre elles ...	74

# Consignes de sécurité

- Lisez attentivement les consignes de sécurité ci-après avant toute utilisation.
- Respectez scrupuleusement ces consignes pour assurer la sécurité.

 <b>AVERTISSEMENT</b>	Signale un risque de blessure grave, voire mortelle.
 <b>ATTENTION</b>	Signale un risque de blessure grave ou de dommage matériel.

- Après avoir lu ce manuel, remettez-le à l'utilisateur final pour qu'il puisse le consulter en cas de besoin.
- Conservez ce manuel pour pouvoir le consulter en cas de besoin. Ce manuel doit être fourni aux personnes chargées de réparer ou de déplacer la télécommande. Assurez-vous que le manuel est bien remis à tout futur utilisateur.

## Précautions générales

### **AVERTISSEMENT**

N'installez pas l'unité en un endroit où se trouvent de grandes quantités d'huile, de vapeur, de solvants organiques ou de gaz corrosifs tels du gaz sulfurique ou encore là où sont fréquemment utilisés des aérosols ou des solutions acides/alcalines. Ces substances peuvent affecter les performances de l'unité ou provoquer la corrosion de certains de ses composants, ce qui peut donner lieu à des défauts de fonctionnement, des dégagements de fumée ou même une électrocution ou un incendie.

Ne lavez pas la télécommande avec de l'eau ou tout autre liquide afin de prévenir tout risque de court-circuit, de fuite électrique, d'électrocution, de dysfonctionnement, de fumée ou d'incendie.

N'utilisez pas les commutateurs/touches ou d'autres parties électriques avec les mains mouillées afin de prévenir tout risque d'électrocution, de dysfonctionnement, de fumée ou d'incendie.

Lors de la désinfection de l'appareil à l'aide d'alcool, aérer la pièce de manière adéquate. Les vapeurs d'alcool autour de l'appareil peuvent provoquer un incendie ou d'explosion lorsque l'appareil est allumé.

Pour éviter tout risque de lésion ou d'électrocution, éteignez la télécommande et couvrez-la avant de pulvériser un quelconque produit chimique dans l'environnement de celui-ci.

Pour éviter tout risque de blessure ou d'électrocution, éteignez la télécommande et coupez l'alimentation électrique avant de la nettoyer, de l'examiner, ou avant toute opération d'entretien de celle-ci.

En cas d'anomalie (odeur de brûlé, etc.), arrêtez le système, mettez-le hors tension et contactez immédiatement votre revendeur. L'utilisation continue du produit peut être la cause d'une électrocution, d'un mauvais fonctionnement, ou d'un incendie.

Installez correctement toutes les protections requises pour protéger la télécommande contre l'humidité et la poussière. L'accumulation de poussière et d'eau peut provoquer des électrocutions, de la fumée ou un incendie.

### **ATTENTION**

Pour prévenir tout risque d'incendie ou d'explosion, ne placez pas de matériaux inflammables et ne pulvérisiez pas de substances inflammables dans l'environnement de la télécommande.

Pour prévenir tout risque d'endommager la télécommande, ne pulvérisiez pas d'insecticide ou tout autre aérosol inflammable directement dessus.

Pour réduire le risque de pollution, consultez une agence agréée pour plus d'informations sur la mise au rebut de la télécommande.

Ne touchez pas l'écran tactile, les commutateurs ou les boutons avec un objet pointu ou tranchant afin de prévenir tout risque d'électrocution ou de dysfonctionnement.

Évitez le contact avec les bords tranchants de certaines parties afin de prévenir tout risque de blessure et d'électrocution.

Pour prévenir tout risque de blessure, portez un équipement de protection lors de toute intervention sur la télécommande.

N'exercez pas une force excessive sur les parties en verre pour éviter qu'elles ne se brisent et provoquent des blessures.

## Précautions pour le déplacement ou la réparation de la télécommande

### **AVERTISSEMENT**

Seul un personnel qualifié doit être autorisé à réparer la télécommande ou à la changer de place. N'essayez pas de démonter ou de modifier vous-même la télécommande. Une installation ou une réparation non conforme peut entraîner des blessures, une électrocution ou un incendie.

### **ATTENTION**

Pour prévenir tout risque de court-circuit, d'électrocution, d'incendie ou de dysfonctionnement, ne touchez pas le circuit imprimé avec des outils ou vos mains et ne laissez pas la poussière s'accumuler dessus.

## Précautions supplémentaires

Pour prévenir tout dommage de la télécommande, utilisez des outils appropriés pour son installation, son inspection ou sa réparation.

Cette télécommande est exclusivement destinée à être utilisée avec le système de gestion d'immeuble Mitsubishi Electric. L'utilisation de cette télécommande avec d'autres systèmes ou à d'autres fins peut entraîner des dysfonctionnements.

Cet appareil n'est pas destiné à être utilisé par des personnes (enfants inclus) dont les capacités mentales, sensorielles ou physiques sont réduite, ou qui ne disposent pas de l'expérience et des connaissances requises, sauf si une personne responsable de leur sécurité assure leur surveillance ou leur formation dans le cadre de l'utilisation de l'appareil. Les enfants doivent être surveillés de manière à ce qu'ils ne puissent pas jouer avec l'appareil.

N'utilisez pas de benzène, de diluant ou d'abrasif chimique pour nettoyer la télécommande, afin d'éviter de la décolorer. Pour nettoyer la télécommande, nettoyez avec un chiffon doux imbibé d'un détergent doux dilué dans la quantité d'eau appropriée et essuyez avec un chiffon humide, puis avec un chiffon sec. Ne pas utiliser de détergent brut.

Protégez la télécommande contre l'électricité statique pour éviter de l'endommager.

Cet appareil est prévu pour être utilisé par des utilisateurs experts ou formés dans les magasins, l'industrie légère et les fermes ou pour une utilisation commerciale par des personnes non initiées.

Si le câble électrique est endommagé, il doit être remplacé par le fabricant, son agent de service ou une personne de qualification similaire afin d'éviter tout risque.

# Caractéristiques de la télécommande

## Interface de la télécommande

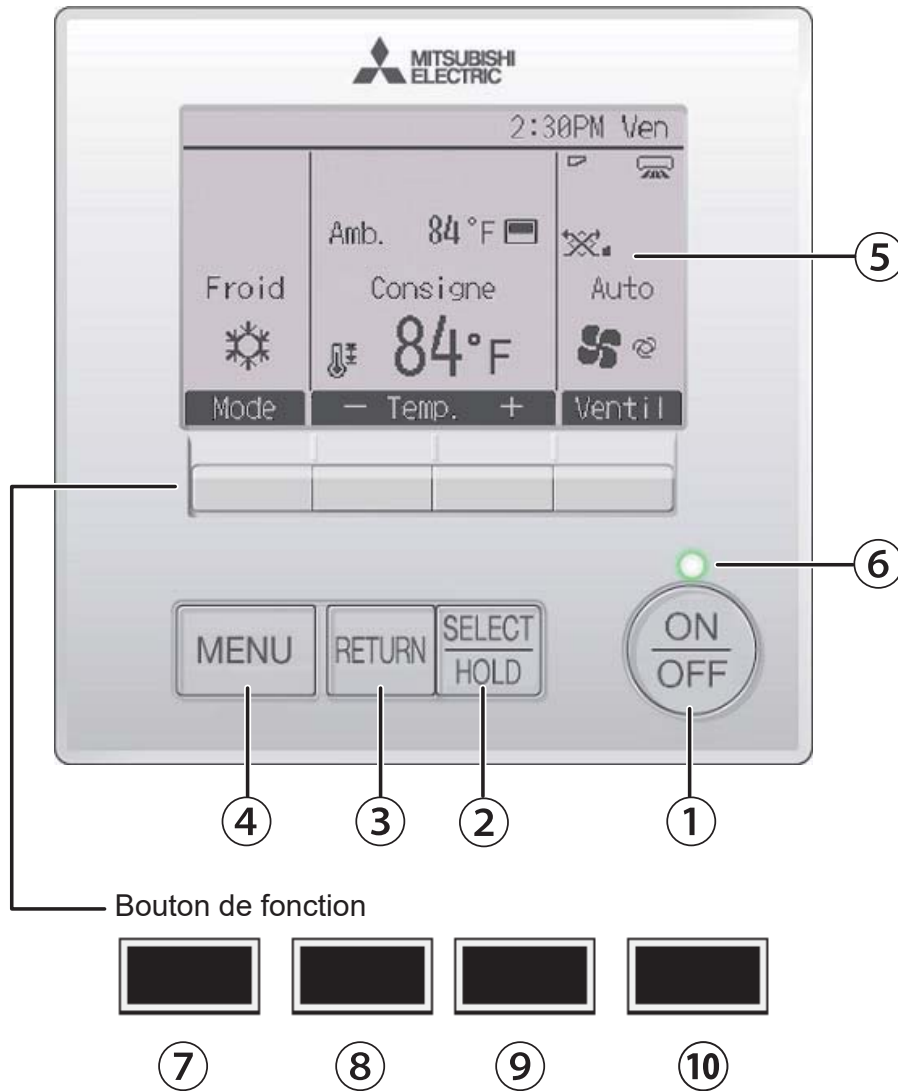





### ① Bouton **MARCHE/ARRÊT**

Appuyez sur ce bouton pour allumer ou éteindre l'unité intérieure.

### ② Bouton **CHOIX/VERROUILLAGE**

Appuyez pour enregistrer les paramètres. Lors de l'affichage du Menu général, il sera possible d'activer/de désactiver la fonction Verrouillage en appuyant sur ce bouton.

### ③ Bouton **RETOUR**

Appuyez pour revenir à l'écran précédent.

### ④ Bouton **MENU** Page 23

Appuyez pour ouvrir le Menu général.

### ⑤ LCD à rétroéclairage

Les paramètres de fonctionnement s'affichent.

Lorsque le rétroéclairage est éteint, un simple contact permet d'activer celui-ci pendant une certaine durée qui varie en fonction de l'écran.

Lorsque le rétroéclairage est éteint, appuyez sur un bouton pour l'allumer, il ne réalise alors pas sa fonction. (sauf pour le bouton **MARCHE/ARRÊT**)

### ⑥ Voyant Marche / Arrêt

Ce voyant s'allume en vert lorsque le système est en fonctionnement. Il clignote lorsque la télécommande est en cours de démarrage ou en cas d'erreur.

### ⑦ Bouton de fonction **F1**

Écran principal de réglage : Appuyez pour changer le mode de fonctionnement.  
Écran du menu : La fonction du bouton varie selon l'écran.

Les fonctions réalisées par les boutons varient en fonction de l'écran. Consultez le guide de fonction des boutons en bas de l'écran LCD pour voir les fonctions correspondant à un écran donné. Lorsque le système est commandé de manière centralisée, le guide de la fonction du bouton qui correspond au bouton bloqué ne s'affiche pas.

#### Écran principal de réglage **Menu général**

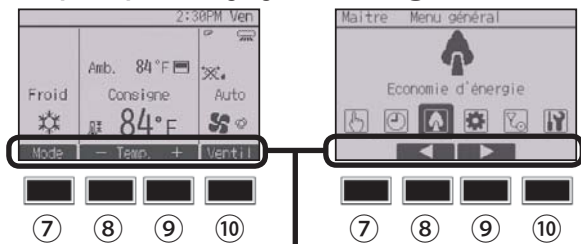

#### Écran du menu



Guide des fonctions

### ⑧ Bouton de fonction **F2**

Écran principal de réglage : Appuyez pour réduire la température.

Menu général : Appuyez pour déplacer le curseur vers la gauche.

Écran du menu : La fonction du bouton varie selon l'écran.

### ⑨ Bouton de fonction **F3**

Écran principal de réglage : Appuyez pour augmenter la température.

Menu général : Appuyez pour déplacer le curseur vers la droite.

Écran du menu : La fonction du bouton varie selon l'écran.

### ⑩ Bouton de fonction **F4**

Écran principal de réglage : Appuyez pour modifier la vitesse du ventilateur.

Écran du menu : La fonction du bouton varie selon l'écran.

# Caractéristiques de la télécommande

## Écran principal de réglage

L'écran principal peut être affiché dans deux modes différents : "complet" et "basic". Le réglage usine est "complet". Pour passer au mode "basic", changez-le dans l'écran principal. (Veuillez vous référer à la page 57.)

### Mode Complet

\* Toutes les icônes sont affichées pour la compréhension.

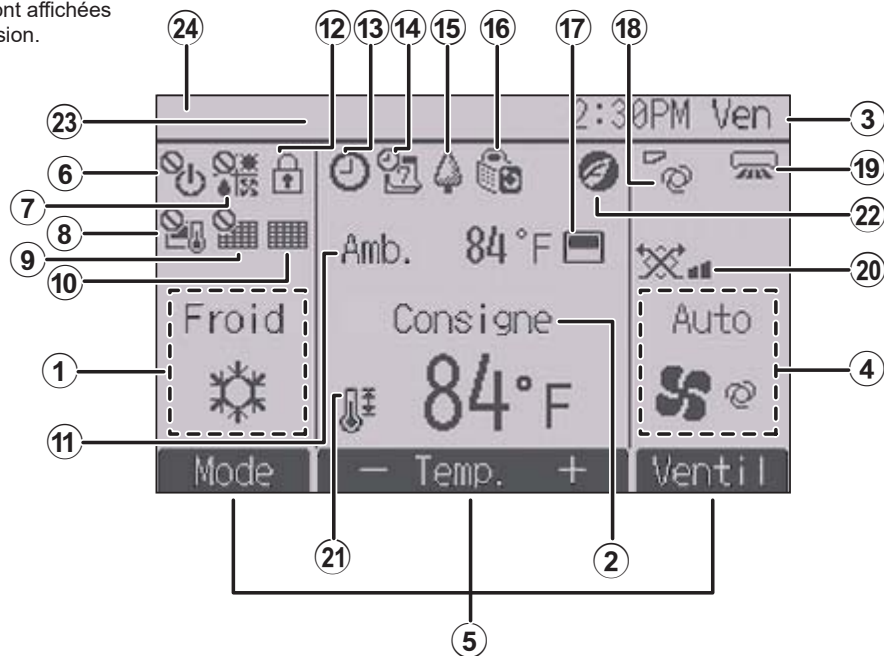

### Mode Basique

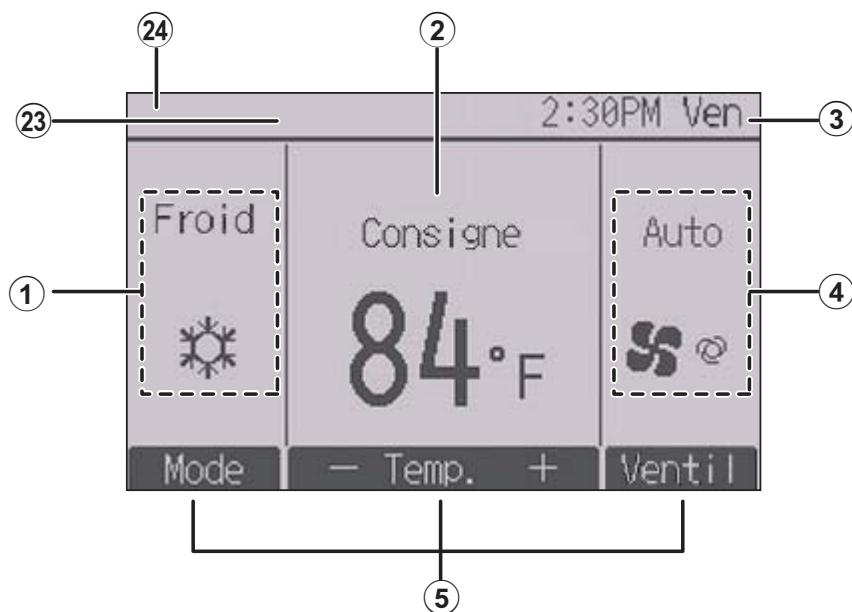

**① Mode de fonctionnement** Page 15

**② Température programmée** Page 17

**③ Horloge**  
Voir le manuel d'installation.

**④ Vitesse du ventilateur** Page 19

**⑤ Guide de fonction du bouton**  
Les fonctions correspondant aux boutons s'affichent ici.

**⑥**   
S'affiche lorsque la fonction ON et la fonction OFF sont contrôlés de manière centralisée.

**⑦**   
S'affiche lorsque le mode de fonctionnement est contrôlé de manière centralisée.

**⑧**   
S'affiche lorsque la température programmée est contrôlée de manière centralisée.

**⑨**   
S'affiche si la remise à zéro du filtre est contrôlée de manière centralisée.

**⑩**  Page 70  
Indique si le filtre a besoin d'entretien.

**⑪ Température de la pièce**  
Voir le manuel d'installation.

**⑫**  Page 45  
S'affiche lorsque les boutons sont verrouillés.

**⑬**  Page 31, 34  
Apparaît lorsque la fonction ON/OFF timer (Page 31) ou Arrêt auto timer (Page 34) est activée.

 apparaît lorsque le timer est désactivé par le système de contrôle centralisé.

 s'affiche si la fonction Verrouillage est activée.

**⑭**  Page 36  
S'affiche si le programmeur hebdomadaire est activé.

**⑮**  Page 50  
S'affiche lorsque le système est en mode économie d'énergie. (Ceci n'apparaîtra pas sur certains modèles d'unités d'intérieur)

**⑯**  Page 39  
S'affiche lorsque les unités extérieures sont en mode silencieux.

**⑰**   
S'affiche lorsque la thermistance intégrée à la télécommande est utilisée pour mesurer la température de la pièce (⑪).

 s'affiche lorsque la thermistance de l'unité intérieure est utilisée pour mesurer la température de la pièce.

**⑱**  Page 25  
Indique le réglage de la vanne.

**⑲**  Page 25  
Indique le réglage de volet.

**⑳**  Page 26  
Indique le réglage de ventilation.

**㉑**  Page 42  
S'affiche lorsque la plage de température programmée est limitée.

**㉒**   
S'affiche lorsque le fonctionnement en économie d'énergie est réalisé à l'aide d'une fonction « 3D i-See sensor ».

**㉓ Contrôlé centralisé**  
S'affiche pendant un certain temps lorsqu'un élément contrôlé de manière centralisée est utilisé.

**㉔ Affichage des erreurs**  
Un code défaut s'affiche en présence d'une erreur. \* Lorsqu'un code défaut s'affiche sur l'écran principal, une erreur s'est produite mais l'unité intérieure peut continuer à fonctionner. En cas d'erreur, notez le code défaut et consultez votre revendeur.

La plupart des réglages (sauf pour le mode MARCHE/ARRÊT, vitesse de ventilateur, température) peuvent se faire à partir du Menu général. (Veuillez vous référer à la page 23.)

# Structure et icônes des menus

## Structure des menus

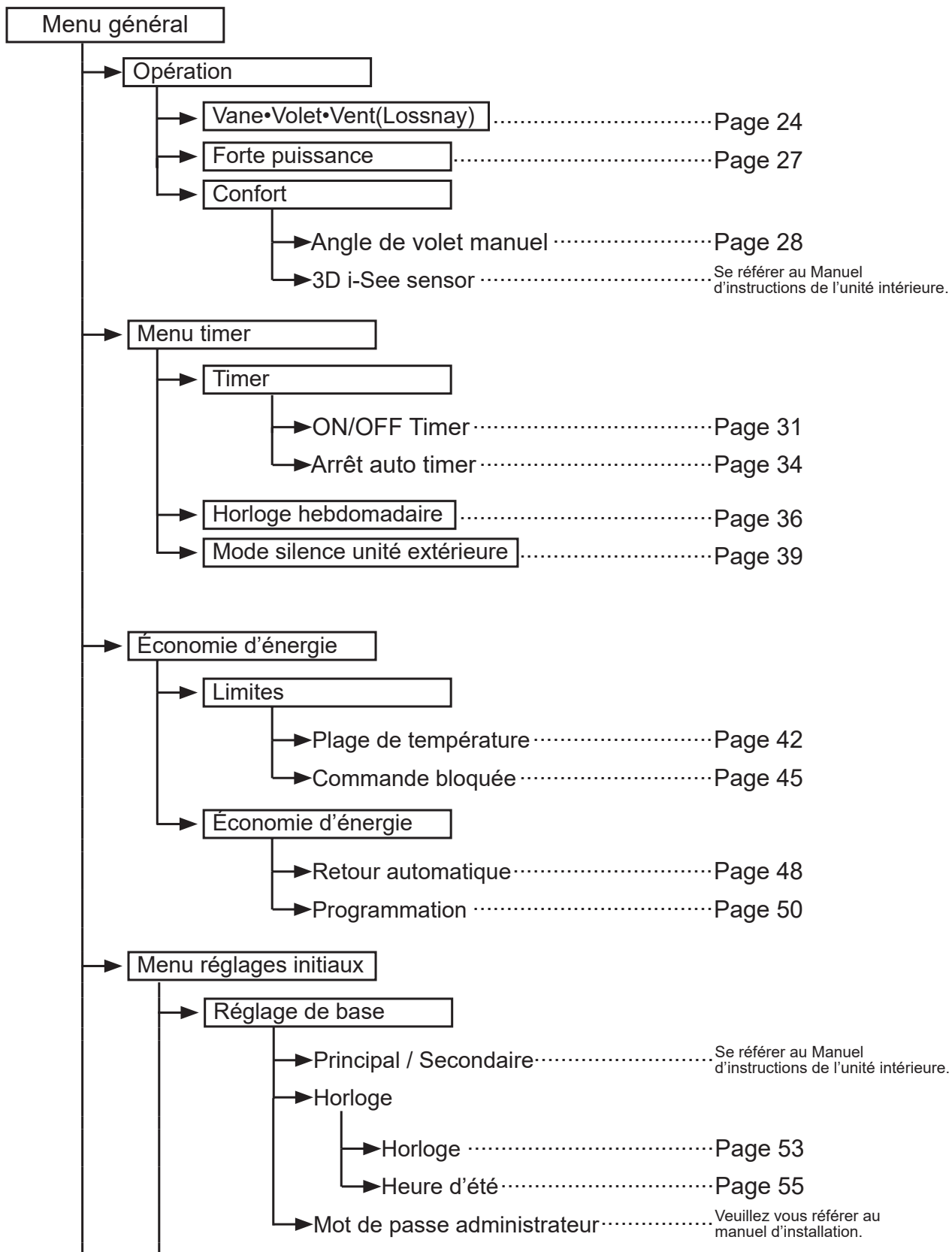

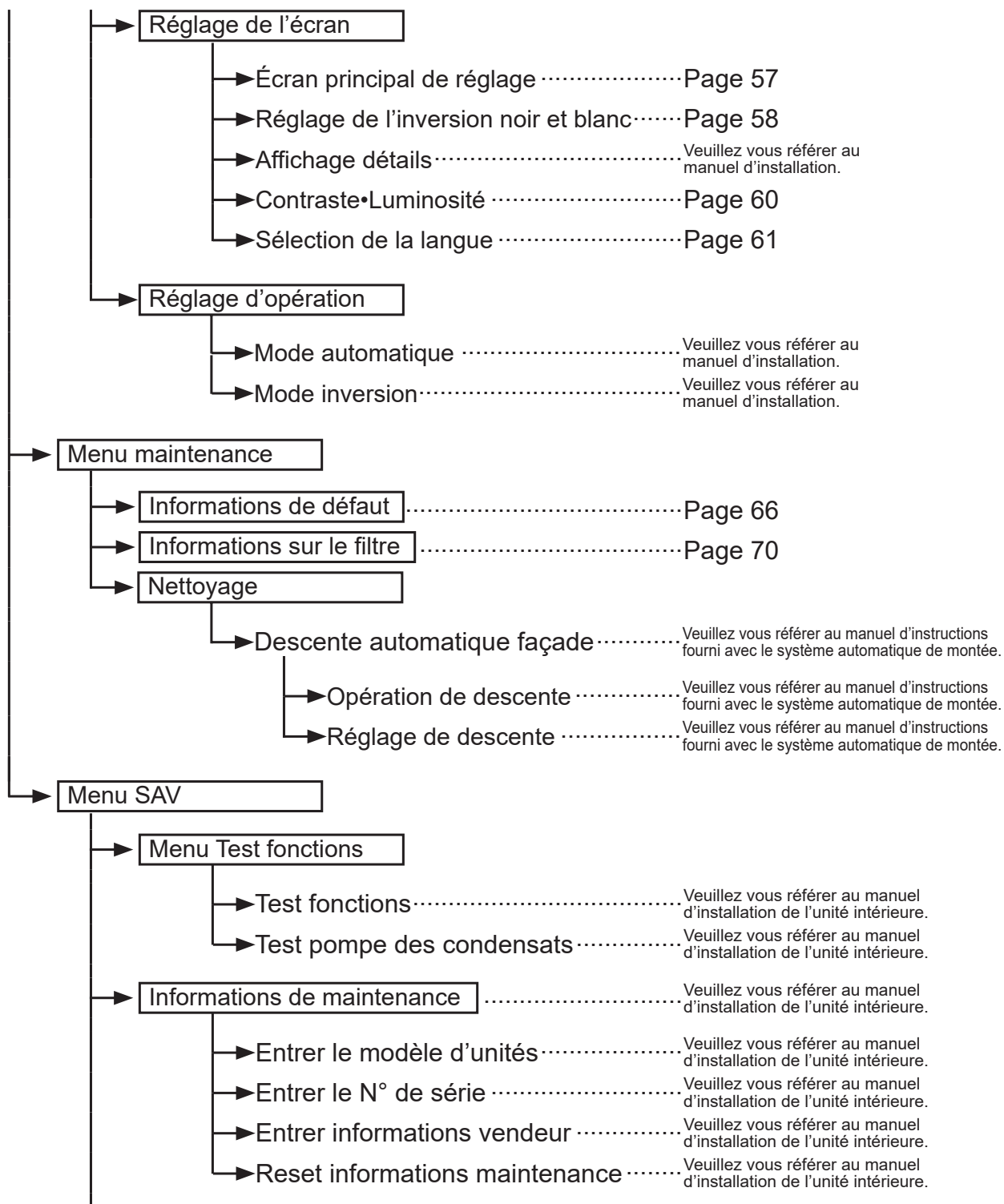

# Structure et icônes des menus

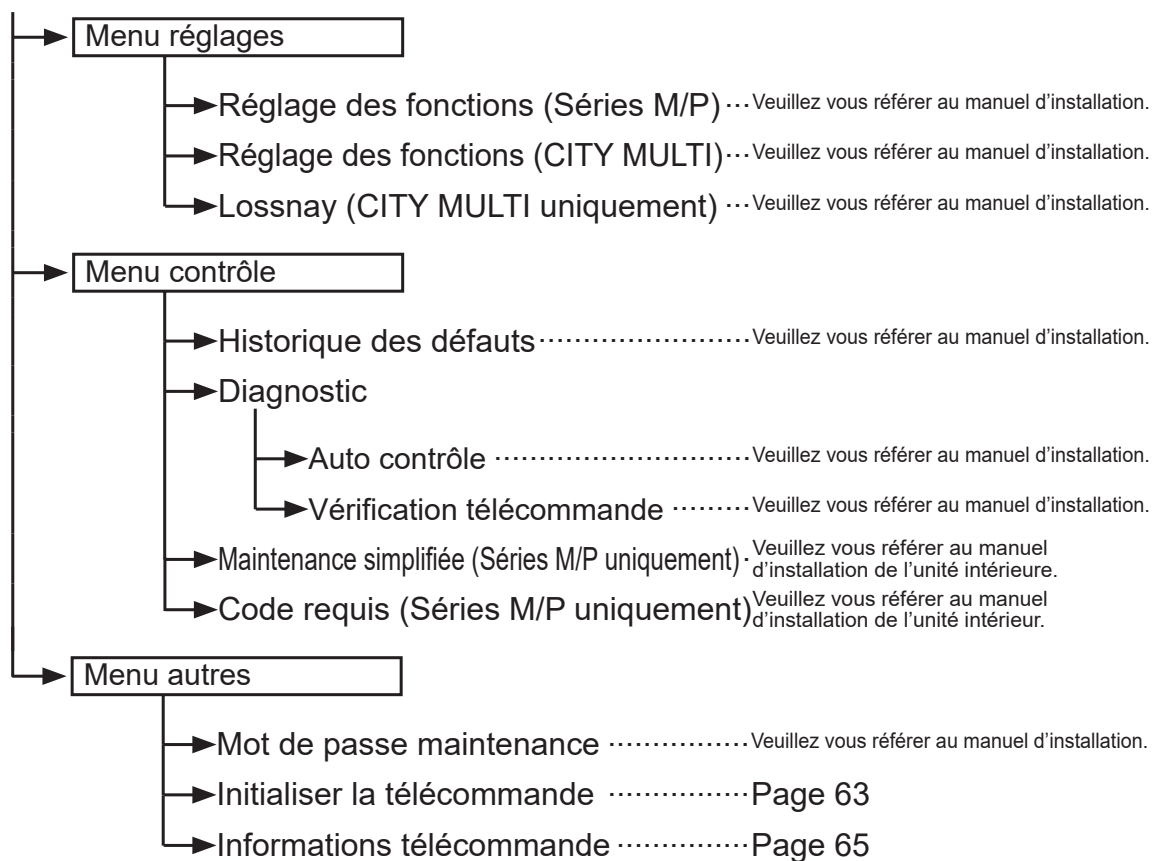







Toutes les fonctions ne sont pas disponibles sur tous les modèles d'unités intérieures.

# Fonctionnement télécommande

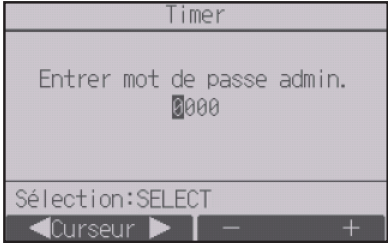
Timer



Le tableau ci-dessous résume les icônes carrées utilisées dans ce manuel.

	<p>Le mot de passe d'utilisateur administrateur ou maintenance doit être entré sur l'écran de saisie de mot de passe pour modifier les paramètres. Aucun réglage ne permet de sauter cette étape.</p>   <p>F1    F2    F3    F4</p> <p><b>F1</b> : Pressez pour déplacer le curseur vers la gauche.  <b>F2</b> : Pressez pour déplacer le curseur vers la droite.  <b>F3</b> : Pressez pour diminuer la valeur de 1.  <b>F4</b> : Pressez pour augmenter la valeur de 1.</p> <p>* Les changements ne peuvent être effectués que si le mot de passe correct est entré.</p>	 <p>Indique un réglage qui ne peut être modifié qu'à partir de la télécommande.</p>
		<p>Indique un réglage qui ne peut être modifié que lorsque les appareils ne sont pas en fonctionnement.</p>
		<p>Indique un réglage qui ne peut être modifié que lorsque les appareils sont en mode refroidissement, chauffage ou automatique.</p> <p>Indique une fonction qui n'est pas disponible lorsque les boutons sont verrouillés, ou lorsque le système est contrôlé centralement.</p>

# Opérations de base

## Marche / Arrêt



Fonctionnement des boutons

### Marche



Pressez le bouton **MARCHE/ARRÊT**.

Le voyant Marche / Arrêt s'allume en vert, et l'appareil démarre.

Lorsque « Éclairage LED » est réglé sur « Non », le voyant Marche / Arrêt ne s'allume pas.

### Arrêt



Pressez de nouveau le bouton **MARCHE/ARRÊT**.

Le voyant Marche / Arrêt s'éteint, et l'appareil s'arrête.





Fonctionnement des boutons

## Mode de fonctionnement



Chaque pression sur le bouton **F1** fait défiler les modes de fonctionnement suivants.

Sélectionnez le mode de fonctionnement désiré.



Froid



Dés humidifié



Ventilateur

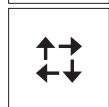

Auto

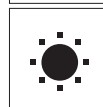

Chaud

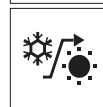

Inversion

- Les modes de fonctionnement qui ne sont pas disponibles pour les modèles d'unités intérieures connectés n'apparaîtront pas sur l'écran.

### Que signifie le fait que l'icône du mode clignote

L'icône de mode clignote lorsque d'autres unités intérieures du même système réfrigérant (connectés au même unité extérieur) sont déjà dans un mode différent. Dans ce cas, les autres unités du même groupe ne peuvent fonctionner que dans le même mode.

# Opérations de base

## Modes Automatique (point de réglage double) et Inversion:

Lorsque le mode de fonctionnement est réglé sur le mode Auto (point de réglage double) ou Inversion, il est possible de paramétrer deux réglages de température (un pour le refroidissement et un pour le chauffage). Suivant la température de la pièce, l'unité intérieure fonctionnera automatiquement en mode froid ou chaud pour maintenir la température ambiante dans la plage prédéfinie.

### ■ Différences entre les deux modes

- Mode Automatique (point de réglage double)

Les réglages de température spécifiés pour le mode Froid/Déshum. et le mode Chaud permettront de contrôler automatiquement la température ambiante pour rester dans la plage des réglages de la température. Ce mode est particulièrement efficace pendant les intersaisons lorsque la différence de température entre la température la plus élevée et la température la plus faible au cours de la même journée est importante en modes de chauffage et de refroidissement.

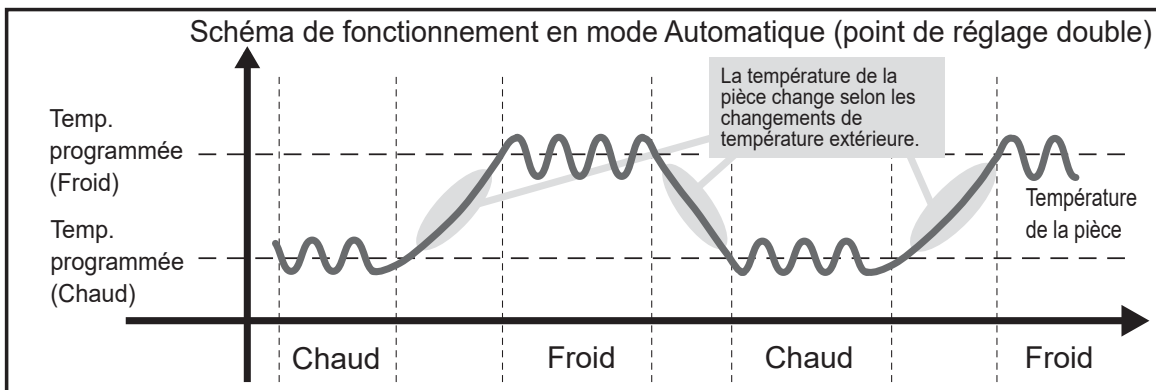

- Mode Inversion

La température de la pièce est contrôlée pour rester dans la plage définie, spécifiée pour le mode Inversion. En conservant une différence de température suffisante entre la température de refroidissement (limite supérieure) et de chauffage (limite inférieure), il est possible de maintenir la température ambiante dans la plage spécifiée sans pousser le fonctionnement des climatiseurs. Ce réglage sera particulièrement efficace pendant les périodes d'inoccupation.

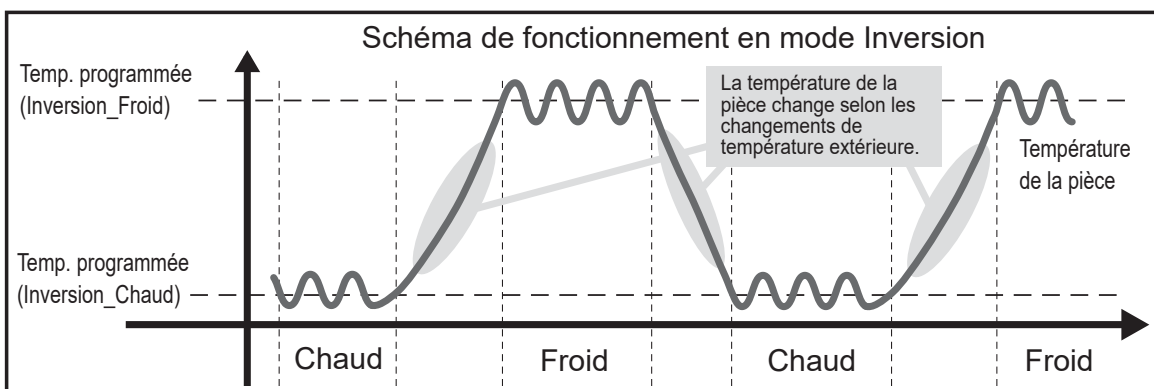

# Température programmée

<Froid, Déshumidification, Chaud, et Automatique (point de réglage simple)>

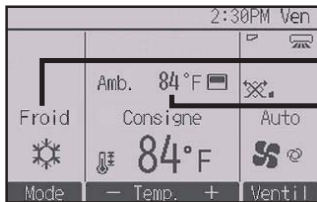

Mode de fonctionnement  
Température de la pièce (Veuillez vous référer au manuel d'installation).

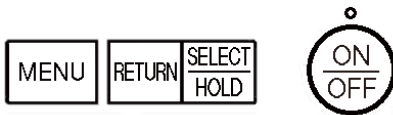

Pressez le bouton **F2** pour diminuer la température programmée, et le bouton **F3** pour l'augmenter.

- Consultez le tableau de la page 18 pour la plage de température réglable en fonction du mode de fonctionnement.
- La plage de température ne peut pas être programmée en mode ventilateur/ventilation.
- Les températures programmées sont affichées soit en Centigrade avec incréments de 0,5- ou 1- degrés, soit en Fahrenheit, selon le modèle d'unité intérieure et le réglage du mode d'affichage sur la télécommande.

<Mode Automatique (point de réglage double) ou mode Inversion>

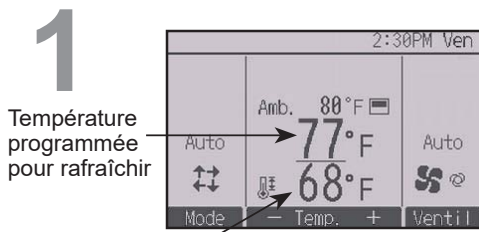

Température programmée pour rafraîchir

Température programmée pour chauffer

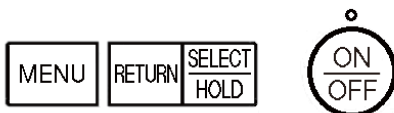

Les températures programmées actuelles s'affichent.

Appuyez sur le bouton **F2** ou **F3** pour afficher l'écran de réglages.

# Opérations de base

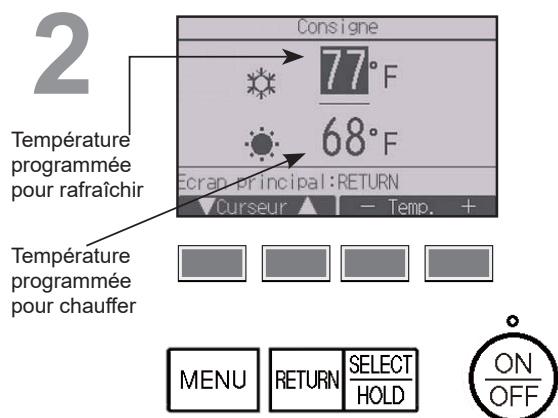

Appuyez sur le bouton [F1] ou [F2] pour déplacer le curseur vers la température programmée souhaitée (rafraîchir ou chauffer).

Pressez le bouton [F3] pour diminuer la température programmée, et le bouton [F4] pour l'augmenter.

- Consultez le tableau ci-dessous pour la plage de température réglable en fonction du mode de fonctionnement.
- Les réglages de température programmée pour rafraîchir et chauffer avec le mode Automatique (point de réglage double) sont aussi utilisés par les modes Froid / Déshumidification et Chaud.
- Les températures programmées pour rafraîchir et chauffer en mode Automatique (point de réglage double) doivent satisfaire aux conditions ci-dessous :
  - La température programmée pour rafraîchir est plus élevée que la température programmée pour chauffer.
  - La différence de température minimale requise entre les températures programmées pour chauffer et rafraîchir (ceci varie selon les modèles d'unités intérieures connectées) est atteinte.
  - Si les températures programmées sont réglées de telle manière qu'elles n'atteignent pas la différence de température minimale requise, ces températures programmées seront toutes deux automatiquement changées selon les plages de réglages possibles.

Plage de réglage de la température

Mode de fonctionnement	Plage de réglage de la température
Froid / Déshumidification	19 à 30°C (67 à 87°F)
Chaud	17 à 28°C (63 à 83°F)
Automatique (Point de réglage simple)	19 à 28°C (67 à 83°F)
Automatique (Points de réglage doubles)	[Froid] Plage de température programmée pour le mode Froid [Chaud] Plage de température programmée pour le mode Chaud
Inversion	[Froid] Plage de température programmée pour le mode Froid [Chaud] Plage de température programmée pour le mode Chaud
Ventilateur/Ventilation	Non réglable

**La plage de réglage de la température varie en fonction du modèle de l'unité intérieure.**

## Vitesse du ventilateur

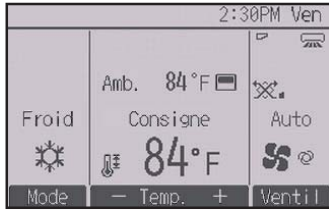

Chaque pression sur le bouton **F4** fait défiler les vitesses ventilateur suivantes.

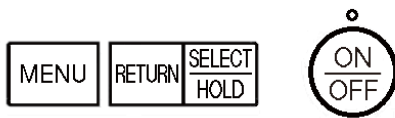
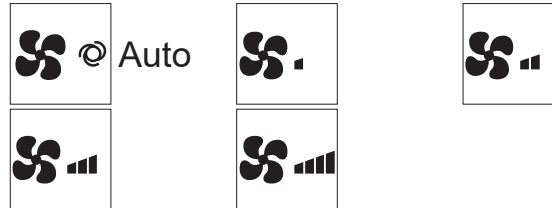

• Les vitesses de ventilation disponibles dépendent du modèle d'unité intérieure connectée.

## Réglage du Verrouillage

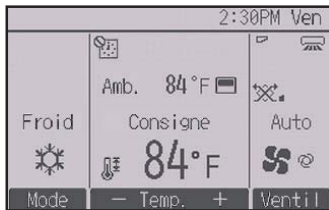

Pressez le bouton **CHOIX/VERROUILLAGE** pour activer ou désactiver la fonction Verrouillage.

Si la fonction Verrouillage est activée, les fonctions suivantes sont interdites et  s'affiche.

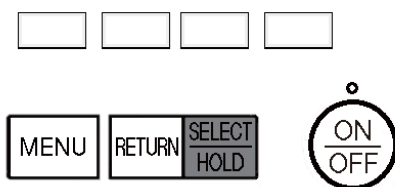

- ON/OFF Timer
- Arrêt Auto Timer
- Horloge hebdomadaire
- Retour automatique à la température programmée

# Naviguer dans le menu

## Liste du Menu général

Menu général	Éléments des réglages		Détail des réglages	Page
Opération	Vane•Volet•Vent (Lossnay)		<p><b>Sert à régler l'angle du déflecteur.</b></p> <ul style="list-style-type: none"> <li>• Sélectionnez le réglage désiré parmi 5 positions possibles du déflecteur.</li> </ul> <p><b>Sert à mettre en Marche ou Arrêter les mouvements de la grille.</b></p> <ul style="list-style-type: none"> <li>• Choisir marche ou arrêt.</li> </ul> <p><b>Sert à régler la vitesse de ventilation.</b></p> <ul style="list-style-type: none"> <li>• Sélectionnez le réglage souhaité parmi "OFF", "Ptit" et "Gd".</li> </ul>	24
	Forte puissance		<p><b>Sert à atteindre rapidement une température confortable dans la pièce.</b></p> <ul style="list-style-type: none"> <li>• Les unités peuvent fonctionner en mode forte puissance pendant 30 minutes au maximum.</li> </ul>	27
	Confort	Angle de volet manuel	<p><b>Sert à régler l'angle des vannes.</b></p>	28
Timer	Timer	ON/OFF timer	<p><b>Sert à régler les heures de mise en marche et d'arrêt.</b></p> <ul style="list-style-type: none"> <li>• La durée peut être réglée par incréments de 5 minutes.</li> <li>* L'heure doit avoir été réglée.</li> </ul>	31
		Arrêt auto timer	<p><b>Sert à régler l'heure d'arrêt automatique.</b></p> <ul style="list-style-type: none"> <li>• La durée peut être réglée sur une valeur de 30 à 240 par incréments de 10 minutes.</li> </ul>	34
	Horloge hebdomadaire		<p><b>Sert à régler les heures de mise en marche et d'arrêt pour le fonctionnement hebdomadaire.</b></p> <ul style="list-style-type: none"> <li>• Jusqu'à huit schémas de fonctionnement peuvent être définis pour chaque jour.</li> <li>• Deux types de programmes hebdomadaires peuvent être réglés.</li> <li>* L'heure doit avoir été réglée.</li> <li>* Ne fonctionne pas lorsque le ON/OFF timer est activé.</li> <li>* Incréments de 1°F</li> </ul>	36
	Mode silence unité extérieure		<p><b>Sert à définir les périodes pour lesquelles la priorité est donnée à un fonctionnement silencieux des unités extérieures plutôt qu'à la régulation de la température. Régler les heures de démarrage et d'arrêt pour chaque jour de la semaine.</b></p> <ul style="list-style-type: none"> <li>• Sélectionnez le niveau de silence souhaité parmi « Normal » « Moyen » et « Silencieux »</li> <li>* L'heure doit avoir été réglée.</li> </ul>	39
Économie d'énergie	Limites	Plage de température	<p><b>Sert à limiter la plage de température autorisée.</b></p> <ul style="list-style-type: none"> <li>• Des plages de température différentes peuvent être définies pour différents modes de fonctionnement.</li> <li>* Incréments de 1°F</li> </ul>	42
		Commande bloquée	<p><b>Sert à verrouiller les fonctions sélectionnées.</b></p> <ul style="list-style-type: none"> <li>• Les fonctions verrouillées ne peuvent pas être utilisées.</li> </ul>	45

Menu général	Éléments des réglages		Détail des réglages	Page
Économie d'énergie	Économie d'énergie	Retour automatique	<b>Sert à faire revenir les unités à la température programmée après une durée choisie de fonctionnement en économie d'énergie.</b> <ul style="list-style-type: none"> <li>• La durée peut être réglée sur une valeur de 30 à 120 par incréments de 10 minutes.</li> <li>* Cette fonction n'est pas autorisée lorsque la plage de température programmée est limitée.</li> <li>* Incréments de 1°F</li> </ul>	48
		Programmation	<b>Règle les heures pendant lesquelles les unités fonctionneront en mode économie d'énergie pour chaque jour de la semaine, et règle le taux d'économie.</b> <ul style="list-style-type: none"> <li>• Jusqu'à quatre schéma de fonctionnement en économie d'énergie peuvent être définis pour chaque jour.</li> <li>• La durée peut être réglée par incréments de 5 minutes.</li> <li>• Le taux d'économie d'énergie peut être réglé à une valeur de 0% et de 50 à 90% par incréments de 10%.</li> <li>* L'heure doit avoir été réglée.</li> </ul>	50
Réglages initiaux	Réglage de base	Horloge	<b>Sert à régler l'heure.</b>	53
		Heure d'été	<b>Sert à régler l'heure d'été.</b>	55
	Réglage de l'écran	Écran principal de réglage	<b>Sert à basculer l'Écran d'état et l'Écran principal de réglage entre les modes « Complet » et « Basic ».</b> <ul style="list-style-type: none"> <li>• Le réglage par défaut est « Complet ».</li> </ul>	57
		Réglage de l'inversion noir et blanc	<b>Utilisez-le pour inverser les couleurs de l'écran, pour que le fond devienne blanc et que les caractères en blanc deviennent noir.</b>	58
		Contraste• Luminosité	<b>Sert à régler le contraste et la luminosité de l'écran.</b>	60
		Sélection de la langue	<b>Sert à choisir la langue.</b>	61
Service	Initialiser la télécommande		<b>Sert à initialiser la télécommande à l'état d'expédition de l'usine.</b>	63
	Informations sur la télécommande		<b>Sert à afficher le nom du modèle de la télécommande, la version du logiciel et le numéro de série.</b>	65
Maintenance	Informations de défaut		<b>Sert à vérifier les informations de défaut lorsqu'un défaut se produit.</b> <ul style="list-style-type: none"> <li>• Le code de défaut, la source du défaut, l'adresse du réfrigérant, le modèle de l'unité, le numéro de fabrication, les coordonnées de contact (numéro de téléphone du revendeur) peuvent être affichés.</li> <li>* Le modèle de l'unité, le numéro de fabrication, et les coordonnées de contact doivent être entrés à l'avance pour être affichés.</li> </ul>	66
	Informations sur le filtre		<b>Sert à vérifier l'état du filtre.</b> <ul style="list-style-type: none"> <li>• Le témoin d'état du filtre peut être remis à zéro.</li> </ul>	70

# Naviguer dans le menu

## Restrictions pour la télécommande secondaire



Les paramètres suivants ne peuvent pas être réglés depuis la télécommande secondaire. Faites ces réglages depuis la télécommande principale. "Main" est affiché dans le titre du Menu général sur la télécommande.

- Timer  
(ON/OFF Timer, Arrêt Auto Timer, Horloge hebdomadaire, Mode silence unité extérieure)
- Économie d'énergie  
(Retour automatique, Programmation)
- Maintenance  
(Angle de rotation des volets)



## Naviguer dans le Menu général

Fonctionnement des boutons

### Accéder au Menu général



Pressez le bouton **MENU** sur l'Écran principal de réglage.

Le Menu général apparaît.

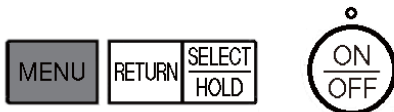

### Sélection du paramètre



Pressez **F2** pour déplacer le curseur vers la gauche.

Pressez **F3** pour déplacer le curseur vers la droite.

Curseur

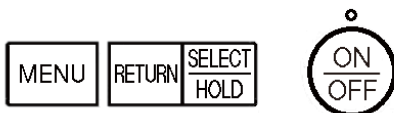

# Réglages des fonctions

Vane•Volet•Vent(Lossnay)

ON

Fonctionnement des boutons

## Accéder au menu

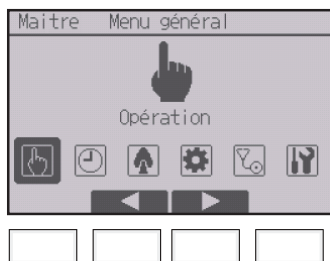

Sélectionnez « Opération » dans le Menu général (veuillez vous référer à la page 23), et appuyez sur le bouton **CHOIX**.

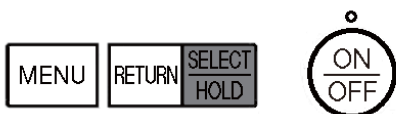

Sélectionnez « Vane•Volet•Vent(Lossnay) » dans le Menu de opération et appuyez sur le bouton **CHOIX**.

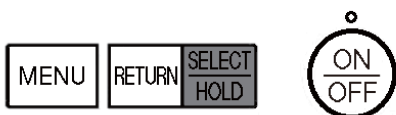

## Réglage de vanne

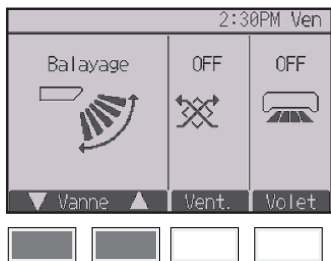

(Exemple d'écran sur CITY MULTI)

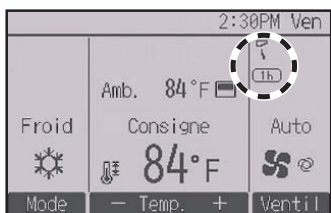

Chaque pression sur le bouton **F1** ou **F2** fait défiler les vitesses des vannes suivantes.

Sélectionnez le réglage désiré.

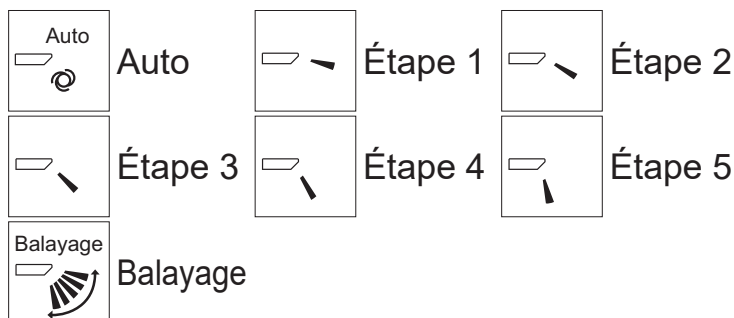

Sélectionnez « Balayage » pour faire basculer automatiquement vers le haut/le bas les vannes.

Lorsqu'il est réglé sur « Étape 1 » à « Étape 5 », les vannes se positionnent à l'angle sélectionné.

- **1h** sous l'icône du déflecteur  
 Cette icône apparaît lorsque les vannes sont réglées sur Étape 5 et que le ventilateur fonctionne à basse vitesse pendant le refroidissement ou la déshumidification (selon le modèle). L'icône disparaît au bout d'une heure, et les vannes se repositionnent automatiquement.

## Réglage du volet

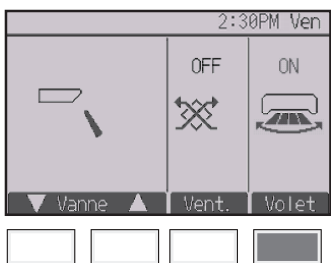

(Exemple d'écran sur CITY MULTI)

Appuyez sur la touche **F4** pour activer ou désactiver le mouvement de la grille.



# Réglages des fonctions

## Réglage de la ventilation

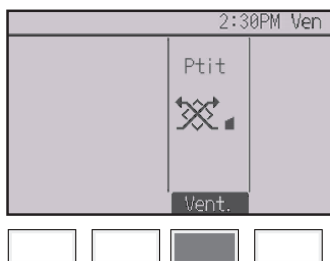

Chaque pression sur le bouton **F3** fait défiler les réglages de ventilation suivants.

\* Réglable seulement lorsque l'unité Lossnay est connectée.



• Le ventilateur de certains modèles d'unités intérieures peut être synchronisé avec certains modèles d'unités de ventilation.

(Exemple d'écran sur séries M/P)

## Retour au Menu de opération

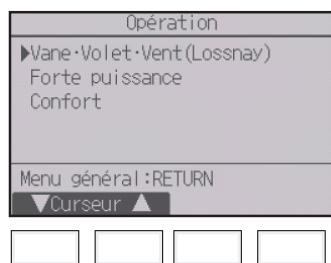

Appuyez sur le bouton **RETOUR** pour revenir au Menu de opération.

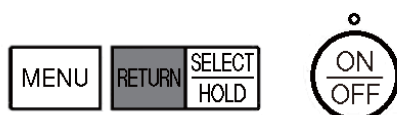



## Descriptions des fonctions

Le fonctionnement à forte puissance permet aux unités de fonctionner à capacité plus élevée que la normale de façon à atteindre la température désirée plus rapidement. Ce mode de fonctionnement a une durée de 30 minutes au maximum. L'unité revient en mode de fonctionnement normal à la fin des 30 minutes, ou lorsque la température de la pièce atteint la température programmée. Les unités reviennent en mode de fonctionnement normal lorsque le mode de fonctionnement ou la vitesse du ventilateur est modifié.

### Fonctionnement des boutons

1

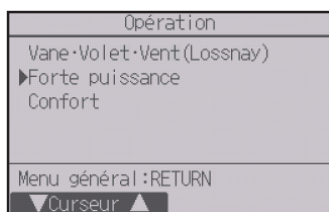

Sélectionnez « Forte puissance » dans le Menu de opération en mode refroidissement, chauffage ou automatique et pressez le bouton **[CHOIX]**.

Le mode « Forte puissance » n'est disponible que sur les modèles qui prennent en charge la fonction.

2

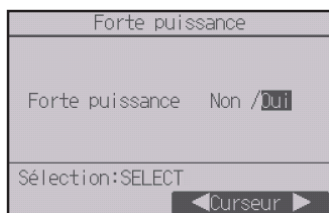

Placez le curseur sur « Oui » avec les boutons **[F3]** ou **[F4]** et pressez le bouton **[CHOIX]**.

Un écran de confirmation s'affiche.

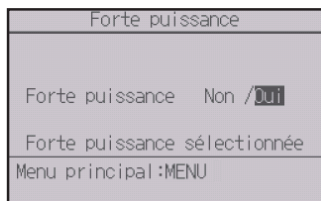

#### Naviguer dans les écrans

- Pour revenir au Menu général ..... bouton **[MENU]**
- Pour revenir à l'écran précédent ..... bouton **[RETOUR]**

# Réglages des fonctions

## Angle de volet manuel

Main

OFF

### Fonctionnement des boutons

1

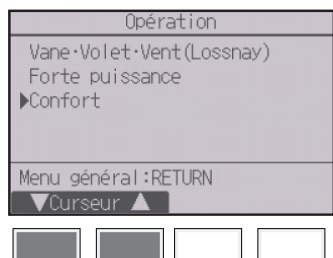

Sélectionnez « Confort » dans le Menu de opération et pressez le bouton **CHOIX**.

MENU

RETURN

SELECT  
HOLD



2



Sélectionnez « Angle de volet manuel » avec le bouton **F1** ou **F2** et pressez le bouton **CHOIX**.

MENU

RETURN

SELECT  
HOLD



# 3

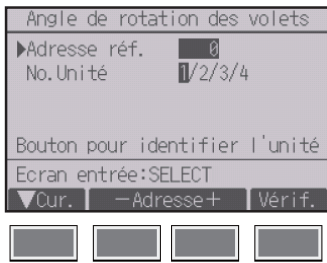

Déplacez le curseur sur « Adresse réf. » ou sur « N° Unité » avec le bouton [F1].

Sélectionnez avec le bouton [F2] ou [F3] l'adresse du réfrigérant et le numéro d'unité pour les unités dont les vannes doivent être installées, puis pressez le bouton [CHOIX].

- Adresse réf. : Adresse du réfrigérant
- N° Unité : 1, 2, 3, 4

Pressez le bouton [F4] pour confirmer l'unité.

L'écran affiche sur la gauche un exemple des unités des séries M/P. Sur les unités CITY MULTI, le paramètre « Adresse M-NET » s'affiché au lieu de « Adresse réf. » et le paramètre « N° Unité » n'est pas affiché.

# 4

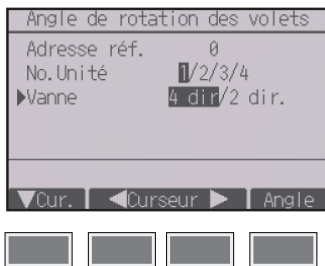

Sélectionnez « Vanne » avec le bouton [F1].

Sélectionnez « 4 dir. » ou « 2 dir. » avec le bouton [F2] ou [F3] et pressez le bouton [F4].

# Réglages des fonctions

5

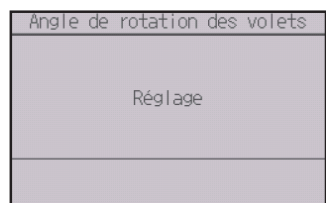
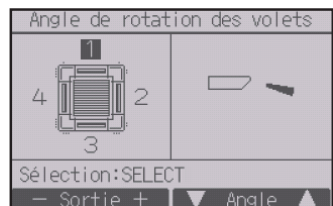

Le réglage actuel des vannes s'affiche.

Sélectionnez les sorties d'air désirées, parmi « 1 », « 2 », « 3 », « 4 » ou « 1, 2, 3, 4 (toutes les sortie) », à l'aide du bouton **[F1]** ou **[F2]**.

Pressez le bouton **[F3]** ou **[F4]** pour faire défiler les options ci-dessous et sélectionner le réglage souhaité.

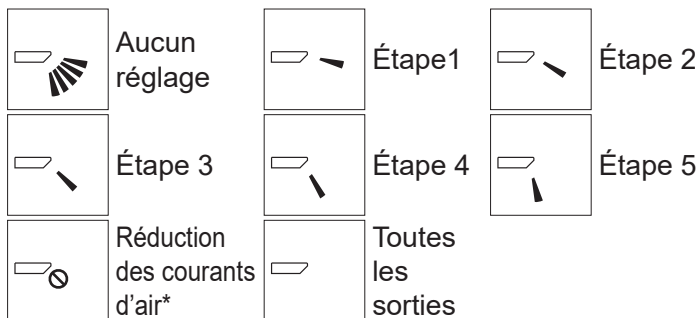

Pressez le bouton **[CHOIX]** pour enregistrer les réglages.

Un écran s'affiche pour vous informer que les réglages sont en cours d'envoi.

Les changements seront effectués sur la sortie sélectionnée.

L'écran retournera automatiquement à l'écran précédent lorsque la transmission est terminée.

Effectuez les réglages pour les autres sorties, selon la même procédure.

Si toutes les sorties sont sélectionnées,  sera affiché à la prochaine mise en route de l'appareil.

## Naviguer dans les écrans

• Pour revenir à l'écran précédent ..... bouton **[RETOUR]**

### \*Réduction des courants d'air

Le mode **[Réduction des courants d'air]** garde l'angle des vannes plus horizontal que l'angle du **Étape 1** de sorte que le flux d'air ne soit pas dirigé vers les personnes.

Cette fonction ne peut être réglée que pour une sortie.

Cette fonction ne peut être réglée pour les modèles avec deux ou trois sorties.

Dans le mode **Réduction des courants d'air**, le flux d'air peut entraîner la décoloration du plafond.



## Fonctionnement des boutons

1

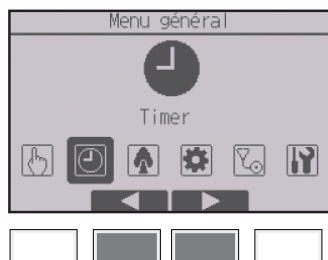

Sélectionnez « Timer » dans le Menu général (voir page 23), et pressez le bouton **CHOIX**.

**Le ON/OFF timer ne fonctionne pas dans les cas suivants :**

lorsque le ON/OFF timer est désactivé, en présence d'un défaut, lors de tests (dans le Menu SAV), lors du test des fonctions, lors du diagnostic de la télécommande, lorsque l'horloge n'est pas réglée, lors du réglage des fonctions, lorsque le système est contrôlé centralement (lorsque la fonction Marche/ Arrêt ou la fonction timer à partir de la télécommande locale sont interdites), lorsque la fonction Verrouillage est activée.

2

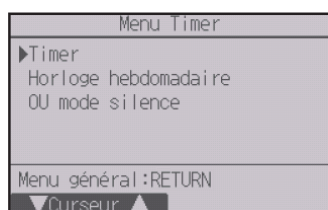

Placez le curseur sur « Timer » et pressez le bouton **CHOIX**.

3



Les réglages actuels s'affichent.

Placez le curseur sur « ON/OFF timer » et pressez le bouton **CHOIX**.

# Réglages des fonctions

4

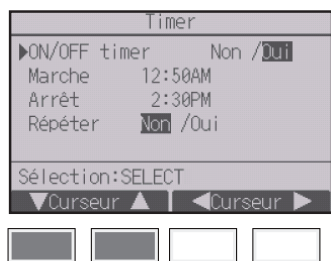

L'écran permettant de régler le timer s'affiche.

Sélectionnez le paramètre souhaité avec le bouton **F1** ou **F2** (« ON/OFF timer », « Marche », « Arrêt » ou « Répéter »).

5

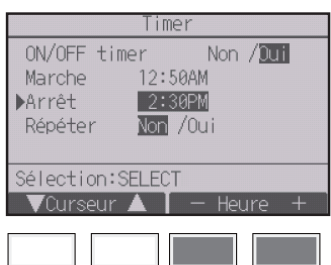

Modifiez le réglage avec le bouton **F3** ou **F4**.

- ON/OFF timer : Non (désactivé) / Oui (activé)
- Marche : Heure début fonctionnement  
(réglable par incréments de 5 minutes)  
\* Pressez et maintenez le bouton enfoncé pour faire défiler rapidement les chiffres.
- Arrêt : Heure arrêt fonctionnement  
(réglable par incréments de 5 minutes)  
\* Pressez et maintenez le bouton enfoncé pour faire défiler rapidement les chiffres.
- Répéter : Non (une fois) / Oui (en boucle)

6

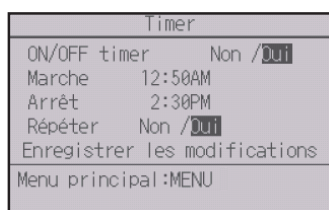
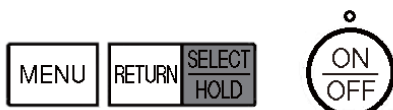
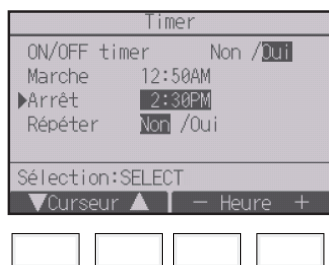

Pressez le bouton **CHOIX** pour enregistrer les réglages.

Un écran de confirmation s'affiche.

#### Naviguer dans les écrans

- Pour revenir au Menu général ..... bouton **MENU**
- Pour revenir à l'écran précédent ..... bouton **RETOUR**



 apparaît sur l'Écran principal de réglage en mode Complet lorsque l'ON/OFF timer est activé. L'icône n'apparaît pas lorsque la fonction Verrouillage est activée.

 apparaît lorsque le timer est désactivé par le système de contrôle centralisé.

# Réglages des fonctions

## Timer (Arrêt auto timer)



### Fonctionnement des boutons

1

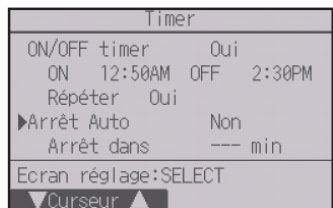

Affichez l'écran de réglage du Timer.  
(Veuillez vous référer à la page 31.)

Sélectionnez « Arrêt Auto » et pressez le bouton **CHOIX**.

#### Le Arrêt auto timer ne fonctionne pas dans les cas suivants :

lorsque le Arrêt auto timer est désactivé, en présence d'un défaut, lors de tests (dans le Menu SAV), lors du test des fonctions, lors du diagnostic de la télécommande, lors du réglage des fonctions, lorsque le système est contrôlé centralement (lorsque la fonction ON/OFF ou la fonction timer à partir de la télécommande locale sont interdites), lorsque la fonction Verrouillage est activée.

2



Les réglages actuels s'affichent.

Placez le curseur sur « Arrêt Auto » ou « Arrêt dans --- min » avec le bouton **F1** ou **F2**.

3



Modifiez le réglage avec le bouton **F3** ou **F4**.

- Arrêt Auto : Non (désactivé) / Oui (activé)
- Arrêt dans --- min : réglage du timer (réglable de 30 à 240 minutes par incréments de 10 minutes).

4

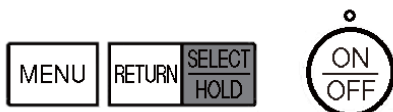

Pressez le bouton **CHOIX** pour enregistrer les réglages.

Un écran de confirmation s'affiche.

#### Naviguer dans les écrans

- Pour revenir au Menu général ..... bouton **MENU**
- Pour revenir à l'écran précédent ..... bouton **RETOUR**



 apparaît sur l'Écran principal de réglage en mode Complet lorsque l'Arrêt auto timer est activé. L'icône n'apparaît pas lorsque la fonction Verrouillage est activée.

 apparaît lorsque le timer est désactivé par le système de contrôle centralisé.

# Réglages des fonctions

## Horloge hebdomadaire



### Fonctionnement des boutons

1

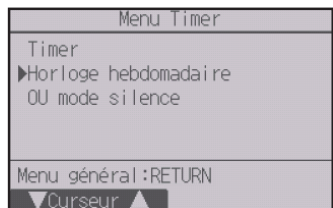

Sélectionnez « Horloge hebdomadaire » dans le Menu timer et pressez le bouton **CHOIX**.

#### L'Horloge hebdomadaire ne fonctionne pas dans les cas suivants :

lorsque le ON/OFF timer est activé, lorsque l'horloge hebdomadaire est désactivé, en présence d'un défaut, lors de tests (dans le Menu SAV), lors du test des fonctions, lors du diagnostic de la télécommande, lorsque l'horloge n'est pas réglée, lors du réglage des fonctions, lorsque le système est contrôlé centralement (Lorsque la fonction ON/OFF, la fonction de réglage de la température ou la fonction timer à partir de la télécommande locale sont interdites), lorsque la fonction Verrouillage est activée.

2

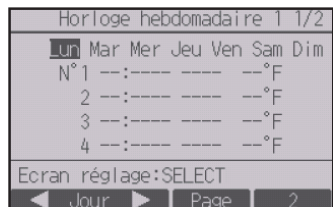

Les réglages actuels s'affichent.

Pressez le bouton **F1** ou **F2** pour afficher les réglages pour chaque jour de la semaine.

Pressez le bouton **F3** pour voir les schémas de 5 à 8.

Pressez le bouton **F4** pour afficher l'état du Réglage 2.

Pressez le bouton **CHOIX** pour passer à l'écran des réglages.

3



L'écran de réglages de l'horloge hebdomadaire s'affiche.

Dans le réglage « Action », sélectionnez « 1 » pour activer le réglage de timer 1 ou sélectionnez « 2 » pour activer le réglage de timer 2 en utilisant les bouton [F3] ou [F4]. Pressez le bouton [CHOIX].

Pour vérifier la valeur des réglages 1 ou 2 du timer, déplacez le curseur sur « Réglage » à l'aide du bouton [F1] ou [F2] et sélectionnez « 1 » ou « 2 » avec le bouton [F3] ou [F4].

4



L'écran de réglage de l'horloge hebdomadaire s'affiche, avec les réglages actuels.

Jusqu'à huit schémas de fonctionnement peuvent être définis pour chaque jour.

Placez le curseur sur le jour de la semaine souhaité à l'aide du bouton [F1] ou [F2], puis pressez le bouton [F3] pour le sélectionner. (Plusieurs jours peuvent être sélectionnés.)

Pressez le bouton [CHOIX].

# Réglages des fonctions

5

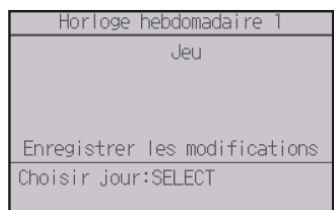
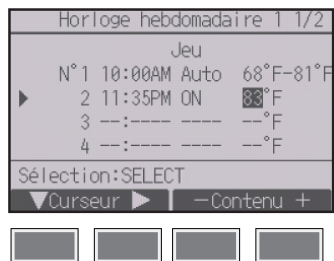

L'écran de réglage des schémas de fonctionnement s'affiche.

Pressez le bouton **[F1]** pour déplacer le curseur sur le numéro de schéma désiré.

Placez le curseur sur l'heure, sur ON/OFF ou sur température, au moyen du bouton **[F2]**.

Modifiez le réglage avec le bouton **[F3]** ou **[F4]**.

- Heure : réglable par incréments de 5 minutes
  - \* Pressez et maintenez le bouton enfoncé pour faire défiler rapidement les chiffres.
- ON/OFF/Auto : Les réglages disponibles dépendent du modèle de l'unité intérieure connectée. (Lorsqu'un schéma automatique est exécuté, le système fonctionne en mode automatique (point de réglage double).)
- Température : La plage de réglage de température varie en fonction de l'unité intérieure connectée. (Incréments de 1°C/1°F)

Lorsque le mode Automatique (point de réglage double) est sélectionné, il est possible de programmer deux températures. Si un schéma de fonctionnement avec un réglage de température simple est exécuté lors du mode « Automatique » (point de réglage double), son réglage est utilisé comme réglage de température pour rafraîchir en mode « Froid ».

Pressez le bouton **[CHOIX]** pour enregistrer les réglages.

Un écran de confirmation s'affiche.

## Naviguer dans les écrans

- Pour revenir à l'écran de sélection du réglage changement/ jour de la semaine ..... bouton **[CHOIX]**
- Pour revenir au Menu général ..... bouton **[MENU]**
- Pour revenir à l'écran précédent ..... bouton **[RETOUR]**



 apparaît sur l'Écran principal de réglage en mode Complet quand un réglage d'horloge hebdomadaire existe pour le jour actuel.

L'icône n'apparaît pas lorsque la fonction ON/OFF timer est activée ou lorsque le système est sous contrôle centralisé (la fonction Timer à partir de la télécommande locale est interdite), ou lorsque la fonction Verrouillage est activée.



## Descriptions des fonctions

Cette fonction permet à l'utilisateur de définir les périodes pendant lesquelles la priorité est donnée à un fonctionnement silencieux des unités extérieures plutôt qu'à la régulation de la température. Réglez les heures de démarrage et d'arrêt du mode silence pour chaque jour de la semaine. Sélectionnez le niveau de silence souhaité entre « Moyen » et « Silencieux ».

### Fonctionnement des boutons

1

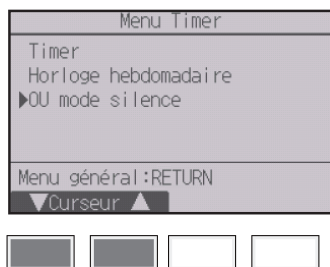

Sélectionnez « OU mode silence » dans le Menu timer et pressez le bouton **CHOIX**.

La fonction « OU mode silence » n'est disponible que sur les modèles qui prennent en charge la fonction.

2

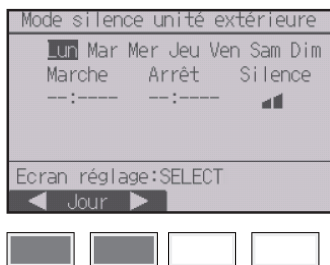

Les réglages actuels s'affichent.

Pressez le bouton **F1** ou **F2** pour afficher les réglages pour chaque jour de la semaine.

Pressez le bouton **CHOIX** pour passer à l'écran des réglages.

# Réglages des fonctions

3

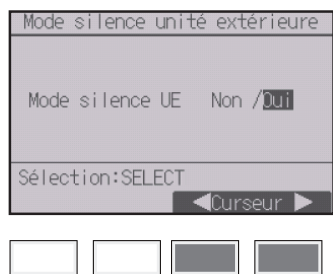

L'écran permettant d'autoriser (Oui) ou d'interdire (Non) le mode silence s'affiche.

Pour activer ce réglage, placez le curseur sur « Oui » avec le bouton **F3** ou **F4** et pressez le bouton **CHOIX**.

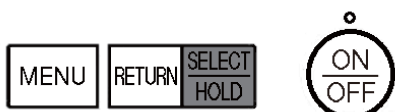

4

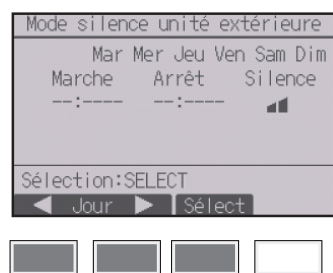

L'écran de réglage d'Mode silence unité extérieure s'affiche.

Pour créer ou modifier le réglage, placez le curseur sur le jour de la semaine désiré avec le bouton **F1** ou **F2** puis pressez le bouton **F3** pour le sélectionner. (Plusieurs jours peuvent être sélectionnés.)

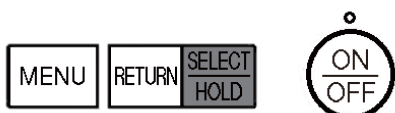

Pressez le bouton **CHOIX**.

# 5

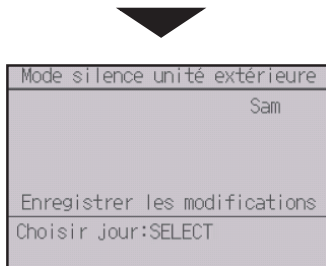
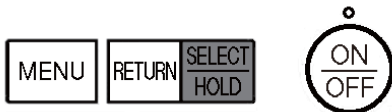
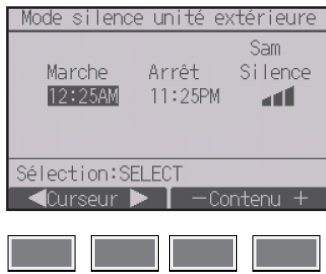

L'écran de réglage s'affiche.

Placez le curseur sur le paramètre souhaité avec le bouton [F1] ou [F2] (heure de démarrage, heure d'arrêt ou niveau de silence).

Modifiez le réglage avec le bouton [F3] ou [F4].

- Heure de démarrage/arrêt : réglable par incréments de 5 minutes

\* Appuyez et maintenez le bouton enfoncé pour faire défiler rapidement les chiffres.

- Niveau de silence : Normal, Moyen, Silencieux



Appuyez sur le bouton [CHOIX] pour enregistrer les réglages. Un écran de confirmation s'affiche.

### Naviguer dans les écrans

- Pour revenir à l'écran de sélection du réglage changement/ jour de la semaine ..... bouton [CHOIX]
- Pour revenir au Menu général ..... bouton [MENU]
- Pour revenir à l'écran précédent ..... bouton [RETOUR]



Le pictogramme  apparaît sur l'Écran principal de réglage en mode Complet lorsque le mode Silence unité extérieure est activé.

# Réglages des fonctions

## Limites

P

### Réglage des limites de la plage de température

#### Fonctionnement des boutons

1



MENU

RETURN

SELECT  
HOLD



Sélectionnez « Économie d'énergie » dans le Menu général (voir page 23), et pressez le bouton **CHOIX**.

2

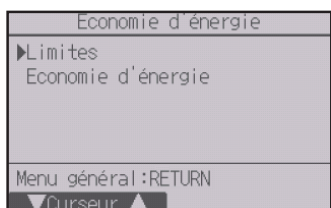

MENU

RETURN

SELECT  
HOLD



Placez le curseur sur « Limites » avec les boutons **F1** ou **F2** et pressez le bouton **CHOIX**.

3

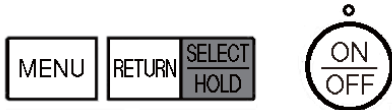
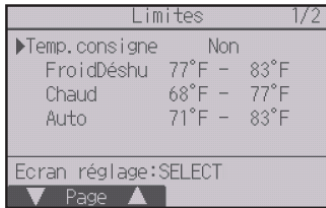

Les réglages actuels s'affichent.

Placez le curseur sur « Temp.consigne » avec les boutons **F1** ou **F2** et pressez le bouton **CHOIX**.

4

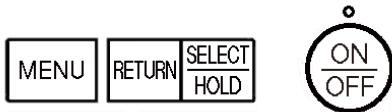
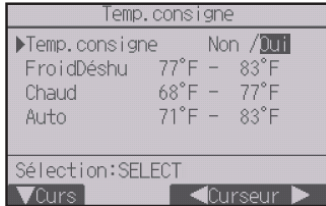

L'écran permettant de régler la plage de température s'affiche.

Placez le curseur avec le bouton **F1** sur le paramètre souhaité (« Temp.consigne », «FroidDéshu », «Chaud » ou « Auto »).

# Réglages des fonctions

5

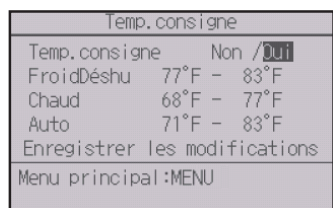
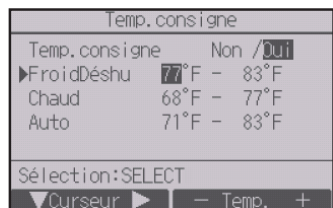

Modifiez le réglage avec le bouton **[F3]** ou **[F4]**.

- Temp.consigne : Non (sans limites) ou Oui (limitée)
- FroidDésahu : Température maximale et minimale (Incréments de 1°C/1°F)
- Chaud : Température maximale et minimale (Incréments de 1°C/1°F)
- Auto : Température maximale et minimale (Incréments de 1°C/1°F)

Réglage de la plage de température

Mode	Limite inférieure	Limite supérieure
FroidDésahu *1 *3	19 à 30°C (67 à 87°F)	30 à 19°C (87 à 67°F)
Chaud *2 *3	17 à 28°C (63 à 83°F)	28 à 17°C (83 à 63°F)
Automatique *4	19 à 28°C (67 à 83°F)	28 à 19°C (83 à 67°F)

\* La plage de réglage varie en fonction de l'unité connectée.

\*1 Les plages de température pour les modes Froid, Déshumidification et Automatique (point de réglage double) peuvent être réglées.

\*2 Les plages de température pour les modes Chaud et Automatique (point de réglage double) peuvent être réglées.

\*3 Les plages de température pour les modes Chaud, Froid et Déshumidification doivent satisfaire aux conditions ci-dessous :

- Limite supérieure pour rafraîchir - limite supérieure pour chauffer  $\geq$  Différence de température minimale (varie selon le modèle d'unité intérieure)
- Limite inférieure pour rafraîchir - limite inférieure pour chauffer  $\geq$  Différence de température minimale (varie selon le modèle d'unité intérieure)

\*4 La plage de température pour le mode Automatique (point de réglage simple) peut être réglée.

Pressez le bouton **[CHOIX]** pour enregistrer les réglages. Un écran de confirmation s'affiche.

## Naviguer dans les écrans

- Pour revenir au Menu général ..... bouton **[MENU]**
- Pour revenir à l'écran précédent ..... bouton **[RETOUR]**



 apparaît sur l'Écran d'état et l'Écran principal de réglage en mode Complet lorsque la plage de température est limitée.

## Fonction de verrouillage

### Fonctionnement des boutons

Pour activer la fonction verrouillage, réglez le paramètre « Commande bloquée » sur « Oui ».

1



Affiche l'écran de réglage des limites. (Veuillez vous référer à la page 42.)

Placez le curseur sur « Commande bloquée » et pressez le bouton **CHOIX**.

# Réglages des fonctions

2

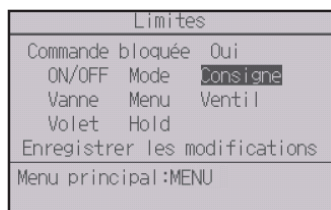
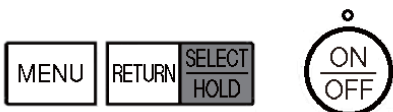
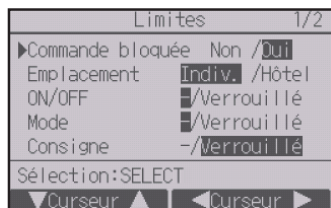

L'écran permettant de régler la fonction de verrouillage s'affiche.

Placez le curseur avec le bouton **F1** ou **F2** sur le paramètre souhaité (« Commande bloquée », « Emplacement », « ON/OFF », « Mode », « Consigne », « Menu », « Ventil », « Volet », « Vanne », ou « HOLD »).

Modifiez le réglage avec le bouton **F3** ou **F4**.

- Commande bloquée : Non (désactivé) / Oui (activé)
- Emplacement : « Indiv. » ou « Hôtel »
- ON/OFF : ON/OFF
- Mode : Réglage du mode de fonctionnement « - » / « verrouillé »
- Consigne : Programmation de la température
- Vanne : Réglage des vannes
- Menu : Réglage du menu
- Ventil : Réglage de la vitesse du ventilateur
- Volet : Réglage du volet
- HOLD: Réglage du Verrouillage

Lorsque « Hôtel » a été sélectionné pour le réglage « Emplacement » les fonctionnements suivants sont automatiquement verrouillés : Mode, Vanne, Menu et Volet.

Pressez le bouton **CHOIX** pour enregistrer les réglages.

Un écran de confirmation s'affiche.

## Naviguer dans les écrans

- Pour revenir au Menu général ..... bouton **MENU**
- Pour revenir à l'écran précédent ..... bouton **RETOUR**





 apparaît sur l'Écran principal de réglage en mode Complet lorsque la fonction verrouillage est activée.

Le guide de fonction correspondant à la fonction verrouillée sera supprimé.

Pour afficher le menu général lorsque le réglage du menu est verrouillé, pressez et maintenez enfoncé le bouton **MENU** pour dix ou plus secondes. Entrez le mot de passe administrateur dans l'écran de saisie du mot de passe.

# Réglages des fonctions

## Économie d'énergie



### Retour automatique à la température programmée

Après l'activation de la fonction de Retour auto, lorsque le changement du mode de fonctionnement ou la fonction de ON/OFF est commandée à l'aide de cette télécommande, la température réglée retourne automatiquement à la température requise sans tenir compte de l'heure de réglage.

#### Fonctionnement des boutons

1

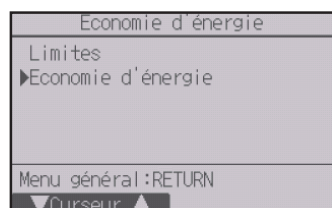

Sélectionnez « Économie d'énergie » dans le Menu d'économie d'énergie et pressez le bouton **[CHOIX]**.

2

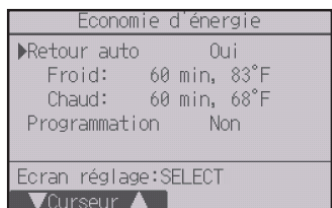

Les réglages actuels s'affichent.

Placez le curseur sur « Retour auto » avec le bouton **[F1]** ou **[F2]** et pressez le bouton **[CHOIX]**.

3

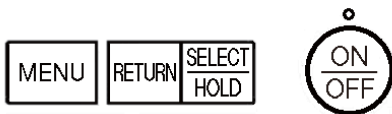

L'écran permettant de régler le retour automatique à la température programmée s'affiche.

Placez le curseur avec le bouton [F1] ou [F2] sur le paramètre souhaité (« Retour auto », « Froid » ou « Chaud »).

4

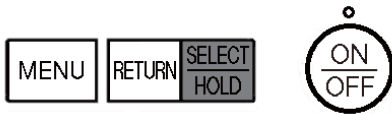

Modifiez le réglage avec le bouton [F3] ou [F4].

- Retour auto : Non (désactivé) / Oui (activé)
- Froid : Réglage du timer de 30 à 120 minutes par incréments de 10 minutes.  
La plage de réglage de la température est de 19 à 30°C (67 à 87°F) (Incréments de 1°C/1°F).
- Chaud : Réglage du timer de 30 à 120 minutes par incréments de 10 minutes.  
La plage de réglage de la température est de 17 à 28°C (63 à 83°F) (Incréments de 1°C/1°F).



Pressez le bouton [CHOIX] pour enregistrer les réglages. Le mode « Froid » comprend les modes « Déshu. » et « Auto Froid » ; le mode « Chaud » comprend le mode « Auto Chaud ».

L'écran correspondant s'affiche.

#### Naviguer dans les écrans

- Pour revenir au Menu général ..... bouton [MENU]
- Pour revenir à l'écran précédent ..... bouton [RETOUR]

Les réglages pour le Timer ou la température prédéfinie ne fonctionnent pas quand la plage de température est limitée, lorsque la fonction Verrouillage est activée et lorsque le système est contrôlé centralement (quand le réglage de la plage de température à partir de la télécommande locale est interdit). Lorsque le système est contrôlé centralement (quand la fonction timer à partir de la télécommande locale est interdite), seul le réglage du timer ne fonctionnera pas.

# Réglages des fonctions

## Économie d'énergie



### Réglage du programme d'économie d'énergie

#### Fonctionnement des boutons

1

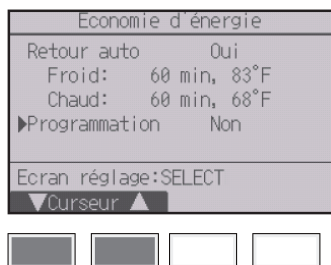

Affichez l'écran « Économie d'énergie ». (Veuillez vous référer à la page 48.)

Placez le curseur sur « Programmation » et pressez le bouton **CHOIX**.



2



L'écran d'affichage du programme apparaît.

Pressez le bouton **F1** ou **F2** pour afficher les réglages pour chaque jour de la semaine.

Pressez le bouton **CHOIX** pour passer à l'écran des réglages.



3

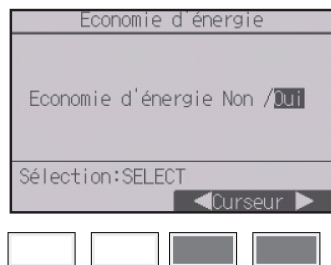

L'écran permettant d'autoriser (Oui) ou d'interdire (Non) le programme d'économie d'énergie s'affiche.

Sélectionnez « Non » ou « Oui » avec le bouton **F3** ou **F4**.

Pressez le bouton **CHOIX** pour accéder à l'écran de sélection du réglage changement/ jour de la semaine.



# 4

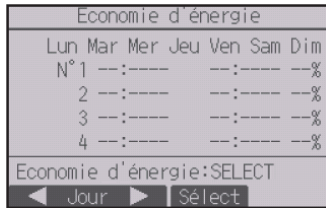

L'écran de réglage changement/jour de la semaine apparaît.

Jusqu'à quatre schémas peuvent être définis pour chaque jour.

Placez le curseur sur le jour de la semaine souhaité à l'aide du bouton **F1** ou **F2**, puis pressez le bouton **F3** pour le sélectionner. (Plusieurs jours peuvent être sélectionnés.)

Pressez le bouton **CHOIX** pour passer à l'écran des réglages des schémas.

# 5

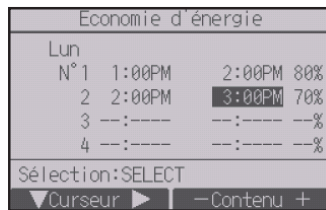

L'écran de réglage des schémas s'affiche.

Pressez le bouton **F1** pour déplacer le curseur sur le numéro de schéma désiré.

Placez le curseur avec le bouton **F2** sur le paramètre souhaité (heure de démarrage, heure d'arrêt, taux d'économie d'énergie) (dans cet ordre à partir de la gauche).

Modifiez le réglage avec le bouton **F3** ou **F4**.

- Heure de démarrage/arrêt : réglable par incréments de 5 minutes
- \* Pressez et maintenez le bouton enfoncé pour faire défiler rapidement les chiffres.
- Taux d'économie d'énergie : La plage de réglage est comprise entre 0% et 50 à 90% par incréments de 10%.

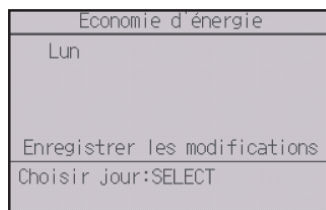



Pressez le bouton **CHOIX** pour enregistrer les réglages.

Un écran de confirmation s'affiche.

Plus la valeur est faible, plus l'économie d'énergie est importante.

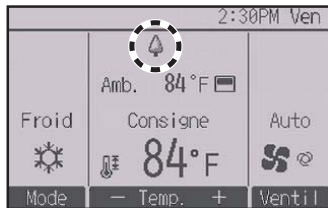
# Réglages des fonctions



 s'affiche sur l'Écran principal de réglage en mode Complet quand l'unité est utilisée en mode économie d'énergie.

## Naviguer dans les écrans

- Pour revenir à l'écran de sélection du réglage changement/ jour de la semaine ..... bouton **CHOIX**
- Pour revenir au Menu général ..... bouton **MENU**
- Pour revenir à l'écran précédent ..... bouton **RETOUR**

## Fonctionnement des boutons

1



Sélectionnez « Réglages initiaux » dans le Menu général (voir page 23), et pressez le bouton

**CHOIX**.

**L'heure doit avoir été réglée avant de procéder aux réglages suivants.**

- ON/OFF timer
- Horloge hebdomadaire
- Mode silence unité extérieure
- Économie d'énergie

Si un système donné ne possède aucune télécommande de système, l'heure de l'horloge n'est pas corrigée automatiquement. Dans ce cas, corrigez l'heure de l'horloge régulièrement.

2

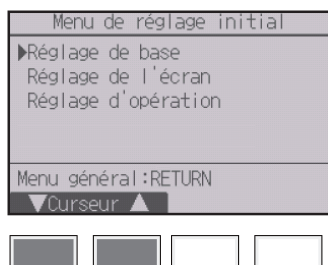

Placez le curseur sur « Réglage de base » avec le bouton **F1** ou **F2** et pressez le bouton **CHOIX**.

3

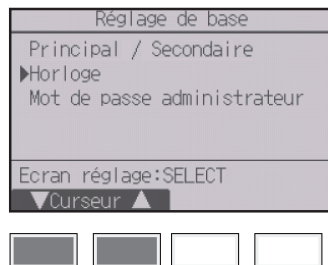

Sélectionnez « Horloge » avec le bouton **F1** ou **F2** et pressez le bouton **CHOIX**.

# Réglages des fonctions

4

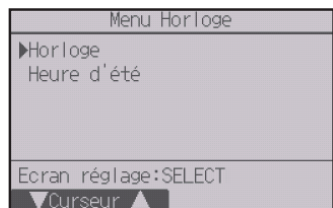

Placez le curseur sur « Horloge » avec les boutons **[F1]** ou **[F2]** et pressez le bouton **[CHOIX]**.

5



Placez le curseur sur le paramètre souhaité avec le bouton **[F1]** ou **[F2]** (année, mois, date, heure, ou minute).

Augmentez ou diminuez la valeur du paramètre sélectionné avec le bouton **[F3]** ou **[F4]** et pressez le bouton **[CHOIX]**.

Un écran de confirmation s'affiche.

## Naviguer dans les écrans

- Pour revenir au Menu général ..... bouton **[MENU]**
- Pour revenir à l'écran précédent ..... bouton **[RETOUR]**



## Descriptions des fonctions

L'heure de début/fin de l'heure d'été peut être réglée. La fonction d'heure d'été sera activée selon les valeurs du réglage.

- Si un système donné possède une télécommande de système, désactivez ce réglage pour conserver l'heure correcte.
- Au début et à la fin de l'heure d'été, le timer peut se déclencher deux fois ou pas du tout.
- Cette fonction n'est pas opérationnelle si l'horloge n'a pas été réglée.

## Fonctionnement des boutons

1

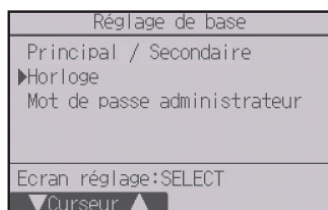

Sélectionnez « Horloge » dans le Menu réglage de base et pressez le bouton **CHOIX**.

2



Placez le curseur sur « Heure d'été » avec le bouton **F1** ou **F2** et pressez le bouton **CHOIX**.

# Réglages des fonctions

# 3

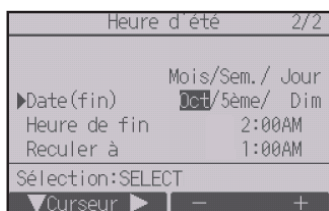
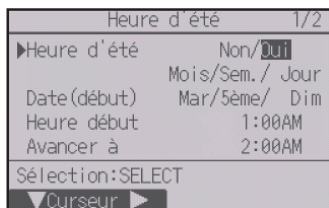

Placez le curseur sur les paramètres suivants à l'aide du bouton **[F1]** pour effectuer les réglages.

- **Heure d'été**  
Sélectionnez « Non » (désactivée) ou « Oui » (activée) à l'aide du bouton **[F2]**. Le réglage par défaut est « Non ».
  - **Date(début)\*1**  
Réglez le jour de la semaine, le numéro de la semaine et le mois à l'aide du bouton **[F3]** ou **[F4]**. Le réglage par défaut est « Dim/5ème/Mars ».
  - **Heure début**  
Réglez l'heure de début de l'heure d'été à l'aide du bouton **[F3]** ou **[F4]**.
  - **Avancer à**  
Réglez l'heure à laquelle l'horloge doit être avancée à l'aide du bouton **[F3]** ou **[F4]**.
  - **Date(fin)\*1 (2e page)**  
Réglez le jour de la semaine, le numéro de la semaine et le mois à l'aide du bouton **[F3]** ou **[F4]**. Le réglage par défaut est « Dim/5ème/Oct ».
  - **Heure de fin (2e page)**  
Réglez l'heure de fin de l'heure d'été à l'aide du bouton **[F3]** ou **[F4]**.
  - **Reculer à**  
Réglez l'heure à laquelle l'horloge doit être reculée à l'aide du bouton **[F3]** ou **[F4]**.
- \*1 Si « 5ème » est sélectionné comme numéro de semaine et qu'il n'existe pas de 5e semaine dans le mois sélectionné de l'année, le réglage est considéré comme étant « 4ème ».

Pressez le bouton **[CHOIX]** pour enregistrer les réglages.

Un écran de confirmation s'affiche.

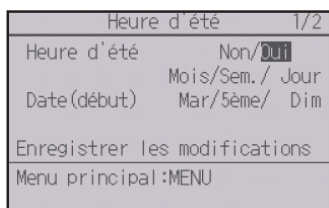

## Naviguer dans les écrans

- Pour revenir au Menu général ..... bouton **[MENU]**
- Pour revenir à l'écran précédent ..... bouton **[RETOUR]**

# Écran principal de réglage



## Fonctionnement des boutons

1

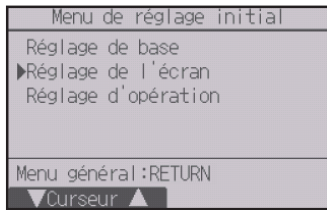

Sélectionnez « Réglage de l'écran » dans le Menu des réglages initiaux et pressez le bouton **CHOIX**.

2

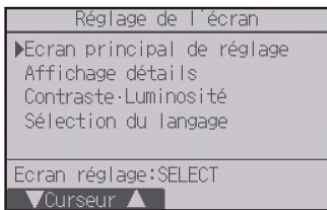

Placez le curseur sur « Écran principal de réglage » avec le bouton **F1** ou **F2** et pressez le bouton **CHOIX**.

3

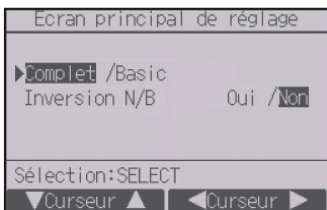

Sélectionnez « Complet » ou « Basic » (voir page 8) avec le bouton **F3** ou **F4** et pressez le bouton **CHOIX**.

Un écran de confirmation s'affiche.

### Naviguer dans les écrans

- Pour revenir au Menu général ..... bouton **MENU**
- Pour revenir à l'écran précédent ..... bouton **RETOUR**

# Réglages des fonctions

## Réglage de l'inversion noir et blanc



### Fonctionnement des boutons

1

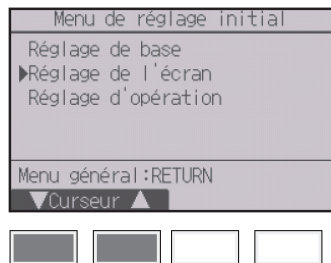

Sélectionnez « Réglage de l'écran » dans le Menu des réglages initiaux et pressez le bouton **CHOIX**.

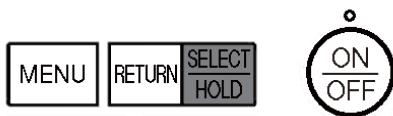

2

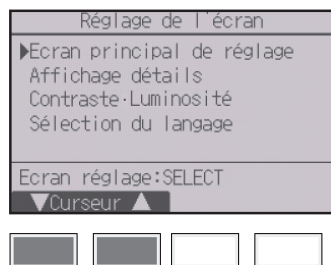

Placez le curseur sur « Ecran principal de réglage » avec le bouton **F1** ou **F2** et pressez le bouton **CHOIX**.

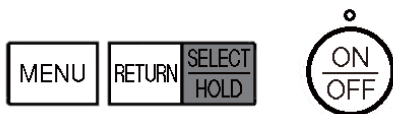

3



Sélectionnez « Inversion N/B » avec le bouton **F1** ou **F2**, sélectionnez le réglage souhaité « Oui » ou « Non » avec le bouton **F3** ou **F4**, puis appuyez sur le bouton **CHOIX**. (Le réglage par défaut est « Non ».)

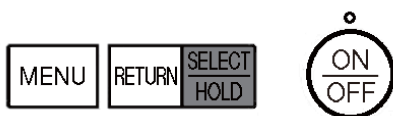

#### Naviguer dans les écrans

- Pour revenir au Menu général ..... bouton **MENU**
- Pour revenir à l'écran précédent ..... bouton **RETOUR**

4

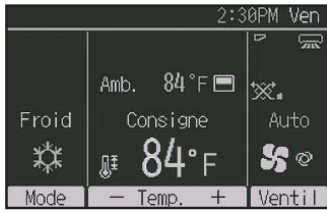

Si vous sélectionnez « Oui », les couleurs de l'écran s'inversent, le fond devient noir et les caractères noirs deviennent blancs comme indiqué à gauche.

# Réglages des fonctions

## Contraste•Luminosité



### Fonctionnement des boutons

1

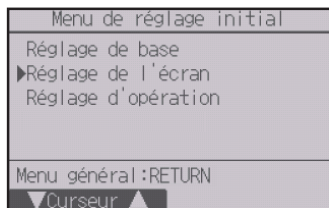

Sélectionnez « Réglage de l'écran » dans le Menu des réglages initiaux et pressez le bouton **CHOIX**.

2

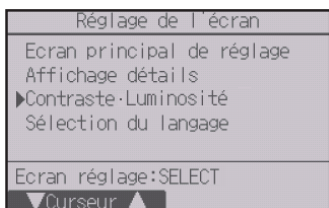

Placez le curseur sur « Contraste•Luminosité » avec les boutons **F1** ou **F2** et pressez le bouton **CHOIX**.

3

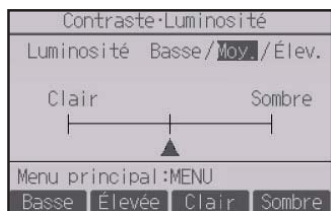

Réglez la luminosité avec le bouton **F1** ou **F2**.  
Réglez le contraste avec les touches **F3** ou **F4**, et appuyez sur la touche **MENU** ou **RETOUR**.

#### Naviguer dans les écrans

- Pour revenir au Menu général ..... bouton **MENU**
- Pour revenir à l'écran précédent ..... bouton **RETOUR**

# Sélection de la langue



## Descriptions des fonctions

La langue désirée peut être choisie. Les langues disponibles sont : anglais, français et espagnol.

### Fonctionnement des boutons

1

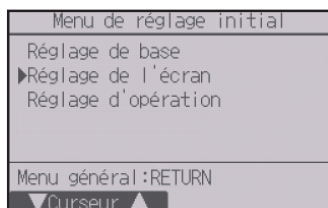

Sélectionnez « Réglage de l'écran » dans le Menu des réglages initiaux et pressez le bouton **CHOIX**.

2

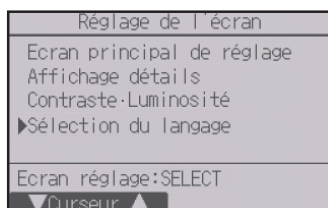

Placez le curseur sur « Sélection du langage » avec le bouton **F1** ou **F2** et pressez le bouton **CHOIX**.

# Réglages des fonctions

3

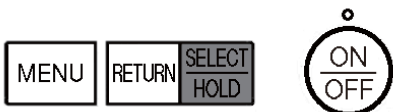

Placez le curseur sur la langue que vous désirez avec les boutons **[F1]** à **[F4]** et appuyez sur le bouton **[CHOIX]** pour enregistrer votre choix.

Lorsque l'unité est allumée pour la première fois, l'écran de sélection de langue est affiché. Sélectionnez la langue désirée. Le système ne démarrera pas avant qu'une langue ne soit choisie.

Un écran s'affiche pour vous informer que le réglage a été enregistré.

## Naviguer dans les écrans

- Pour revenir au Menu général ..... bouton **[MENU]**
- Pour revenir à l'écran précédent ..... bouton **[RETOUR]**



# Initialiser la télécommande



## Descriptions des fonctions

La télécommande peut être initialisée à l'état d'expédition de l'usine. Remarquez que les données suivantes seront initialisées.

La télécommande démarrera automatiquement après l'initialisation.

Réglage du timer, réglage de l'horloge hebdomadaire, réglage de mode silence unité extérieure, réglage de l'économie d'énergie, réglage de l'option d'économie d'énergie, réglage de l'écran principal / secondaire, réglage de l'horloge, réglage de l'heure d'été, réglage de l'écran principal de réglage, réglage du contraste•luminosité, réglage de l'affichage des détails, réglage du mode automatique, réglage du mode inversion, réglage du nom du modèle, réglage du numéro de série, réglage des informations du revendeur, informations défaut, mot de passe administrateur, mot de passe maintenance

## Fonctionnement des boutons

1

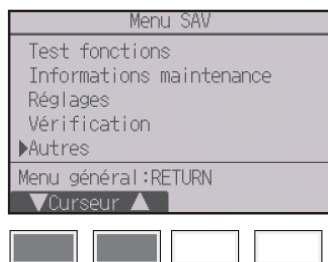

Sélectionnez « Autres » dans le Menu SAV et pressez le bouton **CHOIX**.

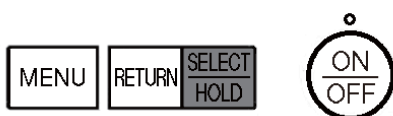

2



Placez le curseur sur « Initialiser la télécommande » avec le bouton **F1** ou **F2** et pressez le bouton **CHOIX**.

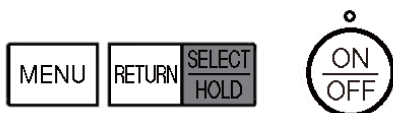

# Réglages des fonctions

3

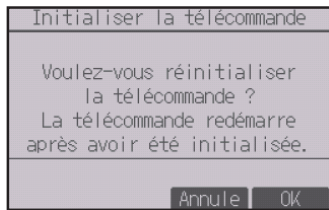

Sélectionnez « OK » avec le bouton **[F4]**.

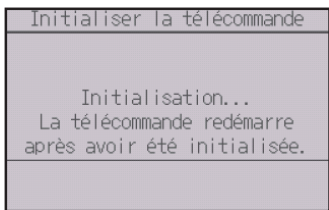
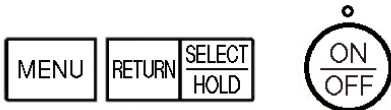

La télécommande démarrera automatiquement après l'initialisation.

## Descriptions des fonctions

Les informations sur la télécommande utilisée peuvent être vérifiées.

### Fonctionnement des boutons

1

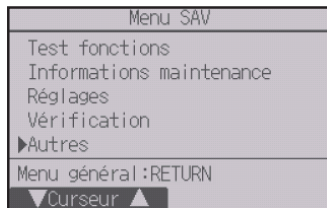

Sélectionnez « Autres » dans le Menu SAV et pressez le bouton **CHOIX**.

2

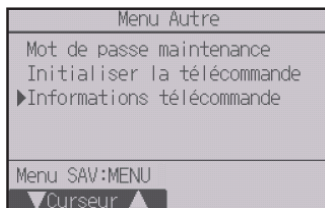

Placez le curseur sur « Informations télécommande » avec le bouton **F1** ou **F2** et pressez le bouton **CHOIX**.

3

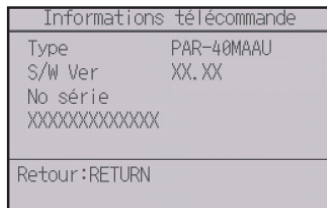

Le type, la version du logiciel e le numéro de série de la télécommande utilisée peuvent être vérifiés.

# Résolution des problèmes

## Information de défaut

**Lorsqu'un défaut se produit, l'écran suivant s'affiche et la LED de fonctionnement clignote. Vérifiez l'état du défaut, arrêtez le système, et consultez votre revendeur.**

### Fonctionnement des boutons

1

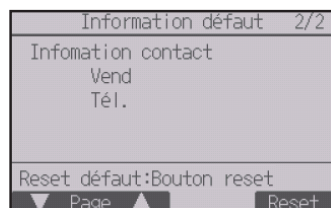
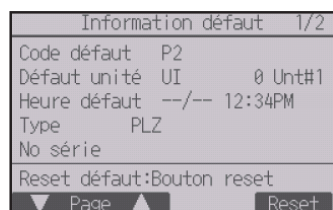

Les paramètres code défaut, défaut unité, l'adresse du réfrigérant, le nom de modèle de l'unité, la date et l'heure à laquelle le défaut s'est produit et le numéro de série s'affichent.

Le nom du modèle et le numéro de série ne s'affichent que si ces informations ont été enregistrées.

Pressez le **[F1]** ou **[F2]** pour accéder à la page suivante.

Les informations de contact (numéro de téléphone du revendeur) s'affichent si ces informations ont été enregistrées.

2

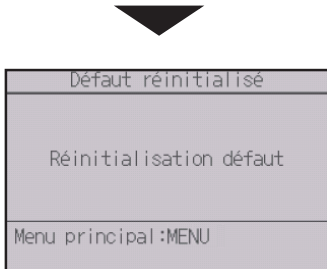
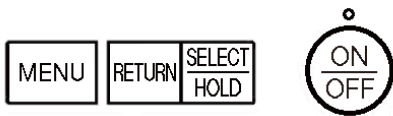
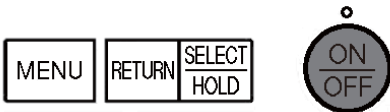
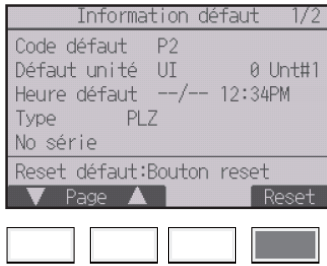

Pressez le bouton **[F4]** ou **MARCHE/ARRÊT** pour remettre à zéro le défaut qui s'est produit.

**Les défauts ne peuvent pas être remis à zéro tant que la mise en marche ou l'arrêt sont interdits.**

Sélectionnez « OK » avec le bouton **[F4]**.

Un écran de confirmation s'affiche.

**Naviguer dans les écrans**  
• Pour revenir au Menu général ..... bouton **[MENU]**

# Résolution des problèmes

## Vérification des informations défaut



Même en l'absence de défauts, la page 2/2 des informations défauts (voir page 66) peut être consultée en sélectionnant dans le menu de fonctionnement.

Sélectionnez menu « Maintenance » dans le Menu général et pressez le bouton **CHOIX**.

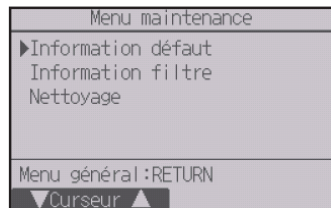

Pour afficher l'écran d'informations défaut, sélectionnez « Information défaut » dans le Menu maintenance.

Les défauts ne peuvent pas être remis à zéro.

## Arrêt automatique en non occupation

**L'écran suivant s'affichera pour le modèle du panneau du 3D i-See sensor lorsque l'unité est arrêtée à cause de la fonction Arrêt automatique en non occupation de l'option d'économie d'énergie.  
Se référer au Manuel d'utilisation de l'unité intérieure pour le paramètre 3D i-See sensor.**

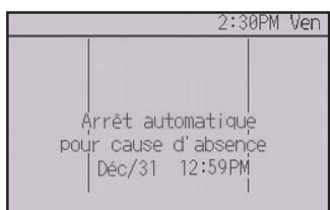

# Maintenance

## Informations sur le filtre

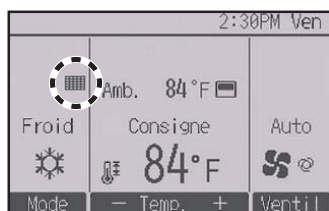

 apparaît sur l'Écran principal de réglage en mode Complet quand les filtres doivent être nettoyés.

**Lavez, nettoyez ou remplacez les filtres lorsque cette icône apparaît.**

**Veillez vous référer au Manuel d'instructions de l'unité intérieure pour plus de détails.**

### Fonctionnement des boutons

1

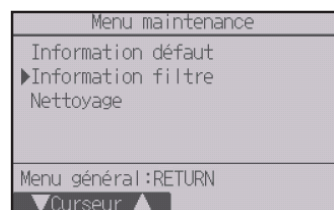

Sélectionnez « Information filtre » dans le Menu maintenance et pressez le bouton **[CHOIX]**.

2

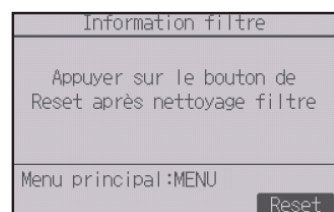

Pressez le bouton **[F4]** pour réinitialiser le témoin d'état du filtre.

Reportez-vous au Manuel d'instructions de l'unité intérieure pour le nettoyage du filtre.



3

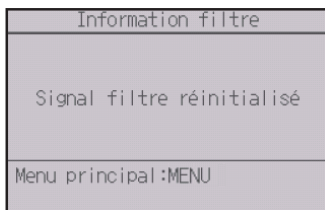
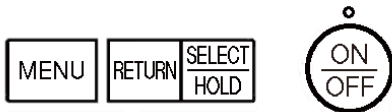



Sélectionnez « OK » avec le bouton **[F4]**.

Un écran de confirmation s'affiche.

#### Naviguer dans les écrans

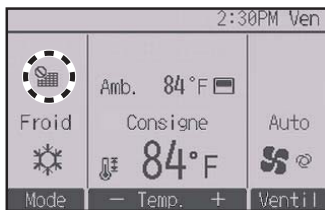
- Pour revenir au Menu général ..... bouton **[MENU]**
- Pour revenir à l'écran précédent ..... bouton **[RETOUR]**



Lorsque le  est affiché sur l'Écran principal de réglage en mode Complet, le système est contrôlé centralement et le témoin d'état du filtre ne peut pas être remis à zéro.

Si deux ou plusieurs unités intérieures sont connectés, la fréquence de nettoyage du filtre de chaque unité peut être différente, en fonction du type de filtre.

L'icône  s'affiche lorsque le filtre de l'unité principale doit être nettoyé.

Lorsque le témoin d'état du filtre est remis à zéro, le temps de fonctionnement cumulé de toutes les unités est réinitialisé.

L'icône  est programmée pour apparaître après une certaine durée de fonctionnement, en fonction de l'hypothèse que les unités intérieures sont installées dans un espace avec une qualité d'air ordinaire. En fonction de la qualité de l'air, le filtre peut nécessiter un nettoyage plus fréquent.

Le temps cumulé au bout duquel le filtre doit être nettoyé dépend du modèle.

# Caractéristiques

## Caractéristiques de la télécommande

	Caractéristiques
Dimensions	120(W) × 120(H) × 14,5(D) mm (4 23/32 × 4 23/32 × 37/64 [in])
Poids net	0,19 kg (27/64 lbs)
Tension d'alimentation	12 Vcc (fournie par les unités intérieures)
Consommation	0,3 W
Conditions d'utilisation	Température 0 ~ 40°C (32 ~ 104°F) Humidité 25 à 90%RH (sans condensation)
Matériau	Corps principal : ABS

### Remarque :

Cet appareil a été testé et classé dans la catégorie des appareils numériques de classe B, conformément à l'article 15 des réglementations de la FCC. Ces limites sont destinées à assurer une protection raisonnable contre les interférences nuisibles dans une installation résidentielle. Cet équipement produit, utilise et peut émettre de l'énergie radio électrique et, s'il n'est pas installé et utilisé conformément aux présentes instructions, peut causer des interférences nuisibles aux communications radio.

Cependant, il se peut que des interférences se produisent dans une installation particulière.

Si cet appareil cause des interférences nuisibles à la réception des signaux de radio ou de télévision, ce qui peut être déterminé en allumant et en éteignant l'appareil, l'utilisateur est invité à essayer de corriger le problème en prenant une ou plusieurs des mesures suivantes :

- Réorienter l'antenne réceptrice ou la placer à un autre endroit.
- Augmenter la distance entre l'appareil et le récepteur.
- Brancher l'appareil dans une prise de courant se trouvant sur un circuit électrique autre que celui auquel il est branché actuellement.
- Demander conseil à un fournisseur ou technicien radio/TV spécialisé.

## Liste des fonctions (au 1er décembre 2018)

○ : Présent    × : Absent

	Fonction	CITY MULTI	Séries M/P	Mot de passe requis
Puissance	ON/OFF	○	○	-
Réglages	Mode de fonctionnement	○	○	-
	Mode Automatique (deux points de réglage)	○	○	-
	Température programmée	○	○	-
	Vitesse du ventilateur	○	○	-
	Verrouillage	○	○	-
Menu opération	Vane•Volet•Vent(Losnay)	○	○	-
	Forte puissance	×	○	-
	Angle de volet manuel	○	○	-
	3D i-See sensor	○	○	-
Menu timer	Timer (ON/OFF timer)	○	○	administrateur
	Timer (Arrêt auto timer)	○	○	administrateur
	Horloge hebdomadaire	○	○	administrateur
	Mode silence unité extérieure	○	○	administrateur
Menu économies d'énergie	Limites de la plage de température	○	○	administrateur
	Fonction de verrouillage	○	○	administrateur
	Retour automatique	○	○	administrateur
	Programmation	×	○	administrateur
Menu Réglages initiaux	Principal / Secondaire	○	○	administrateur
	Horloge	○	○	administrateur
	Réglage du format d'affichage de l'heure	○	○	administrateur
	Heure d'été	○	○	administrateur
	Écran principal de réglage	○	○	administrateur
	Réglage de l'inversion noir et blanc	○	○	administrateur
	Contraste•Luminosité	○	○	administrateur
	Sélection de la langue	○	○	administrateur
	Mot de passe (administrateur)	○	○	administrateur
Menu SAV	Initialiser la télécommande	○	○	maintenance
	Informations sur la télécommande	○	○	maintenance
	Test fonctions	○	○	maintenance
	Entrée des informations sur le modèle	○	○	maintenance
	Entrée des informations sur le revendeur	○	○	maintenance
	Réglage des fonctions	○	○	maintenance
	Maintenance simplifiée	×	○	maintenance
	Mot de passe (maintenance)	○	○	maintenance
Menu maintenance	Descente automatique façade	○	○	-
	Informations de défaut	○	○	-
	Informations sur le filtre	○	○	-

\* Les fonctions prises en charge varient selon le modèle de l'unité.

# Caractéristiques

## Liste des fonctions compatibles / incompatibles entre elles

	Forte puissance	ON/OFF timer	Arrêt auto timer	Horloge hebdomadaire	Mode silence unité extérieure	Plage de température	Fonction de verrouillage	Retour automatique	Programme d'économies d'énergie	Inversion
Forte puissance		○	○	○	△ 1	○	△ 2	○	△ 1	× 3
ON/OFF timer	○		○	× 1	○	○	○	○	○	○
Arrêt auto timer	○	○		○	○	○	○	○	○	○
Horloge hebdomadaire	○	× 1	○		○	○	○	○	○	○
Mode silence unité extérieure	△ 1	○	○	○		○	○	○	○	○
Plage de température	○	○	○	○	○		○	× 2	○	△ 3
Fonction de verrouillage	△ 2	○	○	○	○	○		○	○	△ 2
Retour automatique	○	○	○	○	○	× 2	○		○	△ 4
Programme d'économies d'énergie	△ 1	○	○	○	○	○	○	○		○
Inversion	× 3	○	○	○	○	△ 3	△ 2	△ 4	○	

○ : Compatibles    × : Incompatibles    △ : Limitées

- △ 1 : Cette fonction est activée après la fin du fonctionnement à forte puissance, car celui-ci a la plus grande priorité.
- △ 2 : Cette fonction ne peut pas fonctionner si certaines fonctions sont verrouillées.
- △ 3 : Le réglage de la plage de température ne peut pas être utilisé pour le fonctionnement en Inversion.
- △ 4 : La fonction de retour automatique ne peut pas être utilisée pour le fonctionnement en Inversion.
- × 1 : L'horloge hebdomadaire n'est pas actif parce que le ON/OFF timer a la plus grande priorité.
- × 2 : La fonction de retour automatique ne peut pas être utilisée parce que le réglage de la plage de température a la plus grande priorité.
- × 3 : Lorsque l'appareil est utilisé en mode de inversion, il est impossible d'utiliser le fonctionnement en forte puissance. Le fonctionnement en forte puissance ne peut être utilisé que lorsque l'appareil est utilisé en mode Refroidissement, Chauffage ou Automatique.

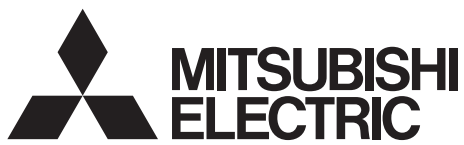

Sistema de control CITY MULTI  
y aparatos de aire acondicionado de las series M y P

Español

## Controlador Remoto MA

PAR-40MAAU

## Libro de instrucciones

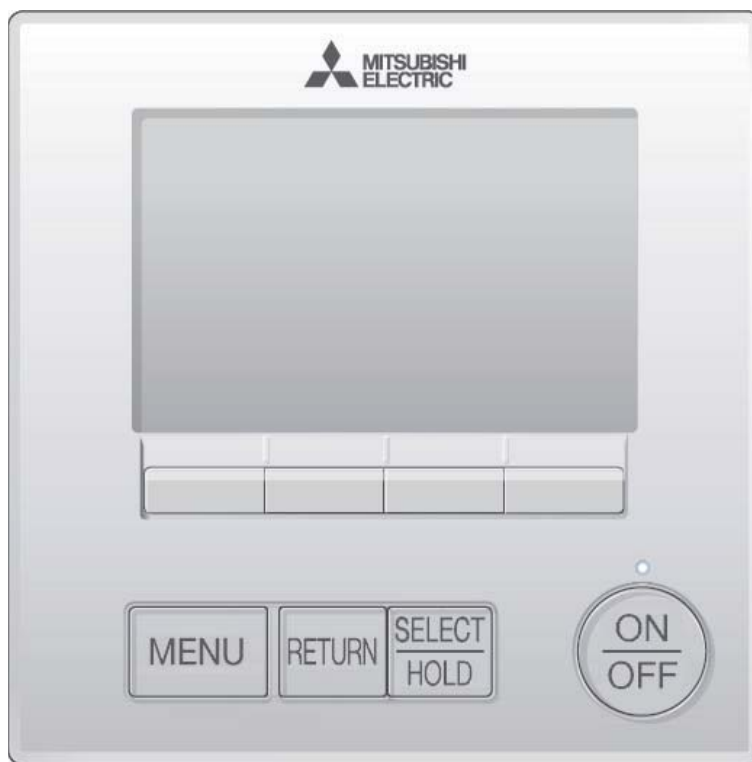

Antes de utilizar el producto, lea detenidamente las instrucciones en este manual para utilizarlo correctamente.

Conserve las instrucciones para futuras consultas.

Asegúrese de entregar este CD-ROM y el Manual simplificado a cualquier usuario futuro.

Para asegurar un funcionamiento seguro y correcto del controlador remoto, éste debe ser instalado solamente por personal técnico cualificado.



# Contenidos



---

---

Precauciones de seguridad .....	4
Componentes del controlador .....	6
Interfaz del controlador .....	6
IPantalla .....	8
Estructura del menú e iconos .....	10
Estructura del menú .....	10
Explicación de los iconos .....	13
Operaciones básicas .....	14
ENCENDIDO/APAGADO .....	14
Configuración de modo de funcionamiento, temperatura, velocidad del ventilador y Bloqueo .....	15
Navegación por el menú .....	20
Lista del Menú principal .....	20
Restricciones para el controlador remoto secundario .....	22
Navegación por el menú principal .....	23
Opciones de configuración de las funciones .....	24
Lama•Deflector•Vent.(Lossnay) .....	24
Super .....	27
Ángulo lama manual .....	28
Programador (Programador On/Off) .....	31
Programador (Programador Auto-Off) .....	34
Programador semanal .....	36
Unidad exterior modo silencioso .....	39
Restricción .....	42
Ahorro energía .....	48
Hora .....	53
Horario de verano .....	55
Pantalla principal .....	57
Configuración de inversión de blanco y negro .....	58
Contraste•Brillo .....	60
Seleccione el idioma .....	61
Inicializar controlador remoto .....	63
Información de controlador remoto .....	65
Resolución de problemas .....	66
Información de errores .....	66
Auto-OFF no ocupación .....	69
Mantenimiento .....	70
Información de filtros .....	70
Especificaciones .....	72
Especificaciones del controlador .....	72
Lista de funciones (con fecha del 1 de diciembre de 2018) .....	73
Lista de funciones que pueden o no ser utilizadas en combinación .....	74

# Precauciones de seguridad

- Lea detenidamente las siguientes precauciones de seguridad antes de utilizar la unidad.
- Para garantizar la seguridad, siga detenidamente estas precauciones.

 <b>ADVERTENCIA</b>	Indica un riesgo de muerte o de lesiones graves.
 <b>PRECAUCIÓN</b>	Indica un riesgo de lesión seria o daños materiales.

- Una vez leído este manual, entrégueselo al usuario final para que lo pueda consultar en el futuro.
- Guarde este manual para futuras consultas y acuda a él cuando sea necesario. Este manual debe estar disponible para aquellos que reparen o desplacen el controlador. Asegúrese de pasar el manual a los futuros usuarios.

## Precauciones generales

### **ADVERTENCIA**

No instale la unidad en un lugar donde haya grandes cantidades de aceite, vapor, disolventes orgánicos o gases corrosivos como el gas sulfúrico, o donde se usen frecuentemente soluciones ácidas, alcalinas o aerosoles. Estas sustancias pueden mermar el rendimiento de la unidad o hacer que ciertas partes de la unidad se corroan, lo que podría provocar descargas eléctricas, anomalías, humo o incendios.

Para reducir el riesgo de cortocircuitos, fugas de corriente, descargas eléctricas, anomalías, humo o incendios, no limpie el controlador con agua ni ningún otro líquido.

Para reducir el riesgo de descargas eléctricas, anomalías, humo o incendios, no toque los interruptores/botones ni ninguna otra parte eléctrica con las manos húmedas.

Al desinfectar la unidad con alcohol, ventile la habitación adecuadamente. Los humos del alcohol alrededor de la unidad pueden provocar un incendio o explosión al encender la unidad.

Para reducir el riesgo de lesiones o de descargas eléctricas, pare el funcionamiento del controlador y cúbralo antes de pulverizar cualquier producto químico a su alrededor.

Para reducir el riesgo de lesiones o de descargas eléctricas, pare el funcionamiento del controlador y desconéctelo de la toma de corriente antes de limpiarlo, realizar labores de mantenimiento o revisarlo.

En caso de que se presente alguna anomalía (por ejemplo olor a quemado), apague la unidad, desenchufe la alimentación y consulte a su distribuidor. El uso continuado del producto puede resultar en descargas eléctricas, mal funcionamiento o incendios.

Instale correctamente todas las cubiertas necesarias para evitar que el controlador entre en contacto con la humedad y el polvo. La acumulación de polvo y agua puede provocar descargas eléctricas, humo o incendios.

### **PRECAUCIÓN**

Para reducir el riesgo de incendio o explosión, no coloque materiales inflamables ni utilice pulverizadores inflamables cerca del controlador.

Para reducir el riesgo de daño del controlador, no pulverice insecticidas directamente en el controlador ni use pulverizadores inflamables.

Para reducir el riesgo de contaminación medioambiental, consulte a una agencia autorizada para eliminar de manera correcta el controlador remoto.

Para reducir el riesgo de descargas eléctricas o anomalías, no toque la pantalla táctil, los interruptores ni los botones con objetos afilados o cortantes.



Para reducir el riesgo de lesiones y de descargas eléctricas, evite el contacto con bordes afilados.

Para reducir el riesgo de lesiones, lleve equipos de protección cuando trabaje en el controlador.

Para evitar lesiones por vidrios rotos, no ejerza demasiada fuerza en las partes de vidrio.

## Precauciones a la hora de mover o reparar el controlador

### **ADVERTENCIA**

El controlador deberá ser reparado o movido sólo por personal cualificado. No intente desmontar o modificar el controlador. Una reparación o instalación incorrecta podría provocar lesiones, descargas eléctricas o incendios.

### **PRECAUCIÓN**

Para reducir el riesgo de cortocircuito, descargas eléctricas, incendio o mal funcionamiento, no toque el panel del circuito con herramientas ni con sus manos, y no permita que se acumule polvo en el panel del circuito.

## Precauciones adicionales

Para evitar dañar el controlador, utilice las herramientas adecuadas para instalar, inspeccionar o reparar el controlador.

Este controlador ha sido diseñado para su uso exclusivo con el sistema de gestión de edificios de Mitsubishi Electric. El uso de este controlador con otros sistemas o para otras finalidades podría provocar anomalías.

No está previsto el uso de este equipo por personas (incluidos los niños) con capacidad física, sensorial o mental disminuida, o carentes de conocimientos y experiencia, a menos que lo hagan siguiendo las instrucciones de uso bajo la supervisión de una persona responsable de su seguridad. Es necesario vigilar a los niños para impedir que jueguen con la unidad.

Para evitar la decoloración, no utilice benceno, disolventes o productos químicos para limpiar el controlador. Para limpiar el controlador, pásele un paño suave humedecido en un detergente neutro diluido en agua, elimine el detergente con un paño húmedo. A continuación, seque con un paño seco. No use detergente sin diluir.

Para evitar dañar el controlador, protéjalo contra la electricidad estática.

Este equipo está diseñado para expertos o usuarios formados de tiendas, de la industria de la iluminación y de granjas, o a personal lego para uso comercial.

Si el cable de alimentación está dañado, para evitar riesgos, la sustitución del mismo debe confiarse al fabricante, su agente de reparaciones o personas igualmente cualificadas.

# Componentes del controlador

## Interfaz del controlador

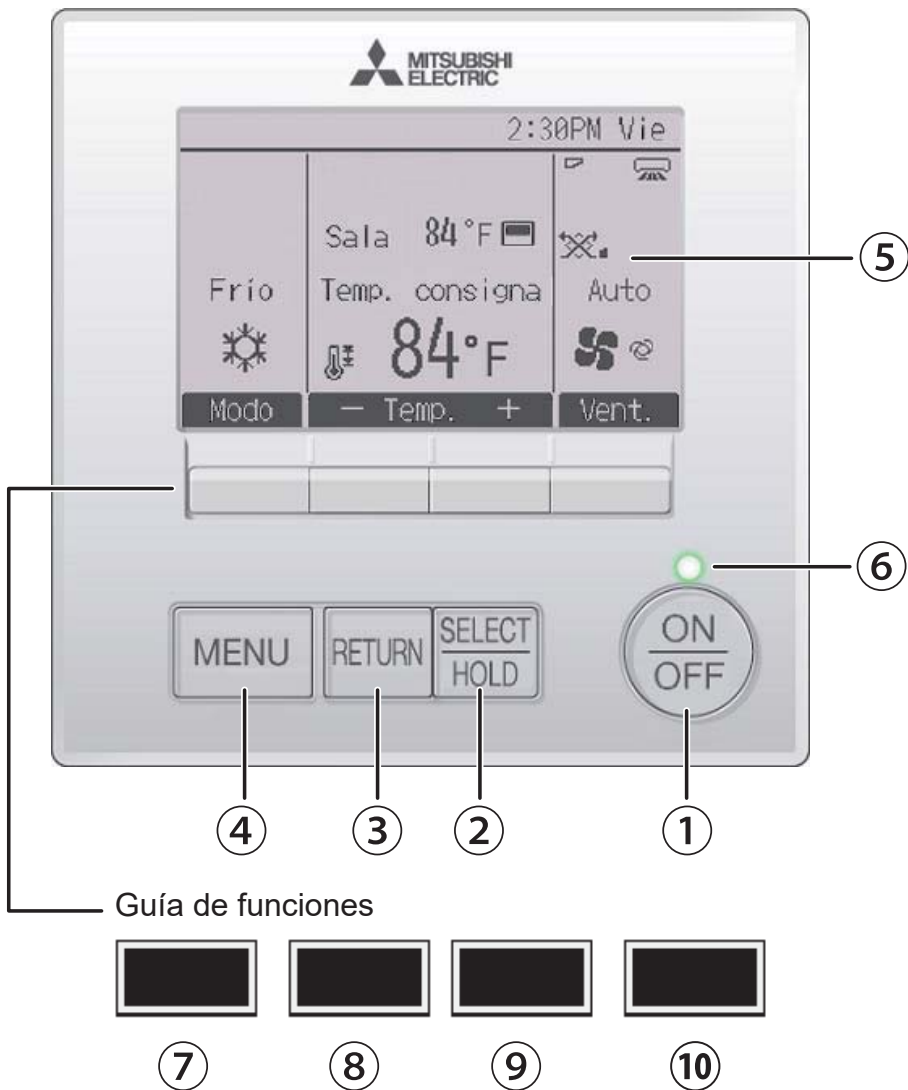



### ① Botón **ENCENDIDO/APAGADO**

Presione para ENCENDER/APAGAR la unidad interior.

### ② Botón **ACEPTAR/BLOQUEO**

Presione para guardar la configuración. Cuando aparece el Menú principal, al pulsar este botón, se activará/desactivará la función Bloqueo.

### ③ Botón **VOLVER**

Presione para volver a la pantalla anterior.

### ④ Botón **MENÚ** Página 23

Presione para ir al Menú principal.

### ⑤ LCD con retroiluminación

Aparecerá la configuración de operaciones. Si la retroiluminación está apagada, al pulsar cualquier botón se enciende y permanecerá encendida cierto tiempo en función de la pantalla.

Si la retroiluminación está apagada, al pulsar en cualquier botón la retroiluminación se enciende y no se lleva a cabo la función asignada. (excepto para el botón **ENCENDIDO/APAGADO**)

### ⑥ Lámpara de ENCENDIDO/APAGADO

Esta lámpara se ilumina en verde mientras la unidad esté en funcionamiento. Parpadea cuando se está iniciando el controlador remoto o cuando hay un error.

### ⑦ Botón de función **F1**

Pantalla principal: Presione para cambiar el modo de funcionamiento.

Pantalla Menú: La función del botón varía según la pantalla.

Las funciones de los botones de función cambian dependiendo de la pantalla. Consulte la guía de funciones de los botones que aparece en la parte inferior del LCD para ver las funciones que tienen en cada una de las pantallas. Cuando el sistema sea controlado centralmente, no aparecerá la guía de funciones de los botones correspondiente al botón bloqueado.

### Pantalla principal Menú principal

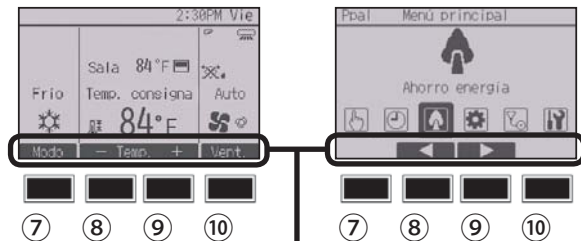

### Pantalla Menú



Guía de funciones

### ⑧ Botón de función **F2**

Pantalla principal: Presione para disminuir la temperatura.  
Menú principal: Presione para mover el cursor hacia la izquierda.

Pantalla Menú: La función del botón varía según la pantalla.

### ⑨ Botón de función **F3**

Pantalla principal: Presione para aumentar la temperatura.  
Menú principal: Presione para mover el cursor hacia la derecha.

Pantalla Menú: La función del botón varía según la pantalla.

### ⑩ Botón de función **F4**

Pantalla principal: Presione para cambiar la velocidad del ventilador.

Pantalla Menú: La función del botón varía según la pantalla.

# Componentes del controlador

## IPantalla

La pantalla principal se puede visualizar en dos modos diferentes: "Completo" y "Básico". Por defecto, viene configurada a "Completo". Para cambiar al modo "Básico", cambie la configuración en la configuración de la pantalla principal. (Consulte la página 57)

### Modo completo

\* Todos los iconos se muestran para explicar su significado.

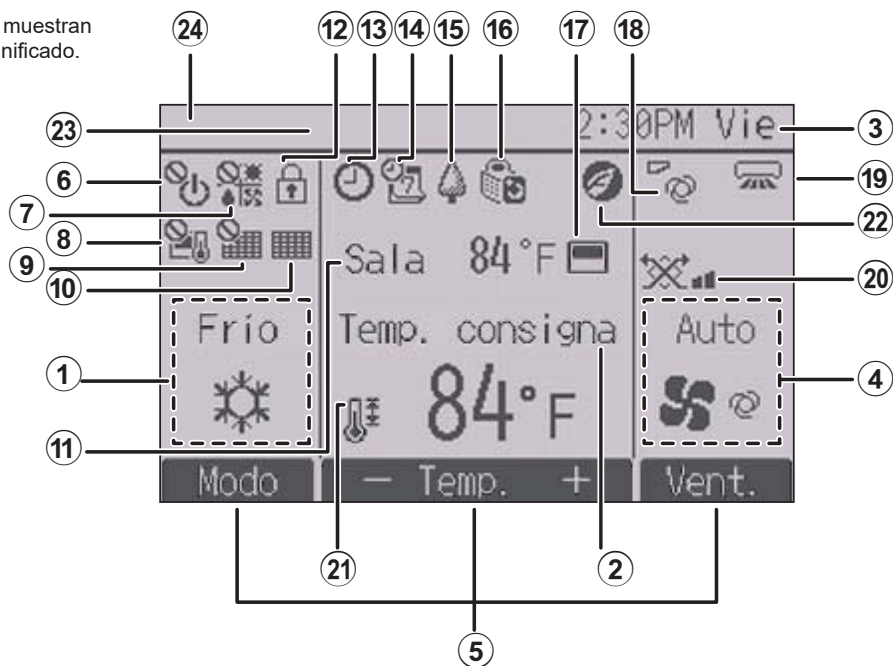

### Modo básico

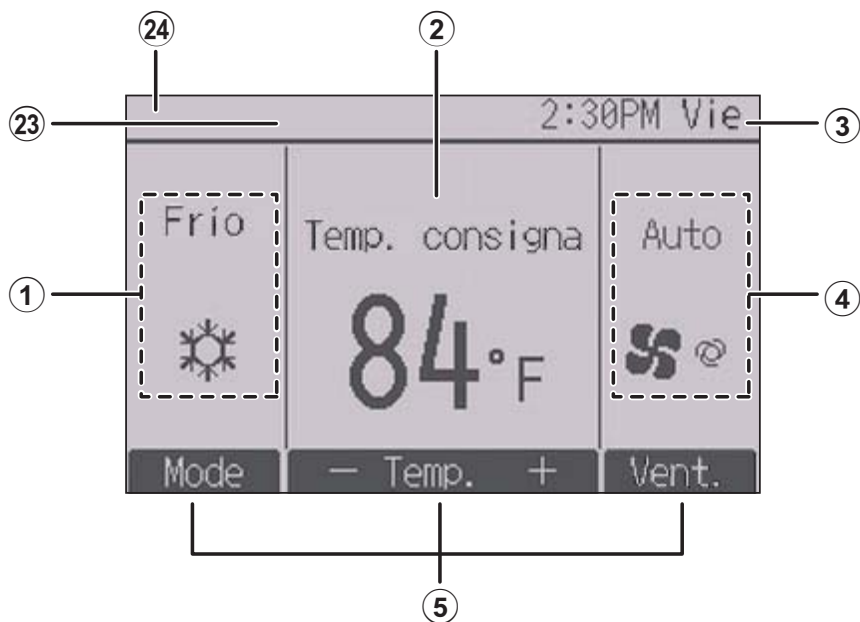

**① Modo de funcionamiento** **Página 15**

**② Temperatura preestablecida** **Página 17**

**③ Hora**  
Consulte el Manual de instalación.

**④ Velocidad del ventilador** **Página 19**

**⑤ Guía de funciones de los botones**  
Aquí aparecen las funciones de los botones correspondientes.

**⑥**   
Aparece cuando el ENCENDIDO/APAGADO se controla a nivel central.

**⑦**   
Aparece cuando el modo de funcionamiento se opera a nivel central.

**⑧**   
Aparece cuando la temperatura preestablecida se controla a nivel central.

**⑨**   
Aparece cuando la función de restauración del filtro se controla a nivel central.

**⑩**  **Página 70**  
Indica cuándo necesita mantenimiento el filtro.

**⑪ Temperatura de la sala**  
Consulte el Manual de instalación.

**⑫**  **Página 45**  
Aparece cuando los botones están bloqueados.

**⑬**  **Página 31, 34**  
Aparece cuando está habilitada la función “Programador On/Off” (Página 31), o “Programador Auto-Off” (Página 34).

 aparece cuando la función Bloqueo está habilitada.

**⑭**  **Página 36**  
Aparece cuando se activa el programador semanal.

**⑮**  **Página 50**

Aparece mientras la unidad está funcionando en modo ahorro energía. (No aparecerá en algunos modelos de unidades interiores)

**⑯**  **Página 39**

Aparece mientras las unidades exteriores están funcionando en modo silencioso.

**⑰**   
Aparece cuando el termistor incorporado en el controlador remoto está activado para controlar la temperatura de la habitación (⑪).

 aparece cuando el termistor de la unidad interior está activado para controlar la temperatura de la habitación.

**⑱**  **Página 25**  
Indica la configuración de la lama.

**⑲**  **Página 25**  
Indica la configuración del deflector.

**⑳**  **Página 26**  
Indica la configuración de la ventilación.

**㉑**  **Página 42**  
Aparece cuando se restringe el rango de temperatura preestablecida.

**㉒**   
Aparece cuando se realiza una operación de ahorro energía utilizando una función “3D i-See sensor”.

**㉓ Control centralizado**  
Aparece durante un cierto periodo de tiempo cuando se maneja un elemento controlado de forma centralizada.

**㉔ Pantalla de error**  
Aparece un código de error durante el error.  
\* Cuando aparece un código de error en la pantalla principal, significa que se ha producido un error, pero la unidad interior puede seguir funcionando. Si se produce un error, anote el código de error y consulte a su distribuidor.

La mayoría de las configuraciones (excepto ENCENDIDO/APAGADO, modo, velocidad del ventilador y temperatura) pueden realizarse desde el menú principal. (Consulte la página 23.)

# Estructura del menú e iconos

## Estructura del menú

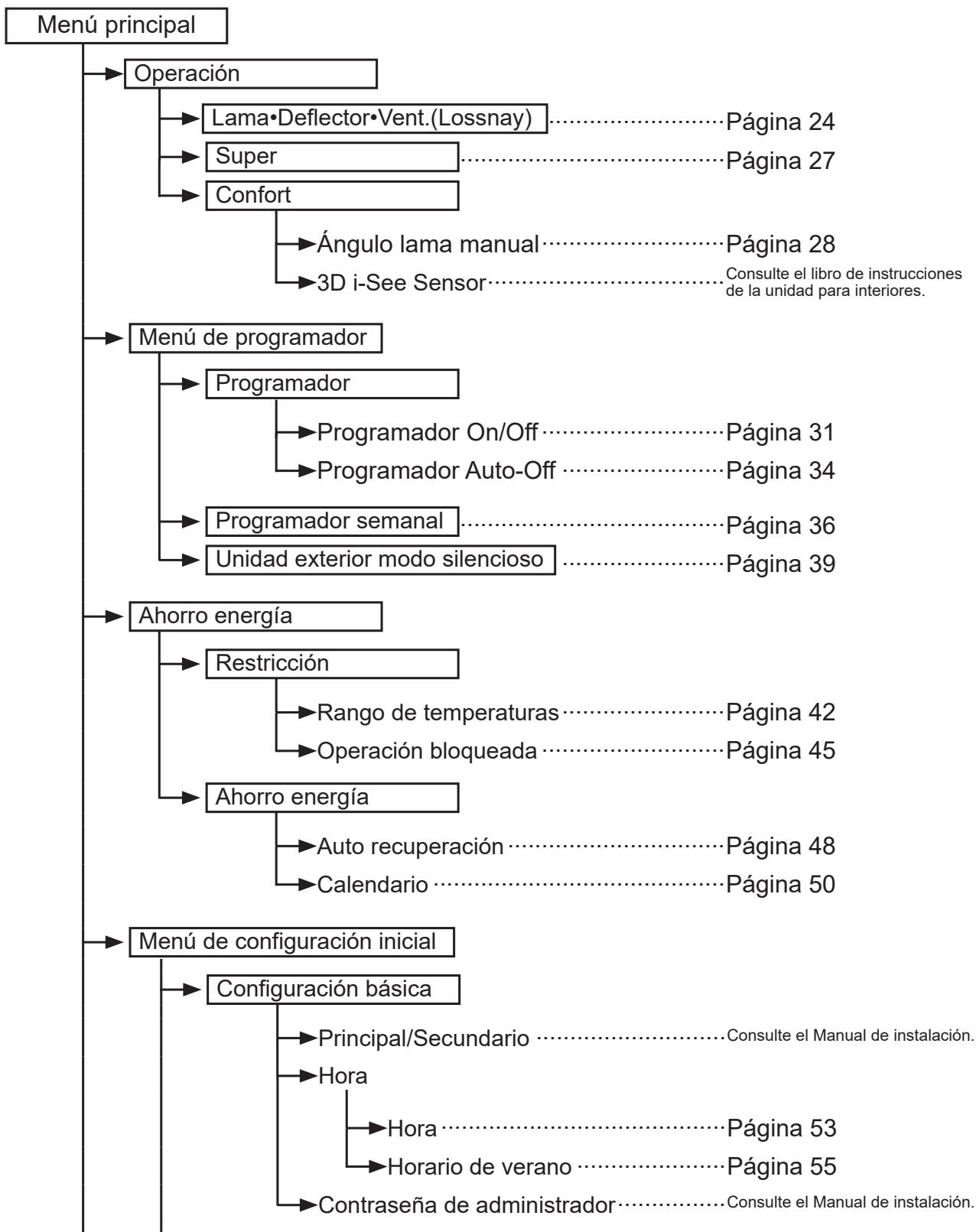

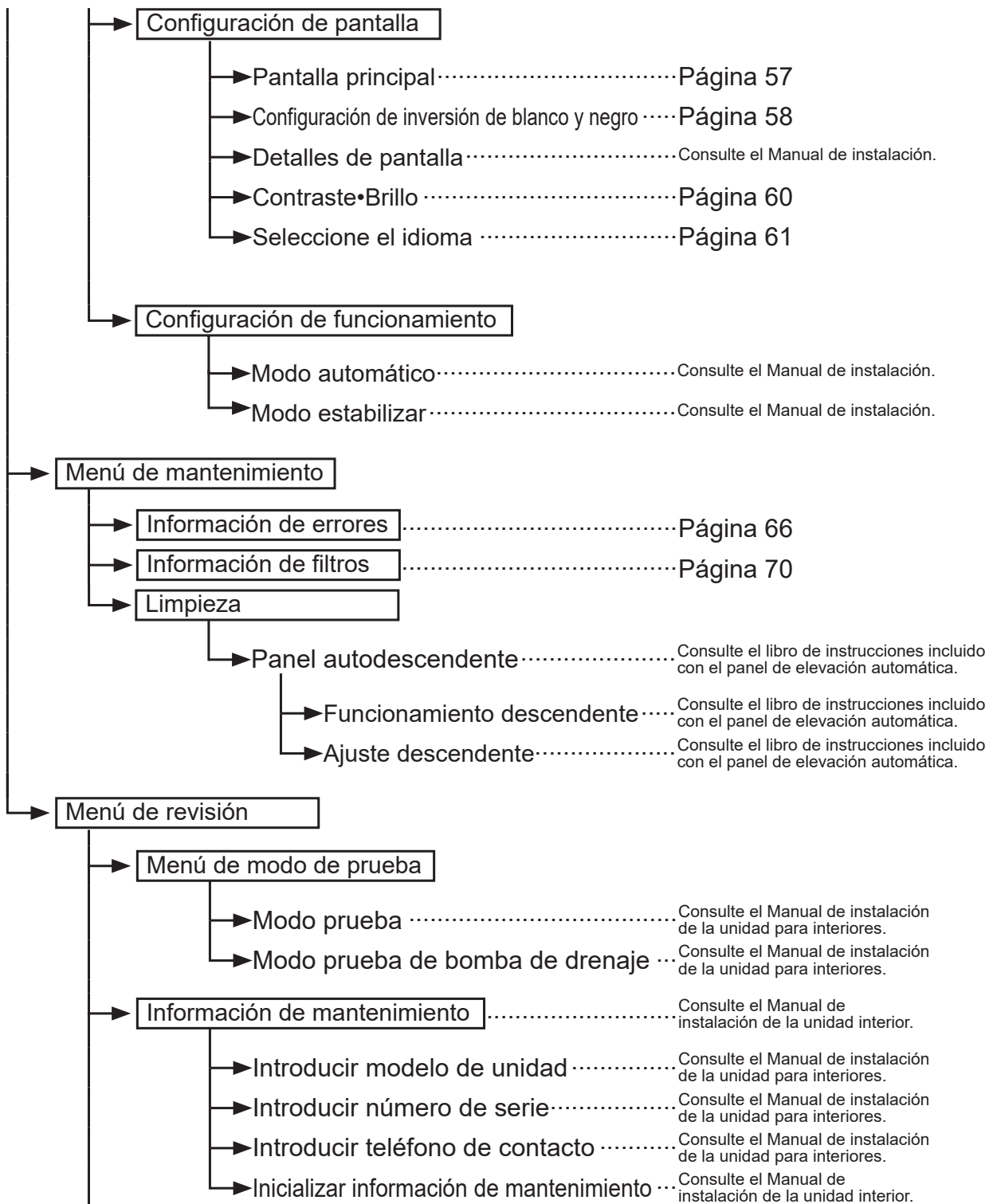

# Estructura del menú e iconos

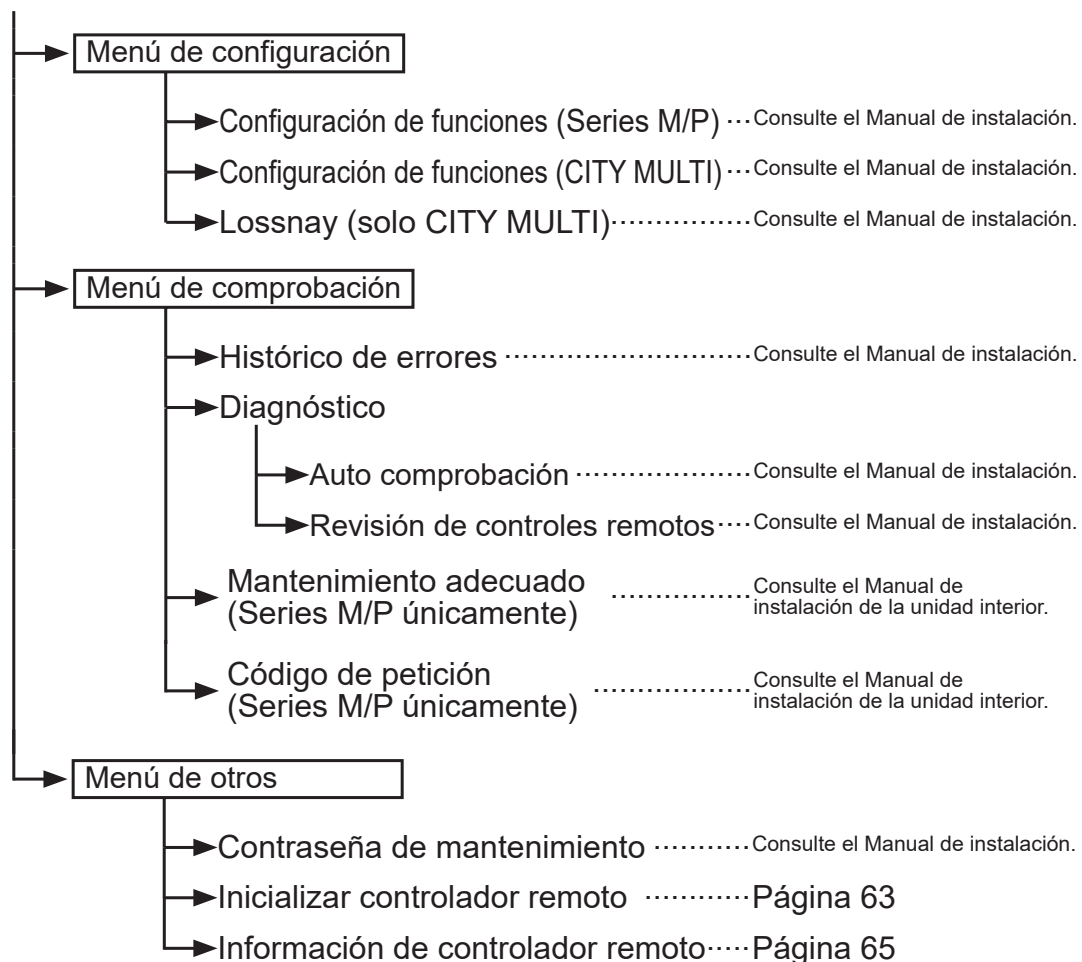

No todas las funciones están disponibles en todos los modelos de unidades interiores.







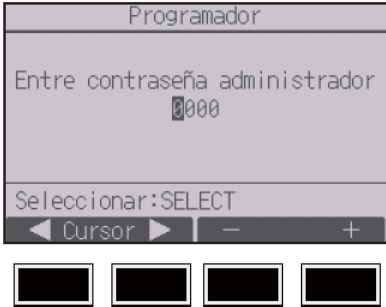

# Funcionamiento del controlador

Programador



La siguiente tabla resume los iconos cuadrados utilizados en este manual.

	<p>Para cambiar la configuración, debe introducir en la pantalla de introducción de contraseña la contraseña del administrador o del usuario de mantenimiento. No hay ninguna configuración que se pueda hacer sin este proceso.</p>  <p>F1    F2    F3    F4</p> <p>[F1]: Presione para mover el cursor hacia la izquierda.          [F2]: Presione para mover el cursor hacia la derecha.          [F3]: Presione para disminuir el valor en 1.          [F4]: Presione para aumentar el valor en 1.</p> <p>* Los cambios no se podrán realizar si no se ha introducido la contraseña correcta.</p>	 <p>Indica configuraciones que solamente se pueden realizar desde el controlador remoto.</p>
		<p>Indica configuraciones que solamente se pueden cambiar con las unidades desconectadas.</p>
		<p>Indica funciones que no están disponibles con los botones bloqueados o cuando el sistema está controlado a nivel central.</p>

# Operaciones básicas

## ENCENDIDO/APAGADO



Funcionamiento del botón

### ENCENDER

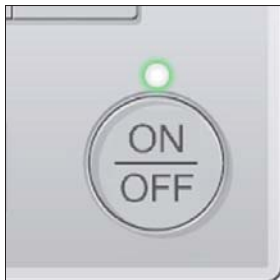

Presione el botón **ENCENDIDO/APAGADO**.

La lámpara de ENCENDIDO/APAGADO se iluminará en verde y comenzará a funcionar la unidad.

Si “Ilumin. LED” está establecido en “No”, la lámpara de ENCENDIDO/APAGADO no se encenderá.

### APAGAR

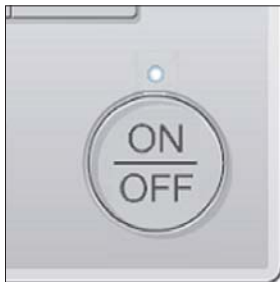

Presione de nuevo el botón **ENCENDIDO/APAGADO**.

La lámpara de ENCENDIDO/APAGADO se apagará y la unidad dejará de funcionar.



Funcionamiento del botón

## Modo de funcionamiento



Cada vez que se presiona el botón **F1** se pasa por los siguientes modos de funcionamiento.

Seleccione el modo de funcionamiento deseado.



Frio



Secar

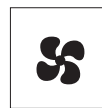

Ventilador

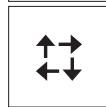

Auto

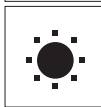

Calor

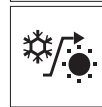

Estabilizar

- Los modos de funcionamiento que no estén disponibles para el modelo de unidad interior conectado no aparecerán en la pantalla.

### Qué significa que parpadee el icono de modo

El icono de modo parpadeará cuando las otras unidades interiores en el mismo sistema de refrigeración (conectado a la misma unidad exterior) están funcionando ya en un modo diferente. En este caso, el resto de la unidad del mismo grupo podrá funcionar solamente en el mismo modo.

# Operaciones básicas

## Modo Auto (punto de ajuste doble) y modo Estabilizar:

Si el modo de funcionamiento está ajustado en modo Auto (punto de ajuste doble) o Estabilizar, se pueden ajustar dos temperaturas de consigna (una para refrigeración y otra para calefacción). En función de la temperatura de la sala, la unidad interior funcionará automáticamente en el modo de refrigeración o el de calefacción y mantendrá la temperatura de la sala dentro del rango preestablecido.

### ■ Diferencias entre los dos modos

- Modo Auto (punto de ajuste doble)

Las temperaturas de consigna que se especifican para el modo Frío/Deshum. y el modo Calor se utilizarán para controlar automáticamente la temperatura de la sala manteniéndose dentro de las temperaturas de consigna. Este modo es especialmente efectivo durante las estaciones intermedias cuando la diferencia entre la temperatura más alta y la más baja es amplia y tanto el modo de calefacción como el de refrigeración se utilizan el mismo día.

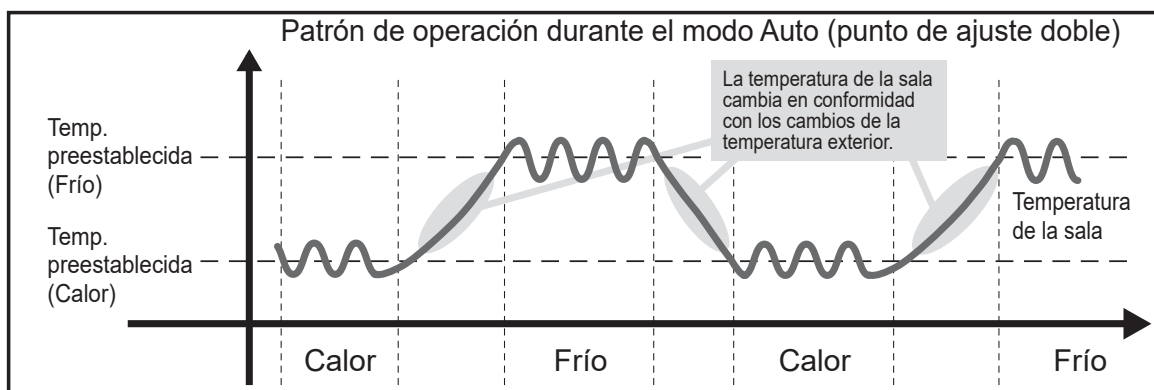

- Modo Estabilizar

La temperatura de la sala se controla para permanecer dentro del rango de temperatura de consigna que se especifica para el modo Estabilizar. Si se deja la suficiente diferencia entre la temperatura de consigna para la refrigeración (límite superior) y la calefacción (límite inferior), es posible mantener la temperatura de la sala dentro del rango especificado sin sobrecargar los acondicionadores de aire. Este ajuste será especialmente efectivo durante periodos sin ocupación de la sala.

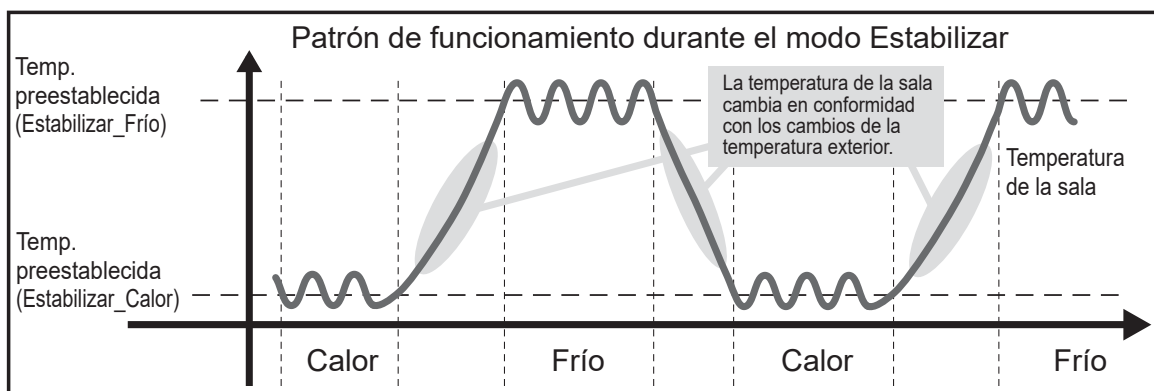

# Temperatura preestablecida

<“Frío”, “Secar”, “Calor” y “Auto” (punto de ajuste simple)>

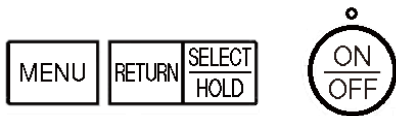
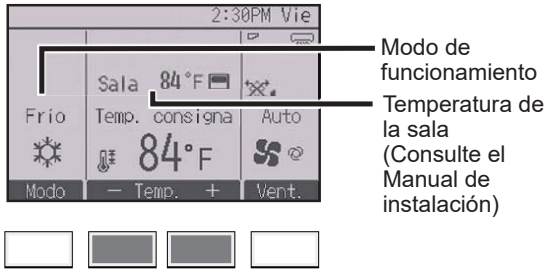

Presione el botón **F2** para disminuir la temperatura preestablecida y el botón **F3** para aumentarla.

- Consulte la tabla de la página 18 para ver el rango de temperatura seleccionable para los diferentes modos de funcionamiento.
- El rango de temperaturas preestablecido no se puede configurar para el funcionamiento del Ventilador/Ventilación.
- La temperatura preestablecida será visualizada en grados Centígrados en incrementos de 0,5 o 1 grado, o en grados Fahrenheit, en función del modelo de unidad interior y del ajuste del modo de pantalla del controlador remoto.

<Modo Auto (punto de ajuste doble) o modo Estabilizar>

1

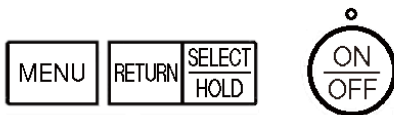
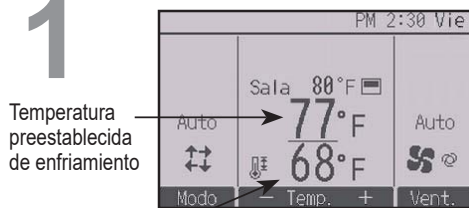

Aparecerán las temperaturas preestablecidas actuales.

Pulse el botón **F2** o **F3** para mostrar la pantalla de configuración.

# Operaciones básicas

## 2

Temperatura preestablecida de enfriamiento

Temperatura preestablecida de calentamiento



Pulse el botón **[F1]** o **[F2]** para desplazar el cursor al ajuste de temperatura deseado (enfriamiento o calentamiento).

Presione el botón **[F3]** para disminuir la temperatura seleccionada y el botón **[F4]** para aumentarla.

- Consulte la tabla siguiente para ver el rango de temperaturas seleccionable para los diferentes modos de funcionamiento.
- Los ajustes de la temperatura preestablecida para frío y calor en el modo Auto (punto de ajuste doble) se utilizan igualmente mediante los modos Frío/Secar y Calor.
- Las temperaturas preestablecidas para enfriamiento y calentamiento en el modo Auto (punto de ajuste doble) deben cumplir las siguientes condiciones:
  - La temperatura de frío preestablecida es superior a la temperatura de calor preestablecida.
  - El requisito mínimo de diferencia de temperatura entre las temperaturas preestablecidas de frío y calor (varía en función de los modelos de las unidades interiores conectadas) se ha cumplido.
  - Si las temperaturas preestablecidas se ajustan de tal modo que no cumplen con el requisito mínimo de diferencia de temperatura, ambas temperaturas preestablecidas se modificarán automáticamente dentro de los rangos de ajuste permisibles.

Rango de temperatura preestablecida configurable

Modo de funcionamiento	Rango de temperatura preestablecida
Frío/Secar	19 ~ 30°C (67 ~ 87°F)
Calor	17 ~ 28°C (63 ~ 83°F)
Auto (punto de ajuste simple)	19 ~ 28°C (67 ~ 83°F)
Auto (puntos de ajuste dobles)	[Frío] Rango de temperatura preestablecida para el modo Frío [Calor] Rango de temperatura preestablecida para el modo Calor
Estabilizar	[Frío] Rango de temperatura preestablecida para el modo Frío [Calor] Rango de temperatura preestablecida para el modo Calor
Ventilador/Ventilación	No se puede configurar

**El rango de temperatura que se puede configurar varía dependiendo del modelo de unidad interior.**

## Velocidad del ventilador



Cada vez que se presiona el botón **F4** se pasa por las siguientes velocidades del ventilador.

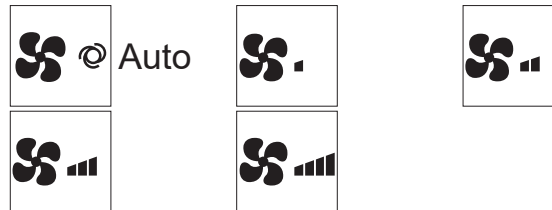

• Las velocidades de ventilador disponibles dependen de los modelos de unidades interiores conectados.

## Configuración de Bloqueo



Presione el botón **ACEPTAR/BLOQUEO** para habilitar/deshabilitar la función Bloqueo.

Si se habilita la función Bloqueo, no será posible operar las siguientes funciones y  aparecerá.

- Programador On/Off
- Programador Auto-Off
- Programador semanal
- Retorno automático a la temperatura predeterminada

# Navegación por el menú

## Lista del Menú principal

Menú principal	Opciones de configuración		Detalles de configuración	Página
Operación	Lama•Deflector•Vent. (Lossnay)		<p><b>Utilizar para configurar el ángulo del álabo.</b></p> <ul style="list-style-type: none"> <li>• Seleccione la configuración que desee del álabo entre las cinco configuraciones posibles.</li> </ul> <p><b>Utilizar para ENCENDER/APAGAR el la celosía de ventilación.</b></p> <ul style="list-style-type: none"> <li>• Seleccione LA configuración deseada desde “On” y “Off”.</li> </ul> <p><b>Utilizar para configurar la cantidad de ventilación.</b></p> <ul style="list-style-type: none"> <li>• Seleccione la configuración deseada desde “Off” y “Baja” a “Alta”</li> </ul>	24
	Super		<p><b>Utilizar para alcanzar rápidamente una temperatura cómoda en la habitación.</b></p> <ul style="list-style-type: none"> <li>• Las unidades pueden ser utilizadas en modo Alta potencia durante un máximo de 30 minutos.</li> </ul>	27
	Confort	Ángulo lama manual	<p><b>Utilizar para fijar el ángulo de cada lama.</b></p>	28
Programador	Programador	Programador On/Off	<p><b>Utilizar para establecer las horas de Encendido/Apagado.</b></p> <ul style="list-style-type: none"> <li>• La hora se puede establecer en incrementos de 5 minutos.</li> <li>* Es necesario configurar la hora.</li> </ul>	31
		Programador Auto-Off	<p><b>Utilizar para configurar la hora de desconexión automática.</b></p> <ul style="list-style-type: none"> <li>• La hora se puede establecer en un valor de 30 a 240 en incrementos de 10 minutos.</li> </ul>	34
	Programador semanal		<p><b>Utilizar para establecer las horas de Encendido/Apagado semanal.</b></p> <ul style="list-style-type: none"> <li>• Se pueden configurar hasta ocho patrones de funcionamiento para cada día.</li> <li>• Pueden establecerse dos tipos de calendarios semanales.</li> <li>* Es necesario configurar la hora.</li> <li>* No es válido con el Programador On/Off activado.</li> <li>* Incrementos de 1°F</li> </ul>	36
	Unidad exterior modo silencioso		<p><b>Utilizar para establecer los periodos de tiempo durante los cuales se le da prioridad al funcionamiento silencioso de las unidades exteriores sobre el control de la temperatura. Configure las horas de Inicio/Parada para cada día de la semana.</b></p> <ul style="list-style-type: none"> <li>• Seleccione el nivel de silencio deseado entre “Norml”, “Medio” y “Silencioso”.</li> <li>* Es necesario configurar la hora.</li> </ul>	39
Ahorro energía	Restricción	Rango de temperatura	<p><b>Utilizar para restringir el rango de temperatura preestablecida.</b></p> <ul style="list-style-type: none"> <li>• Se pueden configurar diferentes rangos de temperaturas para diferentes modos de funcionamiento.</li> <li>* Incrementos de 1°F</li> </ul>	42
		Operación bloqueada	<p><b>Utilizar para bloquear las funciones seleccionadas.</b></p> <ul style="list-style-type: none"> <li>• Las funciones bloqueadas no se pueden utilizar.</li> </ul>	45



Menú principal	Opciones de configuración	Detalles de configuración		Página
Ahorro energía	Ahorro energía	Auto recuperación	<p><b>Utilizar para hacer que las unidades funcionen a la temperatura preestablecida después de haber estado en modo ahorro energía durante determinado tiempo.</b></p> <ul style="list-style-type: none"> <li>• La hora se puede establecer en un valor de 30 a 120 en incrementos de 10 minutos.</li> <li>* Esta función no será válida cuando estén restringidos los rangos de temperaturas preestablecidas.</li> <li>* Incrementos de 1°F</li> </ul>	48
		Calendario	<p><b>Configurar los tiempos de arranque/parada para que las unidades funcionen en modo ahorro energía para cada uno de los días de la semana, y establecer el grado de ahorro.</b></p> <ul style="list-style-type: none"> <li>• Se pueden establecer hasta cuatro modelos de funcionamiento de ahorro energía para cada día.</li> <li>• La hora se puede establecer en incrementos de 5 minutos.</li> <li>• El grado de ahorro energía se puede establecer en un valor desde 0% y 50 hasta 90% en incrementos del 10%.</li> <li>* Es necesario configurar la hora.</li> </ul>	50
Configuración inicial	Configuración básica	Hora	<b>Utilizar para configurar la hora actual.</b>	53
		Horario de verano	<b>Ajusta el horario de verano.</b>	55
	Configuración de pantalla	Pantalla principal	<p><b>Utilizar para cambiar entre los modos de visualización de pantalla “Completo” o “Básico” para la pantalla de estado y la pantalla principal.</b></p> <ul style="list-style-type: none"> <li>• La configuración predeterminada es “Completo”.</li> </ul>	57
		Configuración de inversión de blanco y negro	<b>Úselo para invertir los colores de la pantalla, cambiando el fondo blanco a negro y los caracteres negros a blancos.</b>	58
		Contraste• Brillo	<b>Úselo para ajustar el brillo y el contraste de la pantalla.</b>	60
		Seleccione el idioma	<b>Utilizar para seleccionar el idioma deseado.</b>	61
Revisión	Inicializar controlador remoto	<b>Utilizar para inicializar el controlador remoto al estado predeterminado de fábrica.</b>	63	
	Información de controlador remoto	<b>Utilizar para visualizar el nombre del modelo del controlador remoto, la versión del software y el número de serie.</b>	65	
Mantenimiento	Información de errores	<p><b>Utilizar para comprobar la información del error cuando sucede un error.</b></p> <ul style="list-style-type: none"> <li>• Se pueden visualizar el código de error, el origen del error, la dirección del refrigerante, el modelo de la unidad, el número de fabricación y la información de contacto (número de teléfono del distribuidor).</li> <li>* El modelo de la unidad, el número de fabricación y la información de contacto deben registrarse previamente para que se puedan mostrar.</li> </ul>	66	
	Información de filtros	<p><b>Utilizar para comprobar el estado del filtro.</b></p> <ul style="list-style-type: none"> <li>• Se puede restaurar la señal del filtro.</li> </ul>	70	

# Navegación por el menú

## Restricciones para el controlador remoto secundario



Las siguientes configuraciones no se pueden hacer desde el controlador remoto secundario. Realice estas configuraciones desde el controlador remoto principal. Se muestra "Ppal" en el título del Menú principal en el controlador remoto principal.

- Programador  
(Program. On/Off, Programador Auto-Off, Programador semanal, Unidad exterior modo silencioso)
- Ahorro energía (Auto recuperac., Calendario)
- Mantenimiento (Ángulo lama manual)

## Navegación por el menú principal

Funcionamiento del botón

### Acceso al menú principal

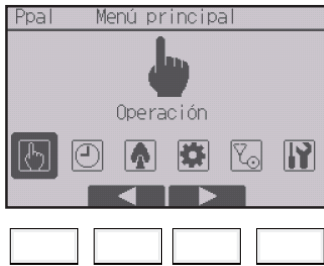

Presione el botón **MENÚ** de la pantalla principal.

Aparecerá el Menú principal.

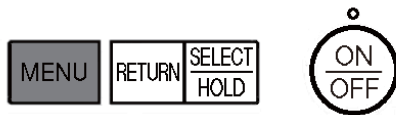

### Selección del elemento

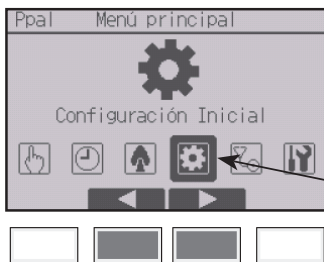

Presione **F2** para mover el cursor hacia la izquierda.

Presione **F3** para mover el cursor hacia la derecha.

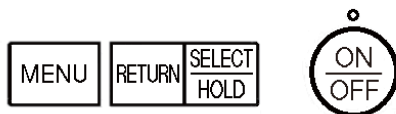

# Opciones de configuración de las funciones

Lama•Deflector•Vent.(Lossnay)

ON

Funcionamiento del botón

## Acceso al menú



Seleccione “Operación” en el Menú principal (consulte la página 23) y presione el botón **ACEPTAR**.

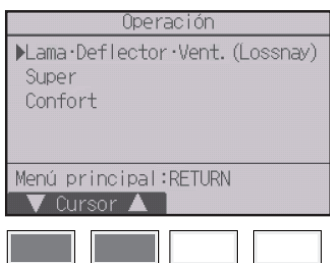
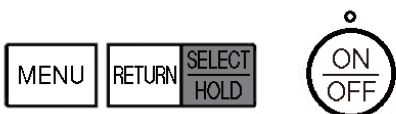

Seleccione “Lama•Deflector•Vent.(Lossnay)” desde el menú Operación y presione el botón **ACEPTAR**.

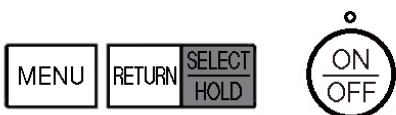

## Configuración de la lama

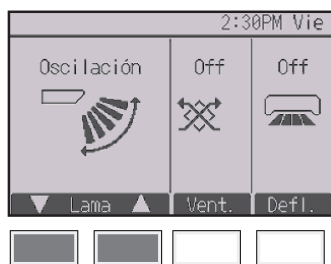

(Ejemplo de pantalla en CITY MULTI)

Cada vez que se presiona el botón **[F1]** o **[F2]** se pasa por las siguientes configuración de la lama. Seleccione la configuración deseada.

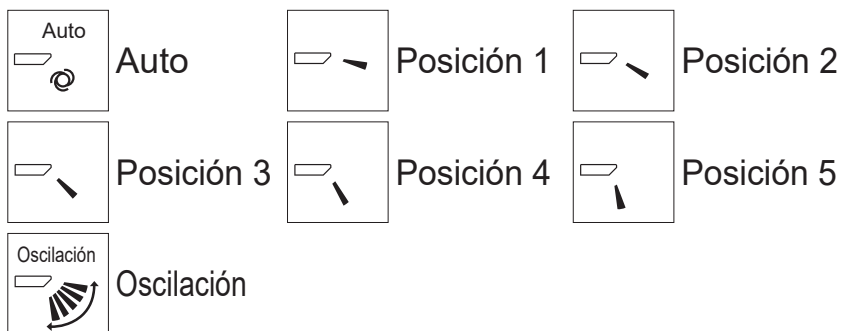

Seleccione “Oscilación” para que las lamas se muevan hacia arriba y hacia abajo automáticamente.

Cuando configure de “Posición 1” a “Posición 5”, la lama estará fija en el ángulo seleccionado.

- **[1h]** bajo el icono de configuración del álabe  
Este icono aparece cuando el deflector está configurado a Step 5 y el ventilador funciona a una velocidad baja en funcionamiento en frío o seco (depende del modelo). El icono desaparecerá en una hora y la configuración de la lama cambiará automáticamente.



## Configuración del deflector

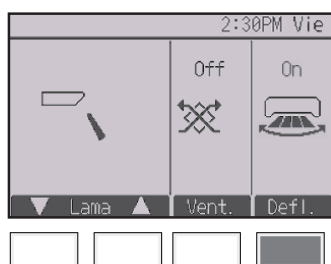

(Ejemplo de pantalla en CITY MULTI)

Presione el botón **[F4]** para ACTIVAR y DESACTIVAR la oscilación de la celosía.



# Opciones de configuración de las funciones

## Configuración de la ventilación

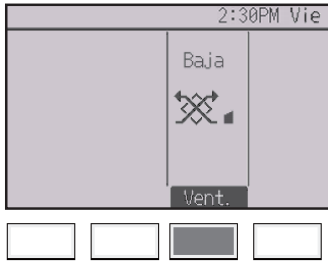

Cada vez que se presiona el botón **F3** se pasa por las siguientes configuraciones de ventilación.

\* Solamente se puede configurar cuando la unidad Lossnay está conectada.



• En algunos modelos de unidades interiores, es posible que el ventilador se bloquee con ciertos modelos de unidades de ventilación.



(Ejemplo de pantalla en Series M/P)

## Regresar al menú Operación

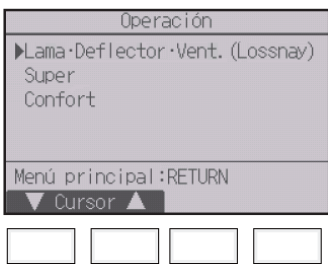

Pulse el botón **VOLVER** para regresar al menú Operación.

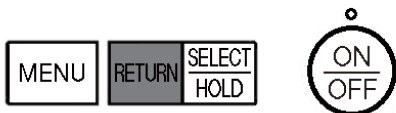



## Descripción del funcionamiento

La función de funcionamiento en alta potencia permite que la unidad funcione con una capacidad superior a la normal de modo que el aire de la habitación pueda ser acomodado a la temperatura óptima con rapidez. Este funcionamiento durará hasta 30 minutos y la unidad volverá automáticamente al modo de funcionamiento normal transcurridos los 30 minutos o cuando la temperatura de la habitación haya alcanzado la temperatura preestablecida, lo que suceda antes. La unidad volverá al modo de funcionamiento normal cuando se cambie el modo de funcionamiento o la velocidad del ventilador.

### Funcionamiento del botón

1

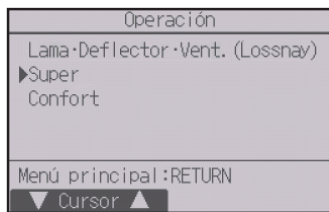

Seleccione “Super” en el menú de operación en funcionamiento en modo Frío, Calor o Auto y presione el botón **ACEPTAR**.

La función “Super” solamente está disponible en los modelos que la admiten.

2

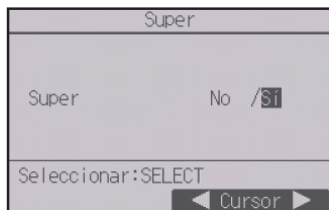

Mueva el cursor a “SÍ” con los botones **F3** o **F4**, y presione el botón **ACEPTAR**.

Aparecerá una ventana de confirmación.

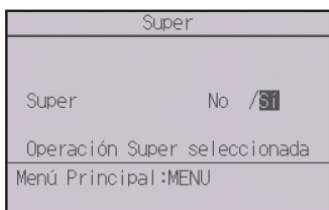

#### Navegación por las pantallas

- Para volver al Menú principal ..... Botón **MENÚ**
- Para volver a la pantalla anterior ..... Botón **VOLVER**

# Opciones de configuración de las funciones

Ángulo lama manual

Main

OFF

Funcionamiento del botón

1



Seleccione "Confort" en el menú Operación y presione el botón **ACEPTAR**.



2



Seleccione "Ángulo lama manual" con el botón **F1** o **F2** y presione el botón **ACEPTAR**.





3

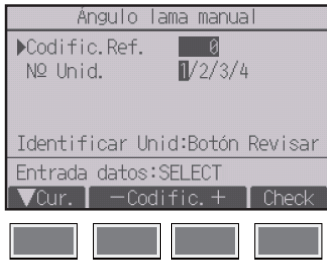

Mueva el cursor a “Codific.Ref.” o “Nº Unid.” con el botón **F1** para seleccionar dicha opción.

Seleccione la dirección del refrigerante y el número de unidad para las unidades cuyas lamas deba fijar, con el botón **F2** o **F3**, y presione el botón **ACEPTAR**.

- Codificación: Dirección refrigerante
- Número de unidad: 1, 2, 3, 4

Presione el botón **F4** para confirmar la unidad.

La pantalla de la izquierda muestra un ejemplo de pantalla de las unidades de las series M/P. En las unidades CITY MULTI, se muestra “Direcc. M-NET” en lugar de “Codific.Ref.” y no se muestra “Nº Unid.”.

4



Seleccione “Lama” con el botón **F1**.

Seleccione “4 vías” o “2 vías” con el botón **F2** o **F3** y presione el botón **F4**.

# Opciones de configuración de las funciones

5

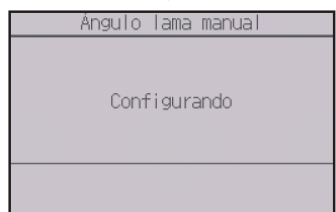
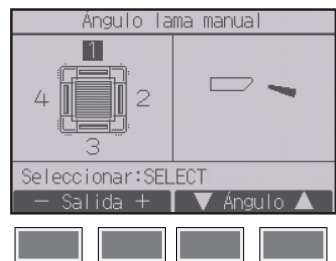

Aparecerán los ajustes actuales.

Seleccione las salidas que desee entre “1”, “2”, “3”, “4” o “1, 2, 3, 4 (todas las salidas)” con el botón **[F1]** o **[F2]**.

Presione el botón **[F3]** o **[F4]** para pasar por las siguientes opciones y seleccionar la configuración deseada.

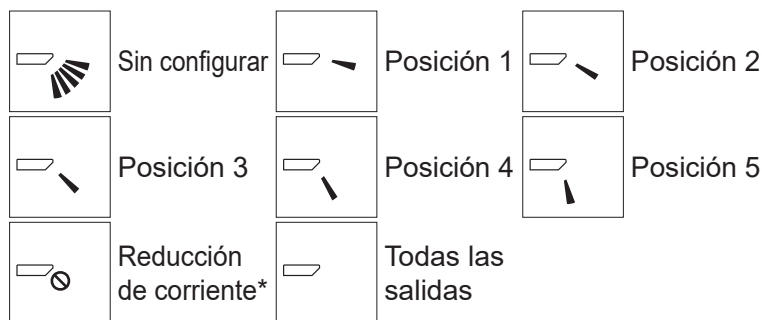

Presione el botón **[ACEPTAR]** para guardar los ajustes.

Aparecerá una pantalla indicando que se está transmitiendo la información de configuración.

Los cambios de configuración se realizarán en la salida seleccionada.

La pantalla volverá automáticamente a la pantalla anterior cuando finalice la transmisión.

Realice las configuraciones para las otras salidas, siguiendo los mismos procedimientos.

Si se seleccionan todas las salidas, se mostrará  la próxima vez que la unidad entre en funcionamiento.

## Navegación por las pantallas

• Para volver a la pantalla anterior ..... Botón **[VOLVER]**

### \*Reducción de corriente

El modo [Reducción de corriente] mantiene el ángulo de veleta más horizontal que el ángulo de la Posición 1 de manera que el flujo de aire no se dirija hacia las personas.

Esta función solo se puede establecer para una salida.

Esta función no se puede establecer para modelos con dos o tres salidas.

En el modo Reducción de corriente, el flujo de aire puede provocar la decoloración del techo.

## Funcionamiento del botón

1



Seleccione “Programador” en el Menú principal (consulte la página 23) y presione el botón

**ACEPTAR**.

**El Programador On/Off no funcionará en los siguientes casos:**

cuando el programador On/Off está deshabilitado, durante un error, durante una comprobación (en el menú de revisión), durante la ejecución de una prueba, durante el diagnóstico del controlador remoto, cuando el reloj no está configurado, durante la configuración de función, cuando el sistema está controlado de forma centralizada (la operación “On/Off” o la operación de programador desde el controlador remoto local están prohibidas), cuando esté habilitada la función Bloqueo.

2

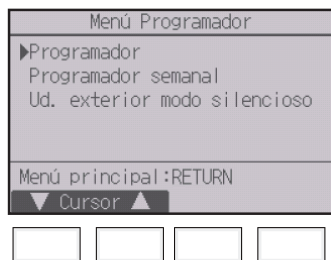

Mueva el cursor a “Programador” y presione el botón

**ACEPTAR**.

3

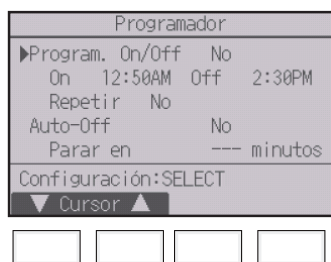

Aparecerán los ajustes actuales.

Mueva el cursor a “Program. On/Off” y presione el botón **ACEPTAR**.

# Opciones de configuración de las funciones

4



Aparecerá la pantalla para configurar el temporizador.

Seleccione el elemento que desee con el botón **[F1]** o **[F2]** entre “Program. On/Off”, “On”, “Off” o “Repetir”.

5



Cambie la configuración con el botón **[F3]** o **[F4]**.

- Program. On/Off: No (deshabilitar)/Sí (habilitar)
- On: Hora de inicio de la operación (se puede ajustar en incrementos de 5 minutos)
  - \* Mantenga presionado el botón para avanzar rápido por los números.
- Off: Hora de parada de la operación (se puede ajustar en incrementos de 5 minutos)
  - \* Mantenga presionado el botón para avanzar rápido por los números.
- Repetir: No (una vez)/Sí (repetir)

6

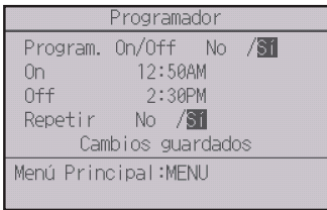
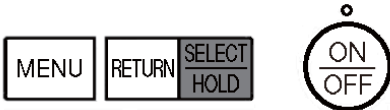

Presione el botón **ACEPTAR** para guardar los ajustes.

Aparecerá una ventana de confirmación.

#### Navegación por las pantallas

- Para volver al Menú principal ..... Botón **MENÚ**
- Para volver a la pantalla anterior ..... Botón **VOLVER**



 aparecerá en la pantalla principal en el modo Completo cuando el programador On/Off esté activado. El icono no se mostrará mientras la función Bloqueo esté habilitada.

 aparece al deshabilitar el programador mediante el sistema de control centralizado.

# Opciones de configuración de las funciones

## Programador (Programador Auto-Off)



### Funcionamiento del botón

1

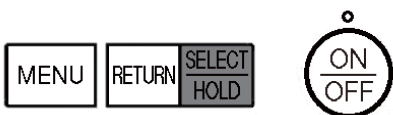

Ver la pantalla de configuración del Programador.  
(Consulte la página 31.)

Seleccione “Auto-Off” y presione el botón **ACEPTAR**.

#### El Programador Auto-Off no funcionará en los siguientes casos:

cuando el programador Auto-Off está deshabilitado, durante un error, durante una comprobación (en el menú de revisión), durante la ejecución de una prueba, durante el diagnóstico del controlador remoto, durante la configuración de función, cuando el sistema está controlado de forma centralizada (la operación “On/Off” o la operación de programador desde el control local están prohibidas), cuando esté habilitada la función Bloqueo.

2

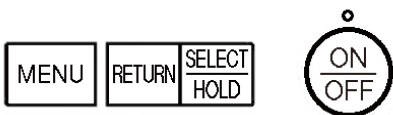
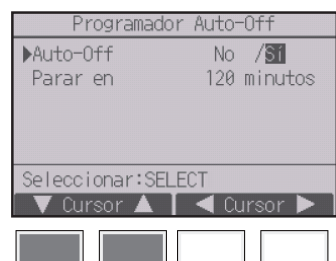

Aparecerán los ajustes actuales.

Mueva el cursor a “Auto-Off” o “Parar en --- minutos” con el botón **F1** o **F2**.

3

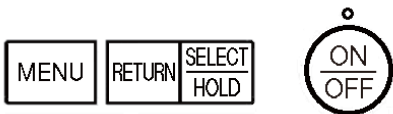
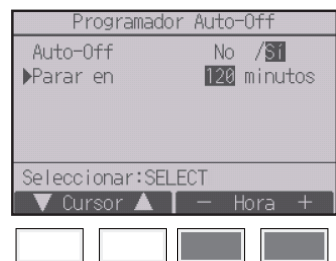

Cambie la configuración con el botón **F3** o **F4**.

- Auto-Off: No (deshabilitar)/Sí (habilitar)
- Parar en --- minutos: Configuración del programador (el rango se puede establecer entre 30 y 240 en incrementos de 10 minutos).

4

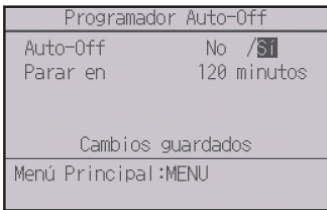
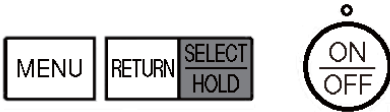
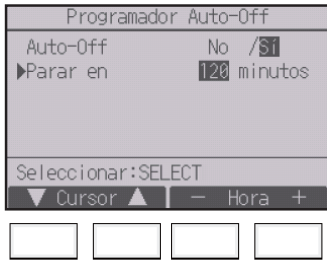

Presione el botón **ACEPTAR** para guardar los ajustes.

Aparecerá una ventana de confirmación.

#### Navegación por las pantallas

- Para volver al Menú principal ..... Botón **MENU**
- Para volver a la pantalla anterior ..... Botón **VOLVER**



 aparecerá en la pantalla principal en el modo Completo cuando el programador Auto-Off esté activado. El icono no se mostrará mientras la función Bloqueo esté habilitada.

 aparece al deshabilitar el programador mediante el sistema de control centralizado.

# Opciones de configuración de las funciones

## Programador semanal



### Funcionamiento del botón

1

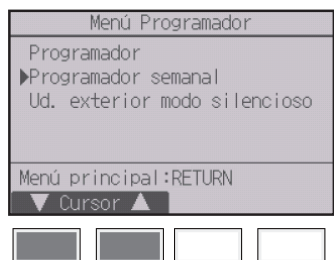

Seleccione “Programador semanal” en el menú Programador y presione el botón **ACEPTAR**.

#### El Programador semanal no funcionará en los siguientes casos:

cuando el Programador On/Off está activado, cuando el Programador semanal está deshabilitado, durante un error, durante una comprobación (en el menú de revisión), durante la ejecución de una prueba, durante el diagnóstico del controlador remoto, cuando el reloj no está configurado, durante la configuración de función y cuando el sistema está controlado a nivel central (la operación “On/Off”, el ajuste de temperatura o la operación de programador desde el controlador remoto local están prohibidos), cuando esté habilitada la función Bloqueo.

2



Aparecerán los ajustes actuales.

Presione el botón **F1** o **F2** para ver la configuración para cada día de la semana.

Presione el botón **F3** para ver los patrones 5 a 8.

Presione el botón **F4** para ver el estado de la configuración 2.

Presione el botón **ACEPTAR** para ir a la pantalla de configuración.



3

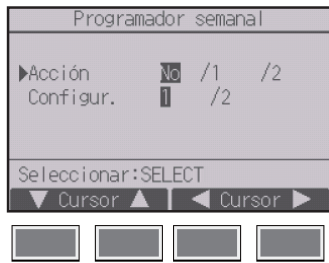

Aparecerá la pantalla de configuración del programador semanal.

En la opción “Acción”, seleccione “1” para habilitar la opción de programador 1, o seleccione “2” para activar la opción de programador 2 con el botón **[F3]** o **[F4]**. A continuación, presione el botón **[ACEPTAR]**.

Para comprobar el contenido de la configuración de la opción 1 o 2, mueva el cursor a “Configurando” con el botón **[F1]** o **[F2]** y seleccione “1” o “2” con el botón **[F3]** o **[F4]**.

4

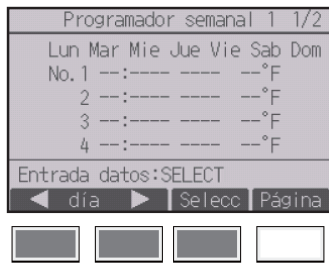

Aparecerá la pantalla del programador semanal y se mostrarán los ajustes actuales.

Se pueden configurar hasta ocho patrones de funcionamiento para cada día.

Mueva el cursor al día deseado de la semana con el botón **[F1]** o **[F2]**, y presione el botón **[F3]** para seleccionarlo. (Se pueden seleccionar varios días).

Presione el botón **[ACEPTAR]**.

# Opciones de configuración de las funciones

5

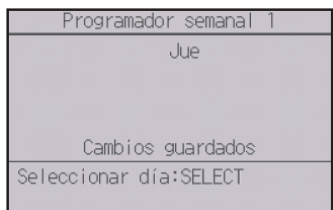

Aparecerá una pantalla de configuración del patrón de funcionamiento.

Presione el botón **[F1]** para mover el cursor al número de patrón seleccionado.

Mueva el cursor hasta la hora, On/Off o hasta la temperatura con el botón **[F2]**.

Cambie la configuración con el botón **[F3]** o **[F4]**.

- Hora: configurable en incrementos de 5 minutos  
\* Mantenga presionado el botón para avanzar rápido por los números.
- On/Off/Auto: Los ajustes seleccionables dependen del modelo de la unidad interior conectada. (Al ejecutar un patrón "Auto", el sistema operará en el modo "Auto" (punto de ajuste doble).)
- Temperatura: El rango de temperaturas que se puede configurar varía en función de las unidades interiores conectadas. (Incrementos de 1°C/1°F)  
Cuando el modo "Auto" (punto de ajuste doble) es seleccionado, se pueden ajustar dos temperaturas preestablecidas. Si un patrón de operación con un ajuste simple de temperatura preestablecida es ejecutado durante el modo "Auto" (punto de ajuste doble), su ajuste será utilizado como el ajuste de temperatura de enfriamiento en el modo "Frío".

Presione el botón **[ACEPTAR]** para guardar los ajustes.

Aparecerá una ventana de confirmación.

## Navegación por las pantallas

- Para regresar a la pantalla de selección del cambio de configuración/día de la semana ..... Botón **[ACEPTAR]**
- Para volver al Menú principal ..... Botón **[MENÚ]**
- Para volver a la pantalla anterior ..... Botón **[VOLVER]**



aparecerá en la pantalla principal en modo Completo cuando exista la configuración del programador semanal para el día actual.

El icono no aparecerá mientras el programador On/Off esté activado o el sistema esté bajo control centralizado (no es posible manipular el programador mediante el controlador remoto local), o mientras la función Bloqueo esté habilitada.

## Descripción del funcionamiento

Utilizar para establecer los periodos de tiempo durante los cuales se le da prioridad al funcionamiento silencioso de las unidades exteriores sobre el control de la temperatura. Configure las horas de inicio y parada de la función de silencio de cada uno de los días de la semana. Seleccione el nivel de silencio deseado entre “Medio” y “Silencioso”.

### Funcionamiento del botón

1

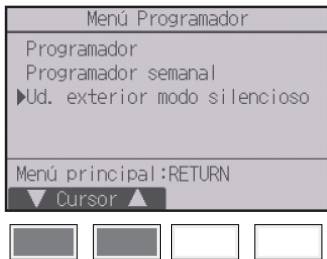

Seleccione “Ud. exterior modo silencioso” en el menú Programador y presione el botón **ACEPTAR**.



La función “Ud. exterior modo silencioso” solamente está disponible en los modelos que la admiten.

2

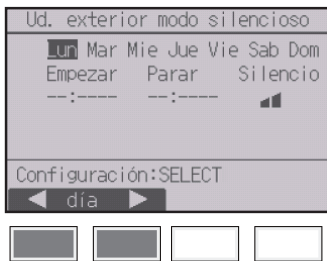

Aparecerán los ajustes actuales.

Presione el botón **F1** o **F2** para ver la configuración para cada día de la semana.

Presione el botón **ACEPTAR** para ir a la pantalla de configuración.



# Opciones de configuración de las funciones

3

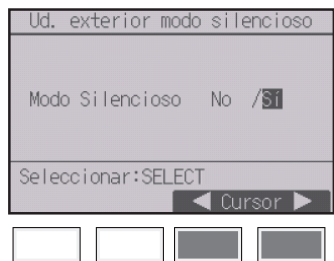

Aparecerá la pantalla para activar (Sí) y desactivar (No) el modo silencioso.

Para activar esta configuración, mueva el cursor a "S1" con el botón **[F3]** o **[F4]** y presione el botón **ACEPTAR**.

4

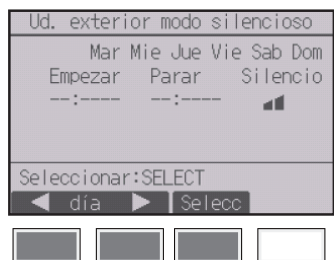

Aparecerá la pantalla de modo silencioso de la unidad exterior.

Para realizar o cambiar la configuración, mueva el cursor al día deseado de la semana con el botón **[F1]** o **[F2]**, y presione el botón **[F3]** para seleccionarlo. (Se pueden seleccionar varios días).

Presione el botón **ACEPTAR**.

# 5

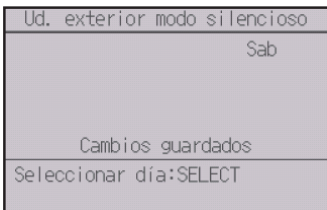

Aparecerán los ajustes actuales.

Mueva el cursor al elemento deseado de Hora de inicio, Hora de parada o Nivel de silencio con el botón **F1** o **F2**.

Cambie la configuración con el botón **F3** o **F4**.

- Hora de inicio/parada: configurable en incrementos de 5 minutos  
\* Mantenga presionado el botón para avanzar rápido por los números.
- Nivel de silencio: Normal, Medio, Silencioso



Normal



Medio



Silencioso

Presione el botón **ACEPTAR** para guardar los ajustes. Aparecerá una ventana de confirmación.

### Navegación por las pantallas

- Para regresar a la pantalla de selección del cambio de configuración/día de la semana ..... Botón **ACEPTAR**
- Para volver al Menú principal ..... Botón **MENÚ**
- Para volver a la pantalla anterior ..... Botón **VOLVER**



aparecerá en la pantalla principal en el modo Completo en el modo silencioso de la unidad exterior.

# Opciones de configuración de las funciones

## Restricción



Configurar la restricción del rango de temperatura

Funcionamiento del botón

1



Seleccione “Ahorro energía” en el Menú principal (consulte la página 23) y presione el botón **ACEPTAR**.

2

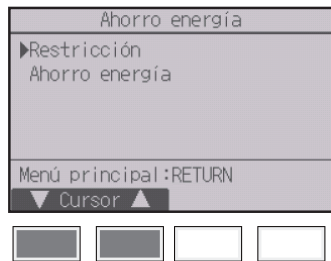

Mueva el cursor a “Restricción” con el botón **F1** o **F2**, y presione el botón **ACEPTAR**.

3



Aparecerán los ajustes actuales.

Mueva el cursor a “Rango de temp.” con el botón **[F1]** o **[F2]**, y presione el botón **[ACEPTAR]**.



4

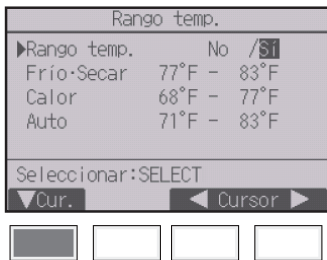

Aparecerá la pantalla para configurar el rango de temperatura.

Mueva el cursor al elemento deseado con el botón **[F1]** de “Rango temp.”, “Frío·Secar”, “Calor” o “Auto”.

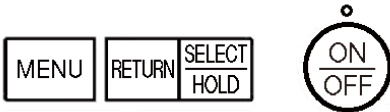

# Opciones de configuración de las funciones

5

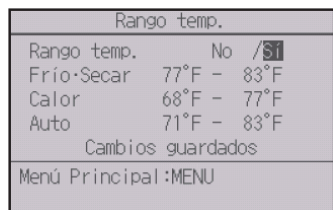
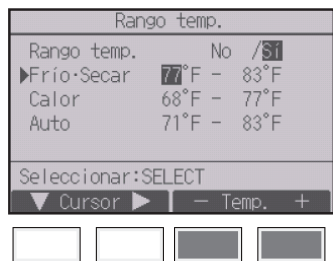

Cambie la configuración con el botón **[F3]** o **[F4]**.

- Rango de temp.: No (no restringido) o Sí (restringido)
- Frio·Secar: Limite superior e inferior de temperatura (Incrementos de 1°C/1°F)
- Calor: Limite superior e inferior de temperatura (Incrementos de 1°C/1°F)
- Auto: Limite superior e inferior de temperatura (Incrementos de 1°C/1°F)

Rangos de configuración de la temperatura

Modo	Límite inferior	Límite superior
Frio·Secar *1 *3	19 ~ 30°C (67 ~ 87°F)	30 ~ 19°C (87 ~ 67°F)
Calor *2 *3	17 ~ 28°C (63 ~ 83°F)	28 ~ 17°C (83 ~ 63°F)
Auto *4	19 ~ 28°C (67 ~ 83°F)	28 ~ 19°C (83 ~ 67°F)

- \* El rango configurable dependerá de la unidad conectada.
- \*1 Los rangos de temperaturas para los modos Frio, Secar y Auto (punto de ajuste doble) pueden ajustarse.
- \*2 Los rangos de temperaturas para los modos Calor y Auto (punto de ajuste doble) pueden ajustarse.
- \*3 Los rangos de temperatura para los modos Calor, Frio y Secar deben cumplir las siguientes condiciones:
  - Límite superior de enfriamiento - límite superior de calentamiento ≥ diferencia de temperatura mínima (varía en función del modelo de unidad interior)
  - Límite inferior de enfriamiento - límite inferior de calentamiento ≥ diferencia de temperatura mínima (varía en función del modelo de la unidad interior)
- \*4 El rango de temperatura del modo Auto (punto de ajuste simple) puede ajustarse.

Presione el botón **[ACEPTAR]** para guardar los ajustes.

Aparecerá una ventana de confirmación.

## Navegación por las pantallas

- Para volver al Menú principal ..... Botón **[MENÚ]**
- Para volver a la pantalla anterior ..... Botón **[VOLVER]**



aparecerá en la pantalla de estado y en la pantalla principal en el modo Completo cuando el rango de temperaturas esté restringido.



# Restricción



## Función de bloqueo de operación

### Funcionamiento del botón

Para habilitar la función de bloqueo, configure el elemento “Op. Bloqueada” a “Sí”.

1

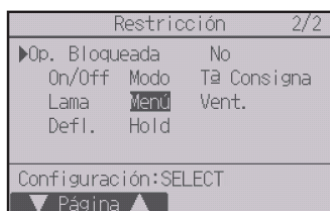

Ver la pantalla de configuración de Restricción.  
(Consulte la página 42.)

Mueva el cursor a “Op. Bloqueada” y presione el botón **ACEPTAR**.

# Opciones de configuración de las funciones

2

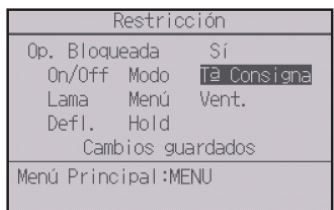

Aparecerá la pantalla para realizar la configuración de la función de bloqueo.

Mueva el cursor al elemento deseado con el botón **F1** o **F2** en “Op. Bloqueada”, “Ubicación”, “On/Off”, “Modo”, “Tª Consigna”, “Menú”, “Vent.”, “Defl.”, “Lama” o “HOLD”.

Cambie la configuración con el botón **F3** o **F4**.

- Op. Bloqueada: No (deshabilitar)/Sí (habilitar)
  - Ubicación: “Indiv.” u “Hotel”
  - On/Off: Funcionamiento de Encendido/Apagado
  - Modo: Configuración del modo de funcionamiento
  - Tª Consigna: Configuración temperatura preestablecida
  - Lama: Configuración de la lama
  - Menú: Configuración de menú
  - Vent.: Configuración de la velocidad del ventilador
  - Deflector: Configuración del deflector
  - HOLD: Configuración de Bloqueo
- “ - ” / “Bloqueado”

Si se selecciona “Hotel” para la opción “Ubicación”, las siguientes funciones se bloquearán automáticamente: Modo, Lama, Menú y Deflector.

Presione el botón **ACEPTAR** para guardar los ajustes.

Aparecerá una ventana de confirmación.

## Navegación por las pantallas

- Para volver al Menú principal ..... Botón **MENÚ**
- Para volver a la pantalla anterior ..... Botón **VOLVER**



 aparecerá en la pantalla principal en el modo Completo cuando la función de bloqueo de funcionamiento esté activada.

Se suprimirá la guía de funcionamiento correspondiente a la función bloqueada.

Para mostrar el menú principal cuando la configuración de menú está bloqueada, mantenga presionado el botón **MENÚ** durante diez segundos como mínimo. Introduzca la contraseña del administrador en la pantalla de introducción de la contraseña.

# Opciones de configuración de las funciones

## Ahorro energía



### Retorno automático a la temperatura preestablecida

Después de que se active la función de Auto recuperación, cuando se realiza el cambio de modo de funcionamiento o la operación ON/OFF (encendido/apagado) con este controlador remoto, la temperatura establecida vuelve automáticamente a la temperatura solicitada independientemente del tiempo establecido.

#### Funcionamiento del botón

1

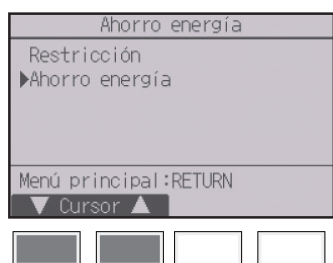

Seleccione “Ahorro energía” en el menú Ahorro energía y presione el botón **ACEPTAR**.

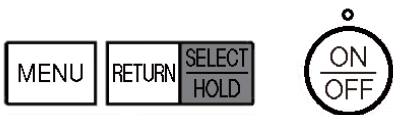

2

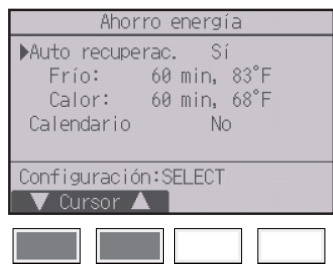

Aparecerán los ajustes actuales.

Mueva el cursor a “Auto recuperac.” con el botón **F1** o **F2**, y presione el botón **ACEPTAR**.

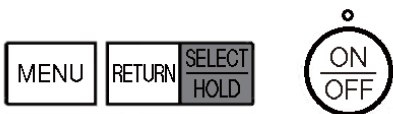

3

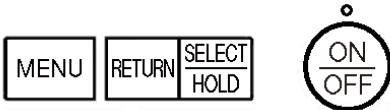

Aparecerá la pantalla para configurar el retorno automático a la temperatura preestablecida.

Mueva el cursor al elemento deseado con el botón **F1** o **F2** en “Auto recuperac.”, “Frío” o “Calor”.

4

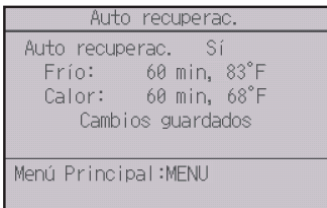
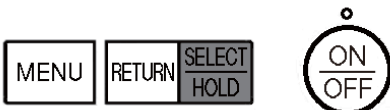
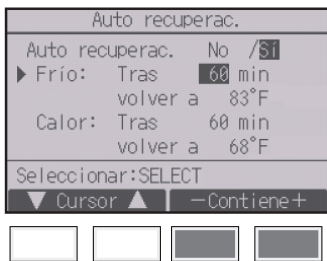

Cambie la configuración con el botón **F3** o **F4**.

- Auto recuperac.: No (deshabilitar)/Sí (habilitar)
- Frío: el rango de valores del programador es de 30 a 120 minutos en incrementos de 10 minutos.  
El rango de configuración de temperatura es de 19 a 30°C (de 67 a 87°F) (en incrementos de 1°C/1°F).
- Calor: el rango de valores del programador es de 30 a 120 minutos en incrementos de 10 minutos.  
El rango de configuración de temperatura es de 17 a 28°C (de 63 a 83°F) (en incrementos de 1°C/1°F).

Presione el botón **ACEPTAR** para guardar los ajustes. “Frío” incluye los modos “Secar” y “Auto Frío”, y “Calor” incluye el modo de “Auto Calor”. Aparecerá la pantalla para configurar el elemento seleccionado.

**Navegación por las pantallas**

- Para volver al Menú principal ..... Botón **MENÚ**
- Para volver a la pantalla anterior ..... Botón **VOLVER**

Los ajustes del programador o de la temperatura preestablecida no serán efectivos cuando el rango de temperaturas esté restringido, cuando la función Bloqueo esté habilitada y cuando el sistema esté bajo control centralizado (cuando no se pueda controlar el ajuste del rango de temperaturas desde el control local). Cuando el sistema es controlado de forma centralizada (cuando la operación “Programador” desde el controlador remoto local esté prohibida), únicamente el ajuste del “Programador” será inefectivo.

# Opciones de configuración de las funciones

## Ahorro energía



### Configuración de la programación del funcionamiento de ahorro energía

#### Funcionamiento del botón

1

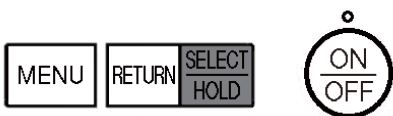

Ver la pantalla “Ahorro energía”. (Consulte la página 48.)

Mueva el cursor a “Calendario” y presione el botón **ACEPTAR**.

2

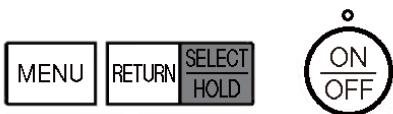

Aparecerá la pantalla para configurar la programación.

Presione el botón **F1** o **F2** para ver la configuración para cada día de la semana.

Presione el botón **ACEPTAR** para ir a la pantalla de configuración.

3

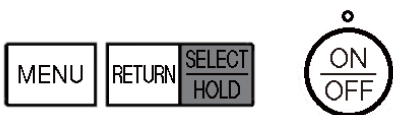
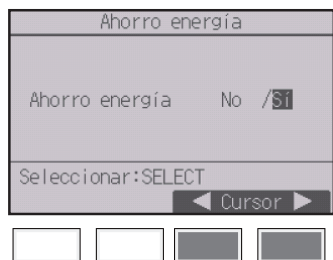

Aparecerá la pantalla para activar (Sí) y desactivar (No) la programación del modo ahorro energía.

Seleccione “No” o “Sí” con el botón **F3** o **F4**.

Presione el botón **ACEPTAR** para ir a la pantalla de selección de cambio de configuración/día de la semana.

# 4

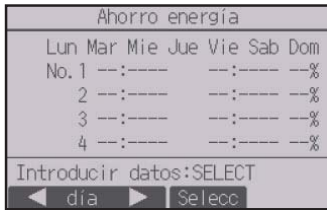

Aparecerá la pantalla de selección de cambio de configuración/día de la semana.

Se pueden configurar hasta cuatro patrones de funcionamiento para cada día.

Mueva el cursor al día deseado de la semana con el botón **F1** o **F2**, y presione el botón **F3** para seleccionarlo. (Se pueden seleccionar varios días).

Presione el botón **ACEPTAR** para ir a la pantalla de configuración del patrón.

# 5

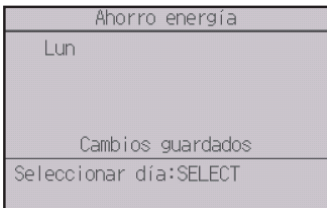
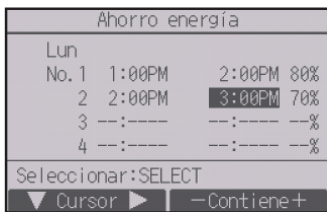

Aparecerá una pantalla de configuración del patrón.

Presione el botón **F1** para mover el cursor al número de patrón seleccionado.

Mueva el cursor al elemento deseado con el botón **F2** tiempo de inicio, tiempo de parada e índice de ahorro energía (en este orden desde la izquierda).

Cambie la configuración con el botón **F3** o **F4**.

- Hora de inicio/parada: configurable en incrementos de 5 minutos
- \* Mantenga presionado el botón para avanzar rápido por los números.
- Índice de ahorro energía: El rango de valores de configuración es de 0% y 50 a 90% en incrementos del 10%.

Presione el botón **ACEPTAR** para guardar los ajustes.

Aparecerá una ventana de confirmación.

Cuanto más bajo sea el valor, mayor será el efecto de ahorro energético.

# Opciones de configuración de las funciones



 aparecerá en la pantalla principal en modo Completo cuando la unidad esté funcionando en modo ahorro energía.

## Navegación por las pantallas

- Para regresar a la pantalla de selección del cambio de configuración/día de la semana ..... Botón **ACEPTAR**
- Para volver al Menú principal ..... Botón **MENÚ**
- Para volver a la pantalla anterior ..... Botón **VOLVER**



## Funcionamiento del botón

### 1

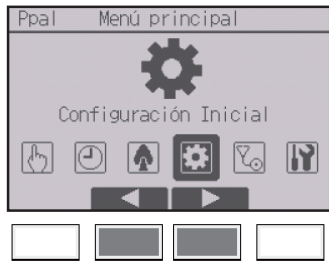

Seleccione “Configuración Inicial” en el Menú principal (consulte la página 23) y presione el botón **ACEPTAR**.

**Es necesario configurar el reloj antes de realizar las siguientes configuraciones.**

- Programador On/Off
- Programador semanal
- Unidad exterior modo silencioso
- Ahorro energía

Si un sistema determinado no tiene controladores de sistema, la hora no se corregirá automáticamente. En tal caso, corrija la hora periódicamente.

### 2

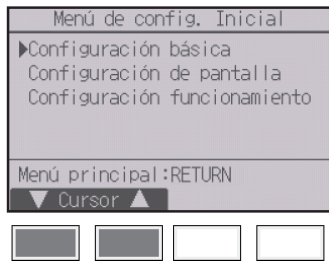

Mueva el cursor a “Configuración básica” con el botón **F1** o **F2**, y presione el botón **ACEPTAR**.

### 3

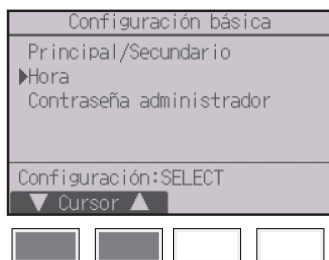

Seleccione “Hora” con el botón **F1** o **F2**, y presione el botón **ACEPTAR**.

# Opciones de configuración de las funciones

4

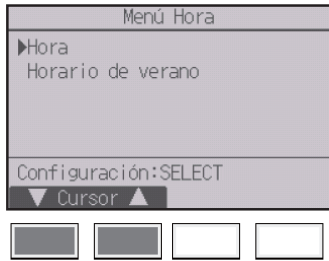

Mueva el cursor a “Hora” con el botón **[F1]** o **[F2]**, y presione el botón **[ACEPTAR]**.

5



Mueva el cursor al elemento deseado con los botones **[F1]** o **[F2]** para año, mes, fecha, hora o minuto.

Aumente o disminuya el valor para el elemento seleccionado con el botón **[F3]** o **[F4]** y presione el botón **[ACEPTAR]**.

Aparecerá una ventana de confirmación.

## Navegación por las pantallas

- Para volver al Menú principal ..... Botón **[MENÚ]**
- Para volver a la pantalla anterior ..... Botón **[VOLVER]**

## Descripción del funcionamiento

Es posible ajustar la hora de inicio/fin del horario de verano. La función de horario de verano se activará en función de la configuración.

- Si un determinado sistema tiene un controlador de sistema, desactive este ajuste para conservar la hora correcta.
- Al principio y al final del horario de verano, el programador puede ponerse en acción dos veces o ninguna.
- Esta función no funcionará si no se ha ajustado la hora.

### Funcionamiento del botón

1

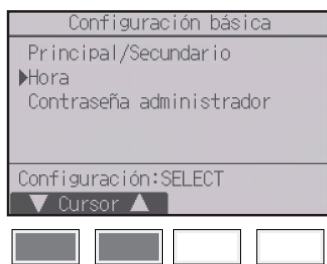

Seleccione "Hora" en el menú de configuración básica y presione el botón **ACEPTAR**.

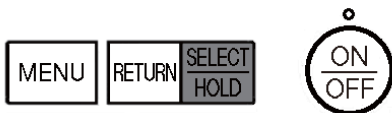

2

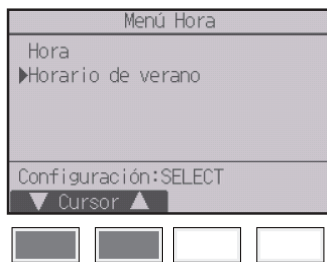

Mueva el cursor a "Horario de verano" con el botón **F1** o **F2**, y presione el botón **ACEPTAR**.

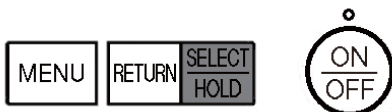

# Opciones de configuración de las funciones

3

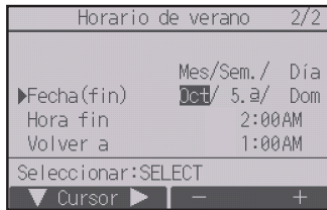
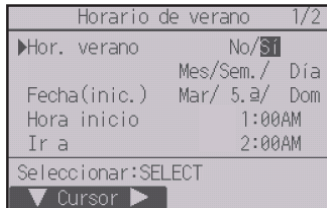

Mueva el cursor a los siguientes elementos con el botón **[F1]** para configurarlos.

- **Hor. verano**  
 Seleccione “No” (desactivar) o “Sí” (activar) con el botón **[F2]**. El ajuste predeterminado es “No”.
  - **Fecha(inic.)\*1**  
 Configure el día de la semana, el número de semana y el mes con el botón **[F3]** o **[F4]**. El ajuste predeterminado es “Dom/5.ª/Mar”.
  - **Hora inicio**  
 Ajuste la hora de inicio del horario de verano con el botón **[F3]** o **[F4]**.
  - **Ir a**  
 Ajuste la hora a la que se tiene que adelantar el reloj a la hora de inicio de arriba con el botón **[F3]** o **[F4]**.
  - **Fecha(fin)\*1 (segunda página)**  
 Configure el día de la semana, el número de semana y el mes con el botón **[F3]** o **[F4]**. El ajuste predeterminado es “Dom/5.ª/Oct”.
  - **Hora fin (segunda página)**  
 Ajuste la hora de fin del horario de verano con el botón **[F3]** o **[F4]**.
  - **Volver a (segunda página)**  
 Ajuste la hora a la que se tiene que retrasar el reloj a la hora de fin de arriba con el botón **[F3]** o **[F4]**.
- \*1 Si se selecciona “5.ª” como número de semana y la 5.ª semana no existe en el mes seleccionado del año, se considerará que el ajuste es “4.ª”.

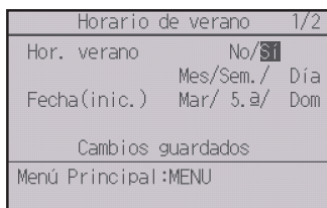

Presione el botón **[ACEPTAR]** para guardar los ajustes. Aparecerá una ventana de confirmación.

## Navegación por las pantallas

- Para volver al Menú principal ..... Botón **[MENÚ]**
- Para volver a la pantalla anterior ..... Botón **[VOLVER]**

## Funcionamiento del botón

1

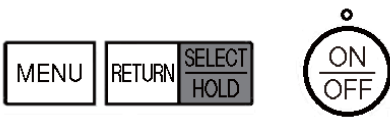
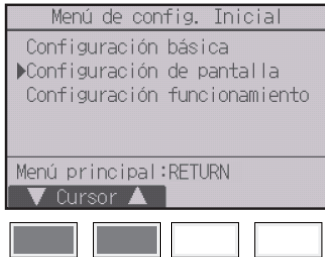

Seleccione “Configuración de pantalla” en el menú de configuración inicial y presione el botón **ACEPTAR**.

2

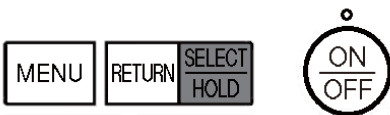
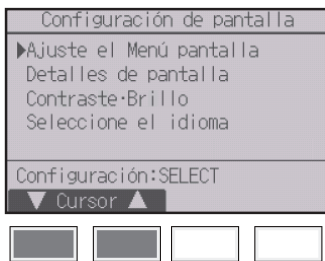

Mueva el cursor a “Ajuste el Menú pantalla” con el botón **F1** o **F2**, y presione el botón **ACEPTAR**.

3

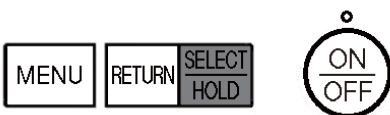

Seleccione “Completo” o “Básico” (consulte la página 8) con el botón **F3** o **F4**, y presione el botón **ACEPTAR**.

Aparecerá una ventana de confirmación.

### Navegación por las pantallas

- Para volver al Menú principal ..... Botón **MENÚ**
- Para volver a la pantalla anterior ..... Botón **VOLVER**

# Opciones de configuración de las funciones

## Configuración de inversión de blanco y negro



### Funcionamiento del botón

1

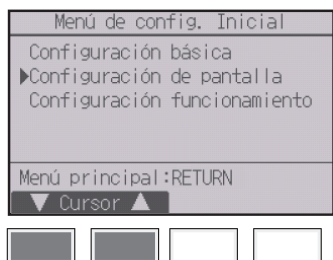

Seleccione “Configuración de pantalla” en el menú de configuración inicial y presione el botón

**ACEPTAR**.

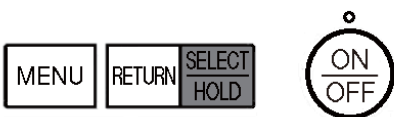

2

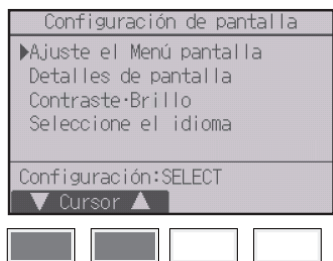

Mueva el cursor a “Ajuste el Menú pantalla” con el botón **F1** o **F2** , y presione el botón **ACEPTAR**.

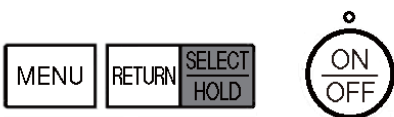

3



Seleccione “Inversion N/B” con el botón **F1** o **F2**, y seleccione el modo de visualización “Sí” o “No” con el botón **F3** o **F4**, y presione el botón **ACEPTAR**. (De forma predeterminada, se visualiza “No”.)

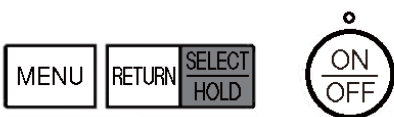

#### Navegación por las pantallas

- Para volver al Menú principal ..... Botón **MENÚ**
- Para volver a la pantalla anterior ..... Botón **VOLVER**

4



Quando se selecciona “SÍ”, la explicación del icono del elemento de configuración aparecerá como se muestra a la izquierda.



# Opciones de configuración de las funciones

## Contraste•Brillo



### Funcionamiento del botón

1

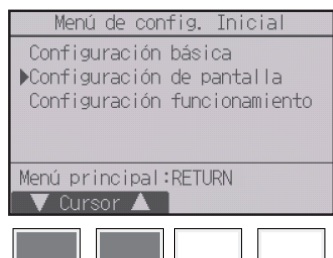

Seleccione “Configuración de pantalla” en el menú de configuración inicial y presione el botón **ACEPTAR**.

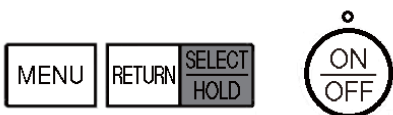

2

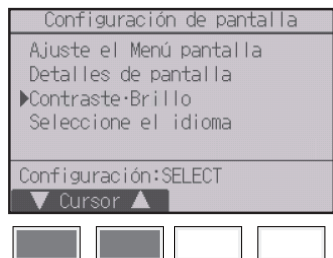

Mueva el cursor a “Contraste•Brillo” con el botón **F1** o **F2**, y presione el botón **ACEPTAR**.

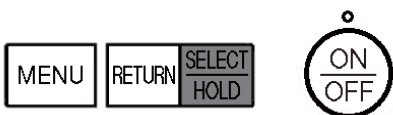

3



Ajuste el brillo con el botón **F1** o **F2**.  
Ajuste el contraste con los botones **F3** y **F4**, y presione el botón **MENÚ** o **VOLVER**.

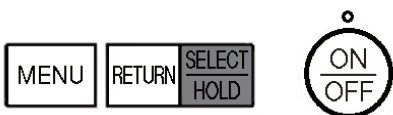

#### Navegación por las pantallas

- Para volver al Menú principal ..... Botón **MENÚ**
- Para volver a la pantalla anterior ..... Botón **VOLVER**



# Seleccione el idioma



## Descripción del funcionamiento

Se puede establecer el idioma deseado. Las opciones de idioma son inglés, francés y español.

### Funcionamiento del botón

1

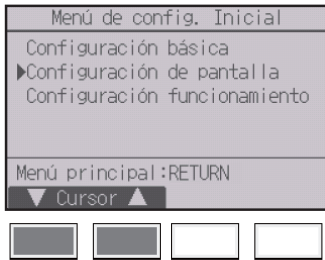

Seleccione “Configuración de pantalla” en el menú de configuración inicial y presione el botón **ACEPTAR**.

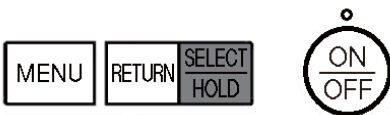

2

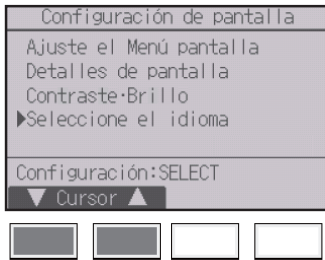

Mueva el cursor a “Seleccione el idioma” con el botón **F1** o **F2**, y presione el botón **ACEPTAR**.

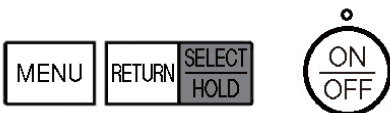

# Opciones de configuración de las funciones

3

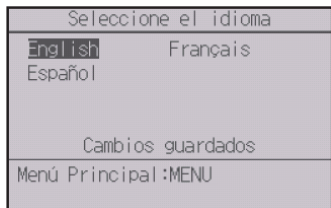

Mueva el cursor al idioma que desee con los botones **[F1]** a **[F4]**, y presione el botón **[ACEPTAR]** para guardar la configuración.

Cuando se conecta la alimentación por primera vez, se muestra la pantalla de seleccione el idioma. Seleccione el idioma deseado. El sistema no arrancará si no se selecciona ningún idioma.

Aparecerá una pantalla indicando que se ha guardado la configuración.

## Navegación por las pantallas

- Para volver al Menú principal ..... Botón **[MENÚ]**
- Para volver a la pantalla anterior ..... Botón **[VOLVER]**

# Inicializar controlador remoto



## Descripción del funcionamiento

El controlador remoto puede inicializarse al estado de envío de fábrica. Debe tenerse en cuenta que se inicializarán los siguientes datos.

El controlador remoto se iniciará automáticamente una vez inicializado.

Configuración del programador, configuración del programador semanal, configuración del modo silencioso de la unidad exterior, configuración del ahorro energía, configuración de la opción de ahorro energía, configuración principal/secundario, configuración de la hora, configuración del horario de verano, configuración de la pantalla principal, configuración de contraste•brillo, configuración de los detalles de pantalla, configuración del modo automático, Ajuste del modo estabilizar, configuración del nombre del modelo, configuración del número de serie, configuración del información de contacto, información de error, contraseña de administrador, contraseña de mantenimiento

## Funcionamiento del botón

1

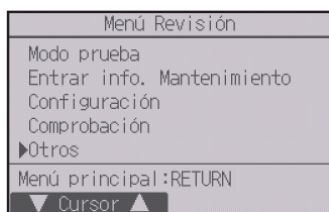

Seleccione “Otros” en el menú de revisión y presione el botón **ACEPTAR**.

2

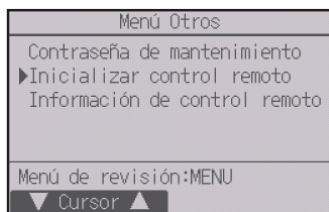

Mueva el cursor a “Inicializar control remoto” con el botón **F1** o **F2**, y presione el botón **ACEPTAR**.

# Opciones de configuración de las funciones

3

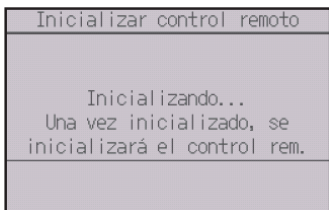
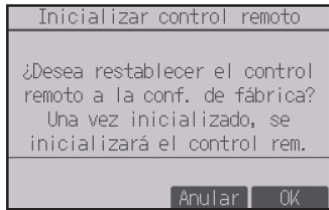

Seleccione "OK" con el botón **[F4]**.

El controlador remoto se iniciará automáticamente una vez inicializado.

## Descripción del funcionamiento

Puede comprobarse la información del controlador remoto en uso.

### Funcionamiento del botón

1

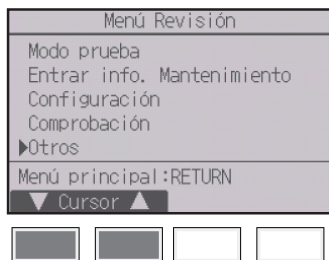

Seleccione "Otros" en el menú de revisión y presione el botón **ACEPTAR**.



2

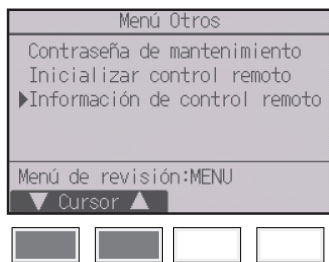

Mueva el cursor a "Información de control remoto" con el botón **F1** o **F2**, y presione el botón **ACEPTAR**.



3

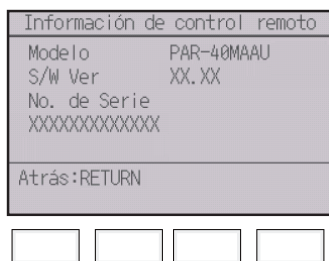

Puede comprobarse el nombre de modelo, la versión del software y el número de serie del controlador remoto en uso.



# Resolución de problemas

## Información de errores

**Si se produce un error, aparecerá la pantalla siguiente y el LED de funcionamiento parpadeará. Revise el estado del error, detenga la operación y consulte a su distribuidor.**

### Funcionamiento del botón

1

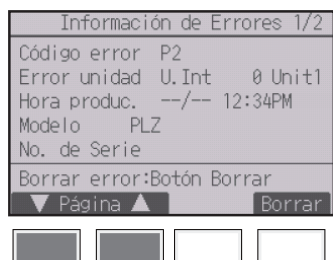

Se mostrará el código de error, la unidad de error, la dirección de refrigerante, el nombre de modelo de la unidad, la fecha y hora del error y el número de serie. El nombre de modelo y el número de serie solamente aparecerán si se ha registrado la información.

Presione el botón **F1** o **F2** para ir a la página siguiente.

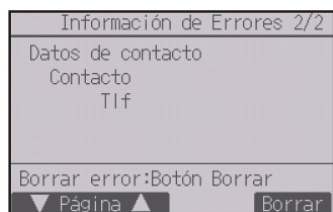

La información de contacto (número de teléfono del distribuidor) aparecerá solamente si se ha registrado la información.

2

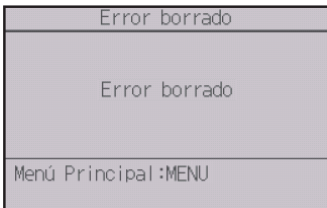
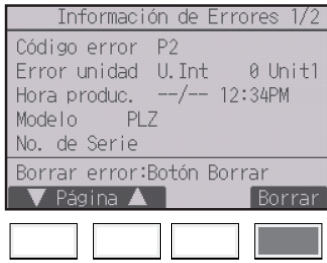

Presione el botón **F4** o el botón **ENCENDIDO/APAGADO** para restaurar el error.

**No se pueden restaurar los errores con la operación de ENCENDIDO/APAGADO prohibida.**

Seleccione "OK" con el botón **F4**.

Aparecerá una ventana de confirmación.

#### Navegación por las pantallas

- Para volver al Menú principal ..... Botón **MENÚ**

# Resolución de problemas

## Comprobar la información del error

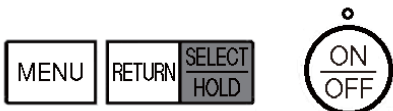

Si no hay errores, se puede consultar la página 2/2 de información del error (consulte la página 66) desde el menú de operaciones.

Seleccione menú “Mantenimiento” en el menú principal y presione el botón **ACEPTAR**.

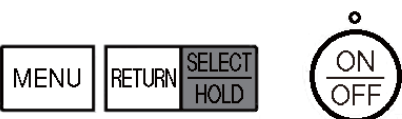

Para visualizar la pantalla de información de errores, seleccione “Información de Errores” en el menú de mantenimiento.

Los errores no se pueden restablecer.



## Auto-OFF no ocupación

La pantalla siguiente aparecerá para el modo de panel 3D i-See sensor cuando la unidad se pare debido a la función Auto-OFF no ocupación de la opción de ahorro energía.

Consulte el libro de instrucciones de la unidad para interiores para la configuración del 3D i-See sensor.

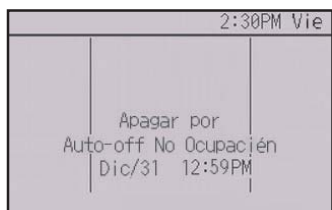

# Mantenimiento

## Información de filtros



 aparecerá en la pantalla principal en el modo Completo cuando sea necesario limpiar los filtros.

**Limpie, lave o cambie los filtros cuando aparezca esta señal.**

**Consulte el Manual de instalación de la unidad interior para obtener más detalles.**

### Funcionamiento del botón

1

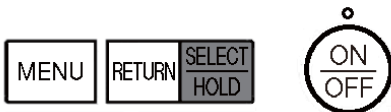

Seleccione "Información Filtros" en el menú de mantenimiento y presione el botón **ACEPTAR**.

2

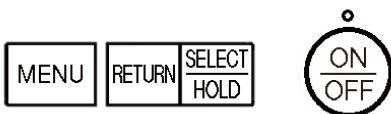
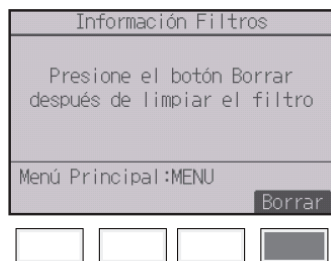

Presione el botón **F4** para restaurar la señal de filtro. Consulte el libro de Instrucciones de la unidad interior para ver cómo se limpia el filtro.

3

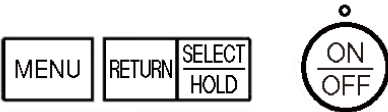
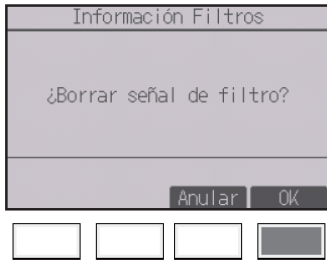

Seleccione "OK" con el botón **[F4]**.

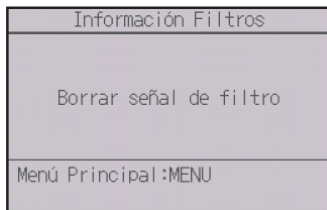

Aparecerá una ventana de confirmación.

#### Navegación por las pantallas

- Para volver al Menú principal ..... Botón **[MENÚ]**
- Para volver a la pantalla anterior ..... Botón **[VOLVER]**



Cuando se muestra  en la pantalla principal en el modo Completo, el sistema está controlado a nivel central y no se puede restaurar la señal del filtro.

Si hay dos o más unidades interiores conectadas, el momento de cambiar el filtro para cada unidad puede ser diferente, dependiendo del tipo de filtro.

Aparecerá el icono  cuando haya que limpiar el filtro en la unidad principal.

Cuando se restaura la señal del filtro, se restaurará el tiempo de funcionamiento acumulativo de todas las unidades.

El icono  está programado para aparecer tras un determinado periodo de funcionamiento, partiendo de la base que las unidades interiores están ubicadas en un espacio con calidad de aire normal. Dependiendo de la calidad del aire, puede que haya que cambiar el filtro con más frecuencia.

El tiempo acumulativo en el cual hay que cambiar el filtro depende del modelo.

# Especificaciones

## Especificaciones del controlador

	Especificaciones
Tamaño del producto	120(An.) × 120(Al.) × 14,5(P) mm (4 23/32 × 4 23/32 × 37/64 [pulgadas])
Peso neto	0,19 kg (27/64 libras)
Voltaje de alimentación	12 VCC (proporcionada desde las unidades interiores)
Consumo de corriente	0,3 W
Entorno operativo	Temperatura 0 ~ 40°C (32 ~ 104°F) Humedad 25 ~ 90%RH (sin condensación)
Material	Cuerpo principal: ABS

### Nota:

Este equipo ha sido sometido a pruebas y se ha determinado que cumple con los límites establecidos para un dispositivo digital Clase B, conforme a la Parte 15 de las Normas de la FCC. Estos límites están diseñados para proporcionar protección razonable contra interferencia dañina en una instalación residencial. Este equipo genera, utiliza y puede irradiar energía de radiofrecuencia y, de no ser instalado y utilizado de acuerdo con las instrucciones, puede provocar interferencia dañina a las comunicaciones de radio.

Sin embargo, no existe garantía alguna de que no se producirá interferencia en una instalación en particular.

Si el equipo produce interferencia dañina a la recepción de radio o televisión, lo cual puede determinarse apagando y encendiendo el equipo, se sugiere al usuario que intente corregir la interferencia mediante una o más de las siguientes medidas:

- Reoriente o cambie de posición la antena receptora.
- Aumente la separación entre el equipo y el receptor.
- Conecte el equipo a una toma de corriente que se encuentre en un circuito distinto a aquel donde se encuentra conectado el receptor.
- Para obtener ayuda, consulte al distribuidor o a un técnico de radio/TV experimentado.

## Lista de funciones (con fecha del 1 de diciembre de 2018)

○ : Soportado    × : No soportado

	Función	CITY MULTI	Series M/P	Requiere contraseña
Potencia	ENCENDIDO/APAGADO	○	○	-
Configuración	Modo de funcionamiento	○	○	-
	Modo "Auto" (punto de ajuste doble)	○	○	-
	Temperatura preestablecida	○	○	-
	Velocidad del ventilador	○	○	-
	Bloqueo	○	○	-
Menú de operaciones	Lama•Deflector•Vent.(Lossnay)	○	○	-
	Super	×	○	-
	Ángulo lama manual	○	○	-
	3D i-See sensor	○	○	-
Menú de programador	Programador (Programador On/Off)	○	○	administrador
	Programador (Programador Auto-Off)	○	○	administrador
	Programador semanal	○	○	administrador
	Unidad exterior modo silencioso	○	○	administrador
Menú de ahorro energía	Restricción del rango de temperatura	○	○	administrador
	Función de bloqueo de operación	○	○	administrador
	Auto recuperación	○	○	administrador
	Calendario	×	○	administrador
Menú de configuración inicial	Principal/Secundario	○	○	administrador
	Hora	○	○	administrador
	Configuración del formato de configuración hora	○	○	administrador
	Horario de verano	○	○	administrador
	Pantalla principal	○	○	administrador
	Configuración de inversión de blanco y negro	○	○	administrador
	Contraste•Brillo	○	○	administrador
	Seleccione el idioma	○	○	administrador
Contraseña (administrador)	○	○	administrador	
Menú de revisión	Inicializar controlador remoto	○	○	mantenimiento
	Información de controlador remoto	○	○	mantenimiento
	Modo prueba	○	○	mantenimiento
	Introducir información del modelo	○	○	mantenimiento
	Introducir teléfono de contacto	○	○	mantenimiento
	Configuración las funciones	○	○	mantenimiento
	Mantenimiento adecuado	×	○	mantenimiento
	Contraseña (mantenimiento)	○	○	mantenimiento
Menú de mantenimiento	Panel autodescendente	○	○	-
	Información de errores	○	○	-
	Información de filtros	○	○	-

\* Las funciones soportadas varían dependiendo del modelo de la unidad.

# Especificaciones

## Lista de funciones que pueden o no ser utilizadas en combinación

	Super	Programador On/Off	Programador Auto-Off	Programador semanal	Unidad exterior modo silencioso	Rango de temperatura	Operación bloqueada	Auto recuperación	Programación de ahorro energía	Estabilizar
Super		○	○	○	△ 1	○	△ 2	○	△ 1	× 3
Programador On/Off	○		○	× 1	○	○	○	○	○	○
Programador Auto-Off	○	○		○	○	○	○	○	○	○
Programador semanal	○	× 1	○		○	○	○	○	○	○
Unidad exterior modo silencioso	△ 1	○	○	○		○	○	○	○	○
Rango de temperatura	○	○	○	○	○		○	× 2	○	△ 3
Operación bloqueada	△ 2	○	○	○	○	○		○	○	△ 2
Auto recuperación	○	○	○	○	○	× 2	○		○	△ 4
Programación de ahorro energía	△ 1	○	○	○	○	○	○	○		○
Estabilizar	× 3	○	○	○	○	△ 3	△ 2	△ 4	○	

○: Se pueden utilizar en combinación    ×: No se pueden utilizar en combinación    △: Restringido

△ 1: Esta función se habilita tras haber finalizado el funcionamiento a alta potencia porque el funcionamiento a alta potencia tiene mayor prioridad.

△ 2: Esta función no se puede operar con alguna operación bloqueada.

△ 3: La función de configuración de rango de temperatura no se puede utilizar en el funcionamiento del modo Estabilizar.

△ 4: La función de Auto recuperación no se puede utilizar en el funcionamiento del modo Estabilizar.

× 1: La configuración del Programador semanal no es efectiva porque el Programador On/Off tiene mayor prioridad.

× 2: Tampoco se puede utilizar la función de Auto recuperación porque la configuración de rango de temperatura tiene más prioridad.

× 3: Cuando la unidad funciona en modo Estabilizar, no es posible utilizar el funcionamiento a Super. Sólo es posible utilizar el funcionamiento a alta potencia cuando la unidad funciona en modo Frío, Calor o Auto.



# **mitsubishi electric corporation**

**HEAD OFFICE:** TOKYO BLDG., 2-7-3, MARUNOUCHI, CHIYODA-KU, TOKYO 100-8310, JAPAN  
**MANUFACTURER:** MITSUBISHI ELECTRIC CORPORATION Air-conditioning & Refrigeration Systems Works  
5-66, Tebira 6 Chome, Wakayama-city, 640-8686, Japan

WT09033X01